

ロードバイク コンポーネンツ

# ROAD BIKE COMPONENTS

DURA-ACE

12S 52-36 NH

ACE

FC-R910  
JAPAN

SHIMANO

177

**DURA-ACE**



## クランクセット

モデル NO.	リア対応 スピード	歯数構成	クランク長 (mm)	平均重量 (170mm, BB パーツ除く)	希望小売価格 (税込)	発注コード
FC- R9200	12	46X36T	160	-	¥80.102	IFCR9200MX66
		46X36T	165	-	¥80.102	IFCR9200AX66
		46X36T	167.5	-	¥80.102	IFCR9200BX66
		46X36T	170	-	¥80.102	IFCR9200CX66
		46X36T	172.5	-	¥80.102	IFCR9200DX66
		46X36T	175	-	¥80.102	IFCR9200EX66
		46X36T	177.5	-	¥80.102	IFCR9200FX66
		50X34T	160	-	¥78.602	IFCR9200MX04
		50X34T	165	-	¥78.602	IFCR9200AX04
		50X34T	167.5	-	¥78.602	IFCR9200BX04
		50X34T	170	685g	¥78.602	IFCR9200CX04
		50X34T	172.5	-	¥78.602	IFCR9200DX04
		50X34T	175	-	¥78.602	IFCR9200EX04
		50X34T	177.5	-	¥78.602	IFCR9200FX04
		52X36T	160	-	¥78.602	IFCR9200MX26
		52X36T	165	-	¥78.602	IFCR9200AX26
		52X36T	167.5	-	¥78.602	IFCR9200BX26
		52X36T	170	692g	¥78.602	IFCR9200CX26
		52X36T	172.5	-	¥78.602	IFCR9200DX26
		52X36T	175	-	¥78.602	IFCR9200EX26
		52X36T	177.5	-	¥78.602	IFCR9200FX26
		54X40T	160	-	¥78.602	IFCR9200MX40
		54X40T	165	-	¥78.602	IFCR9200AX40
		54X40T	167.5	-	¥78.602	IFCR9200BX40
54X40T	170	714g	¥78.602	IFCR9200CX40		
54X40T	172.5	-	¥78.602	IFCR9200DX40		
54X40T	175	-	¥78.602	IFCR9200EX40		
54X40T	177.5	-	¥78.602	IFCR9200FX40		

## クランクセット (パワーメーター一体型)

モデル NO.	リア対応 スピード	歯数構成	クランク長 (mm)	平均重量 (170mm, BB パーツ除く)	希望小売価格 (税込)	発注コード
FC- R9200-P	12	ギアなし	160	-	¥185.061	IFCR9200PMXXF
		ギアなし	165	-	¥185.061	IFCR9200PAXXF
		ギアなし	167.5	-	¥185.061	IFCR9200PBXXF
		ギアなし	175	-	¥185.061	IFCR9200PEXXF
		ギアなし	177.5	-	¥185.061	IFCR9200PFXXF
		50X34T	170	745g	¥207.851	IFCR9200PCX04F
		50X34T	172.5	-	¥207.851	IFCR9200PDX04F
		52X36T	170	752g	¥207.851	IFCR9200PCX26F
		52X36T	172.5	-	¥207.851	IFCR9200PDX26F
		54X40T	170	774g	¥207.851	IFCR9200PCX40F
54X40T	172.5	-	¥207.851	IFCR9200PDX40F		

## ボトムブラケット

モデル NO.	仕様	シェル幅	平均重量	希望小売価格 (税込)	発注コード
BB-R9100	スレッドタイプ、BSA (BC1.37)	68mm	65g	¥5.655	IBBR9100B
	スレッドタイプ、イタリアン (36X24)	70mm		¥5.655	IBBR9100I
SM-BB92-41B	プレスフィットタイプ	86.5mm	54g	¥5.580	ISMBB9241B

## カセットスプロケット

モデル NO.	対応スピード	歯数構成	平均重量	希望小売価格 (税込)	発注コード
CS-R9200	リア:12	11・12・13・14・15・16・17・19・21・24・27・30T	223g	¥44.818	ICSR920012130
		11・12・13・14・15・17・19・21・24・27・30・34T	253g	¥44.818	ICSR920012134

## チェーン

モデル NO.	タイプ、対応スピード	表面処理	リンク数	平均重量	希望小売価格 (税込)	発注コード
CN-M9100	HG 12 スピード	SIL-TEC (アウター / インナープレート、ローラー) クロマイジング中空ピン	116L	247g (114L)	¥8.389	ICNM9100116Q

## クイックリンク

モデル NO.	表面処理	希望小売価格 (税込)	発注コード
SM-CN910-12	SIL-TEC (アウタープレート) クロマイジングピン	¥1.345	ISMCM91012A

## ブレーキキャリパー

モデル NO.	仕様	タイプ・機能	ブレーキ シュー	アーチサイズ (mm)	対応タイヤ サイズ	平均重量	希望小売価格 (税込)	発注コード
BR-R9200	前後セット	SLR EV デュアルピ ボット、SLR EV 対応	R55C4	51	28C	327g (前 後セット)	¥49.729	IBRR9200A82
	フロント用 リア用						¥25.236	IBRR9200AF82X
							¥25.031	IBRR9200AR82A
BR-R9210-F	フロントフォーク用	ダイレクトマウント、 SLR EV 対応				150g	¥26.825	IBRR9210F82
BR-R9210-RS	リアチェーンステー用					148g	¥26.825	IBRR9210RS82

## ディスクブレーキ

モデル NO.	仕様	マウントタイプ	ホースジョイント タイプ	パッド材質	平均重量	希望小売価格 (税込)	発注コード
BR-R9270	ハイドロリック、対向 2ピストン、 フロント用	フラットマウント	ストレート	レジン、フィン 付き (L03A)	120g	¥20.630	IBRR9270F6RF
	ハイドロリック、対向 2ピストン、 リア用				110g	¥19.995	IBRR9270RDRF

## ディスクブレーキホース

モデル NO.	仕様	カラー	ホース長 (mm)	希望小売価格 (税込)	発注コード
SM-BH90-SSR	ロードディスク用、BL: ストレート / BR: ストレート、カット可	ブラック	1000 1700	¥3.167 ¥3.900	ISMBH90JKSSL100 ISMBH90JKSSL170

## ディスクブレーキローター

モデル NO.	取付タイプ	仕様	外径寸法 (mm)	平均重量	希望小売価格 (税込)	発注コード
RT-CL900	センターロック	アイステクノロジー Freeza ローター	160	114g	¥11.677	IRTCL900SI
			140	97g	¥11.677	IRTCL900SSI
RT-MT900	センターロック	アイステクノロジー Freeza ローター	160	108g	¥11.677	IRMTM900S
			140	88g	¥11.677	IRMTM900SS

## ケーブルアジャスター

モデル NO.	仕様	希望小売価格 (税込)	発注コード
SM-CB90	ダイレクトマウントリアキャリパー	¥2.562	ISMCB90

## エレクトリックケーブル

モデル NO.	仕様	希望小売価格 (税込)	発注コード
EW-SD300 -1	150mm	¥3.177	IEWSD300IL015
	200mm	¥3.192	IEWSD300IL020
	250mm	¥3.203	IEWSD300IL025
	300mm	¥3.279	IEWSD300IL030
	350mm	¥3.295	IEWSD300IL035
	400mm	¥3.308	IEWSD300IL040
	500mm	¥3.397	IEWSD300IL050
	550mm	¥3.410	IEWSD300IL055
	600mm	¥3.430	IEWSD300IL060
	650mm	¥3.501	IEWSD300IL065
	700mm	¥3.511	IEWSD300IL070
	750mm	¥3.532	IEWSD300IL075
	800mm	¥3.604	IEWSD300IL080
	850mm	¥3.677	IEWSD300IL085
	900mm	¥3.691	IEWSD300IL090
	950mm	¥3.762	IEWSD300IL095
	1000mm	¥3.780	IEWSD300IL100
1200mm	¥3.958	IEWSD300IL120	
1400mm	¥4.134	IEWSD300IL140	
1600mm	¥4.310	IEWSD300IL160	
EW-SD300	150mm	¥3.119	IEWSD300L015
	200mm	¥3.134	IEWSD300L020
	250mm	¥3.149	IEWSD300L025
	300mm	¥3.161	IEWSD300L030
	350mm	¥3.180	IEWSD300L035
	400mm	¥3.192	IEWSD300L040
	500mm	¥3.221	IEWSD300L050
	550mm	¥3.236	IEWSD300L055
	600mm	¥3.252	IEWSD300L060
	650mm	¥3.267	IEWSD300L065
	700mm	¥3.282	IEWSD300L070
	750mm	¥3.300	IEWSD300L075
	800mm	¥3.312	IEWSD300L080
	850mm	¥3.328	IEWSD300L085
900mm	¥3.341	IEWSD300L090	
950mm	¥3.356	IEWSD300L095	
1000mm	¥3.372	IEWSD300L100	
1200mm	¥3.432	IEWSD300L120	
1400mm	¥3.491	IEWSD300L140	
1600mm	¥3.552	IEWSD300L160	

## デュアルコントロールレバー

モデル NO.	フロント/リア対応スピード	セット内容	機能・特長	平均重量 (ペア)	希望小売価格 (税込)	発注コード
ST-R9250	2 X 12	左右セット、ブレーキケーブル付	SLR-EV 対応、リモートスイッチ・ E-TUBE ポート・2・リモートシフター用 ポート:1	-	¥98.592	ISTR9250PA
	リア:12	右レバーのみ		-	¥48.254	ISTR9250R
	フロント:2	左レバーのみ		-	¥48.254	ISTR9250L
ST-R9270	リア:12	右レバーのみ	ハイドロリックディスクブレーキ・リモート スイッチ・E-TUBE ポート:1・リモート シフター用ポート:1	350g	¥62.868	ISTR9270RF
	フロント:2	左レバーのみ		350g	¥62.868	ISTR9270LF

## デュアルコントロールレバー (TT / トライアスロン用)

モデル NO.	フロント/リア対応スピード	セット内容	機能・特長	平均重量 (ペア)	希望小売価格 (税込)	発注コード
ST-R9160	シンクロナイズドシフト X 11/12	左右セット、ブレーキケーブル付	SLR-EV 対応、 E-TUBE ポート:1	127g	¥59.854	ISTR9160PA
	右スイッチ:リア / トップ側シフト (初期設定)	右レバーのみ		127g	¥29.346	ISTR9160R
	左スイッチ:リア / ロー側シフト (初期設定)	左レバーのみ		127g	¥29.346	ISTR9160L
ST-R9180	リア:11/12	右レバーのみ	ハイドロリックディスク ブレーキ・E-TUBE ポート:1	198g	¥46.296	ISTR9180R
	フロント:2	左レバーのみ		198g	¥46.296	ISTR9180L

## リアディレイラー

モデル NO.	取付 タイプ	リア対応 スピード	最大フロント ギア歯数差	トータルキャ パシティ	対応トップスプロケット (最小/最大)	対応ロースプロケット (最小/最大)	平均重量	希望小売価格 (税込)	発注コード
RD-R9250	直付	12	16T	37T	11 / 11T	30/34	204g	¥101.212	IRD-R9250F

\* TL-EW300 付属

## フロントディレイラー

モデル NO.	フロント/リア 対応スピード	取付タイプ	チェーン径 (mm)	対応アウターギア	キャパシティ	チェーンステーアングル	平均重量	希望小売価格 (税込)	発注コード
FD-R9250	2 X 12	直付	44.5	50-54T	16T	61-66°	104g	¥55.746	IFDR9250F

## ジャンクション-B

モデル NO.	仕様	平均重量	希望小売価格 (税込)	発注コード
EW-AD305	変換コネクタ EW-SD50&EW-SD300 用	-	¥2.774	IEWAD305
EW-JC302	2ポートジャンクション EW-SD300 用	-	¥2.774	IEWJC302
EW-JC304	4ポートジャンクション EW-SD300 用	-	¥3.841	IEWJC304
SM-JC41	内装用ジャンクション (E-TUBE ポート:4) EW-SD50 用	4.1g	¥4.055	ISMJC41

## ペダル

モデル NO.	タイプ、対応クリート	ロードクリ アランス (ペア)	平均重量 (ペア)	希望小売価格 (税込)	発注コード
PD-R9100	SPD-SL ペダル (カーボン)、SM-SH10/11/12	35°	228g	¥34.822	IPDR9100
	SPD-SL ペダル (カーボン / +4mm 軸仕様)、SM-SH10/11/12	-	-	¥35.177	IPDR9100E1

## ホイール

モデル NO.	仕様	取り付け方法	リアスピード	OLD (mm)	重量	希望小売価格 (税込)	発注コード
WH-R9200	*チューブラーリムブレーキ*	QR	12	100	602g	¥151.525	EWHR9200C36UF0CB
				130	684g	¥178.109	EWHR9200C36UR0CB
				100	586g	¥151.525	EWHR9200C50UF0CB
			12	130	723g	¥178.109	EWHR9200C50UR0CB
				100	653g	¥151.525	EWHR9200C60UF0CB
				130	796g	¥178.109	EWHR9200C60UR0CB
WH-R9270	*チューブレスディスクブレーキ*	E スルー	12	100	620g	¥176.902	EWHR9270C36LFEDB
				142	730g	¥207.166	EWHR9270C36LR0CB
				100	674g	¥176.902	EWHR9270C50LFEDB
			12	142	787g	¥207.166	EWHR9270C50LR0CB
				100	751g	¥176.902	EWHR9270C60LFEDB
				142	858g	¥207.166	EWHR9270C60LR0CB
	*チューブラーディスクブレーキ*	E スルー	12	100	522g	¥176.902	EWHR9270C36UFEDB
				142	632g	¥207.166	EWHR9270C36UR0CB
				100	610g	¥176.902	EWHR9270C50UFEDB
			12	142	723g	¥207.166	EWHR9270C50UR0CB
				100	667g	¥176.902	EWHR9270C60UFEDB
				142	770g	¥207.166	EWHR9270C60UR0CB

## シフトスイッチ

モデル NO.	仕様	平均重量	希望小売価格 (税込)	発注コード
SW-R9160	DHバー用シフター (TT / トライアスロン用、 E-TUBE ポート:1)	40g	¥30.862	ISWR9160

## バンドアダプター

モデル NO.	仕様	希望小売価格 (税込)</
---------	----	---------------



**デュアルコントロールレバー**

モデル NO.	フロントXリア対応スピード	セット内容	機能・特長	平均重量 (ペア)	希望小売価格 (税込)	発注コード
ST-R8150	2 X 12	左右セット、ブレーキケーブル付	SLR-EV 対応、リモートスイッチ・E-TUBE ポート・2・リモートシフター用ポート:1	-	¥53,120	ISTR8150PA
	リア:12	右レバーのみ		-	¥25,630	ISTR8150R
	フロント:2	左レバーのみ		-	¥25,630	ISTR8150L
ST-R8170	リア:12	右レバーのみ	ハイドロリックディスプレイキー、リモートスイッチ・E-TUBE ポート:1・リモートシフター用ポート:1	391g	¥46,255	ISTR8170RF
	フロント:2	左レバーのみ		391g	¥46,255	ISTR8170LF

**デュアルコントロールレバー (TT / トライアスロン用)**

モデル NO.	フロントXリア対応スピード	セット内容	機能・特長	平均重量 (ペア)	希望小売価格 (税込)	発注コード
ST-R8060	シンクロナイズドシフト X 11	左右セット、ブレーキケーブル付	SLR-EV 対応、E-TUBE ポート:1	-	¥49,524	ISTR8060PA
	右スイッチ:リア / トップ側シフト (初期設定)	右レバーのみ		-	¥25,058	ISTR8060R
	左スイッチ:リア / ロー側シフト (初期設定)	左レバーのみ		-	¥25,058	ISTR8060L

**フロントディレクター**

モデル NO.	フロントXリア対応スピード	取付タイプ	チェーンライン (mm)	対応アウターギア	キャパシティ	チェーンステアアングル	平均重量	希望小売価格 (税込)	発注コード
FD-R8150	2 X 12	直付	44.5	50-52T	16T	61-66°	110g	¥31,979	IFDR8150F

**リアディレクター**

モデル NO.	リア対応スピード	取付タイプ	最大フロントギア歯数差	トータルキャパシティ	対応トップスプロケット (最小/最大)	対応ロースプロケット (最小/最大)	平均重量	希望小売価格 (税込)	発注コード
RD-R8150	12	直付	16T	39T	11/11T	30 / 34T	262g	¥51,178	IRD8150F

\* TL-EW300 付属

**リモートスイッチ**

モデル NO.	仕様	平均重量	希望小売価格 (税込)	発注コード
SW-RS801	左右スイッチセット、ケーブル長さ 100mm	3.2g	¥16,170	ISWRS801S
	左右スイッチセット、ケーブル長さ 260mm	5.7g	¥16,170	ISWRS801T

**ディスクブレーキ**

モデル NO.	仕様	マウントタイプ	ホースジョイントタイプ	パッド材質	平均重量	希望小売価格 (税込)	発注コード
BR-R8170	ハイドロリック、対向 2 ピストン、フロント用	フラットマウント	ストレート	レジン、フィン付き (L02A)	146g	¥10,129	IBRR8170F6RF
	ハイドロリック、対向 2 ピストン、リア用				136g	¥9,493	IBRR8170RDRF

**ディスクブレーキローター**

モデル NO.	取付タイプ	仕様	外径寸法 (mm)	平均重量	希望小売価格 (税込)	発注コード
RT-CL800	センターロック	アイステクノロジー Freeza ローター	160	114g	¥8,847	IRTCL800SI
			140	97g	¥8,847	IRTCL800SSI
RT-MT800	センターロック	アイステクノロジー Freeza ローター	160	108g	¥8,777	IRTMT800SI
			140	88g	¥8,777	IRTMT800SSI

**クランクセット**

モデル NO.	リア対応スピード	歯数構成	クランク長 (mm)	ギア取付ピッチ径 (mm)	チェーンライン (mm)	平均重量 (170mm、BB パーツ除く)	希望小売価格 (税込)	発注コード
FC-R8100	12	110	110	44.5	700g	-	¥40,950	IFCR8100MX66
						-	¥40,950	IFCR8100AX66
						-	¥40,950	IFCR8100CX66
						-	¥40,950	IFCR8100DX66
						-	¥40,950	IFCR8100EX66
						-	¥39,449	IFCR8100MX04
						-	¥39,449	IFCR8100AX04
						-	¥39,449	IFCR8100CX04
						-	¥39,449	IFCR8100DX04
						-	¥39,449	IFCR8100EX04
						-	¥39,449	IFCR8100MX26
						-	¥39,449	IFCR8100AX26
						-	¥39,449	IFCR8100CX26
						-	¥39,449	IFCR8100DX26
						-	¥39,449	IFCR8100EX26

**ホイール**

モデル NO.	セット内容	リム材質	リアスピード	OLD (mm)	フロント	リア	重量	希望小売価格 (税込)	発注コード
WHR8170-C36	フロントのみ	カーボン	-	100	E スル-	-	657g	¥119,635	EWHR8170C36LFED
	リアのみ	カーボン	12	142	-	E スル-	831g	¥140,441	EWHR8170C36LRD
WHR8170-C50	フロントのみ	カーボン	-	100	E スル-	-	698g	¥119,635	EWHR8170C50LFED
	リアのみ	カーボン	12	142	-	E スル-	872g	¥140,441	EWHR8170C50LRD
WHR8170-C60	フロントのみ	カーボン	-	100	E スル-	-	738g	¥119,635	EWHR8170C60LFED
	リアのみ	カーボン	12	142	-	E スル-	911g	¥140,441	EWHR8170C60LRD

**リムブレーキキャリパー**

モデル NO.	仕様	平均重量	希望小売価格 (税込)	発注コード
BR-R8100	前後セット	-	¥20,965	IBRR8100A82
	フロント用	182g	¥10,619	IBRR8100AF82X
	リア用	180g	¥10,382	IBRR8100AR82A
BR-R8110-F	フロント用 (ダイレクトマウント)	180g	¥12,109	IBRR8110F82
BR-R8110-RS	リア用 (シートステーダイレクトマウント)	178g	¥12,109	IBRR8110RS82

**ボトムブラケット**

モデル NO.	仕様	シェル幅	平均重量	希望小売価格 (税込)	発注コード
SM-BBR60	スレッドタイプ、BSA (BC1.37)	68mm	77g	¥2,927	ISMBBR60B
	スレッドタイプ、イタリアン (36X24)	70mm		¥2,927	ISMBBR60I
SM-BB72-41B	プレスフィットタイプ	86.5mm	69g	¥3,583	ISMBB7241B

**チェーン**

モデル NO.	タイプ、対応スピード	表面処理	リンク数	平均重量	希望小売価格 (税込)	発注コード
CN-M8100	HG 12 スピード	SIL-TEC (アウター / インナープレート) クロマイジングピン	116L	252g	¥5,512	ICNM8100116Q

**フィックリンク**

モデル NO.	セット内容	表面処理	希望小売価格 (税込)	発注コード
SM-CN910-12	2 個入り	SIL-TEC (アウター / インナープレート) クロマイジングピン	¥1,345	ISM-CN91012A

**ペダル**

モデル NO.	タイプ、対応クリート	ロードクリアランス	平均重量 (ペア)	希望小売価格 (税込)	発注コード
PD-R8000	SPD-SL ペダル (カーボン)、SM-SH10/11/12	33°	248g	¥24,828	IPDR8000
	SPD-SL ペダル (カーボン / + 4mm 軸仕様)、SM-SH10/11/12		-	¥25,227	IPDR8000E1

**カセットスプロケット**

モデル NO.	リア対応スピード	歯数構成	平均重量	希望小売価格 (税込)	発注コード
CS-R8101	12	11・12・13・14・15・16・17・19・21・24・27・30T	291g	¥13,420	ICSR810112130
		11・12・13・14・15・17・19・21・24・27・30・34T	345g	¥13,420	ICSR810112134

**クランクセット (パワーメーター一体型)**

モデル NO.	リア対応スピード	歯数構成	クランク長 (mm)	ギア取付ピッチ径 (mm)	チェーンライン (mm)	平均重量 (170mm、BB パーツ除く)	希望小売価格 (税込)	発注コード	
FC-R8100-P	12	110	110	44.5	758g	-	¥155,570	IFCR8100PMXXF	
						-	¥155,570	IFCR8100PAXXF	
						-	¥155,570	IFCR8100PEXXF	
						-	¥169,177	IFCR8100PCX04F	
						-	¥169,177	IFCR8100PDX04F	
						-	769g	¥169,177	IFCR8100PCX26F
						-	¥169,177	IFCR8100PDX26F	

## ロードスポーツの世界を拓く、たゆみなき進化の系譜。

1975年に誕生したSHIMANO 600をルーツに持つULTEGRAは、以来、ロードスポーツコンポーネントとして、先進の機能を取り入れながら時代のスタンダードを築き、世界のサイクルファンから親しまれてきた。そして2017年、進化の系譜はR8000シリーズへと継承される。プロツアーで実証された革新のテクノロジーと、多彩なライディングスタイルの融合。

ロードを愛するすべてのライダーのために —— ULTEGRA



## デュアルコントロールレバー

モデル NO.	フロントXリア対応スピード	セット内容	機能・特長	平均重量 (ペア)	希望小売価格 (税込)	発注コード
ST-R8000	リア: 11	右レバーのみ	SLR-EV、ボリマーコーティング・ソフトインナー&ブレーキケーブル	438g	¥24,714	ISTR8000RI
	フロント: 2	左レバーのみ			¥24,714	ISTR8000LI
ST-R8020	リア: 11	右レバーのみ	ハイドロリックディスク、ボリマーコーティング・ソフトインナーケーブル	554g	¥34,373	ISTR8020RI
	フロント: 2	左レバーのみ			¥34,373	ISTR8020LI

## クランクセット

モデル NO.	リア対応スピード	歯数構成	クランク長 (mm)	ギア取付ピッチ径 (mm)	チェーンライン (mm)	平均重量 (170mm、BBパーツ除く)	希望小売価格 (税込)	発注コード
FC-R8000	11	46X36T	165	110	43.5	668g	¥38,634	IFCR8000AX66
			170				¥38,634	IFCR8000CX66
			172.5				¥38,634	IFCR8000EX66
		175	¥39,494				IFCR8000AX04	
		170	¥39,494				IFCR8000CX04	
		172.5	¥39,494				IFCR8000EX04	
	52X36T	165	¥39,494			IFCR8000AX26		
		170	¥39,494			IFCR8000CX26		
		172.5	¥39,494			IFCR8000EX26		
		175	¥39,494			IFCR8000AX39		
		170	¥39,494			IFCR8000CX39		
		172.5	¥39,494			IFCR8000EX39		
	53X39T	165	690g			¥39,494	IFCR8000AX39	
		170				¥39,494	IFCR8000CX39	
		172.5				¥39,494	IFCR8000EX39	
		175				¥39,494	IFCR8000AX39	
		170				¥39,494	IFCR8000CX39	
		172.5				¥39,494	IFCR8000EX39	

## カセットスプロケット

モデル NO.	対応スピード	歯数構成	平均重量	希望小売価格 (税込)	発注コード
CS-R8000	リア: 11	11・12・13・14・15・16・17・19・21・23・25T	—	¥11,333	ICSR800011125
		11・12・13・14・15・17・19・21・23・25・28T	—	¥11,333	ICSR800011128
		11・12・13・14・15・17・19・21・24・27・30T	—	¥12,203	ICSR800011130
		11・12・13・14・16・18・20・22・25・28・32T	—	¥12,203	ICSR800011132
		12・13・14・15・16・17・18・19・21・23・25T	—	¥11,333	ICSR800011225
		14・15・16・17・18・19・20・21・23・25・28T	—	¥12,203	ICSR800011428
CS-HG800-11		11・13・15・17・19・21・23・25・27・30・34T	—	¥12,882	ICSHG800111134

## ボトムブラケット

モデル NO.	仕様	シェル幅	平均重量	希望小売価格 (税込)	発注コード
SM-BBR60	スレッドタイプ、BSA (BC1.37)	68mm	77g	¥2,927	ISMBBR60B
	スレッドタイプ、イタリアン (36X24)	70mm		¥2,927	ISMBBR60I
SM-BB72-41B	プレスフィットタイプ	86.5mm	69g	¥3,583	ISMBB7241B

## チェーン

モデル NO.	タイプ、対応スピード	種類	リンク数	平均重量	希望小売価格 (税込)	発注コード
CN-HG701-11	HG-X11、11スピード	SIL-TEC (アウター / インナープレート) クロマイシンクピン	116L	257g (114L)	¥5,234	ICNHG70111116
	HG-X11、11スピード	SIL-TEC (アウター / インナープレート) クロマイシンクピン	116L	257g (114L)	¥5,234	ICNHG70111116Q

★付属のクイックリンクは再利用不可です

## リアディレイラー

モデル NO.	フリーケーシング	取付タイプ	リア対応スピード	最大フロントギア歯数差	トータルキャパシティ	対応トップスプロケット (最小 / 最大)	対応ロスプロケット (最小 / 最大)	平均重量	希望小売価格 (税込)	発注コード
RD-R8000	GS	直付	11	16T	39T	11 / 12T	28 / 34T	210g	¥13,512	IFDR8000GS
					35T	11 / 14T	25 / 30T	200g	¥12,681	IFDR8000SS

## フロントディレイラー

モデル NO.	フロントXリア対応スピード	取付タイプ	チェーンライン (mm)	対応アウターギア	キャパシティ	チェーンステアアングル	平均重量	希望小売価格 (税込)	発注コード
FD-R8000	2 X 11	バンドタイプ 34.9mm バンドタイプ 31.8mm (28.6mmアダプター付) 直付	43.5	46-53T	16T	61-66°	106g (Lサイズ)	¥7,718	IFDR8000BL
							92g	¥7,047	IFDR8000F

## ケーブルジャスター

モデル NO.	仕様	希望小売価格 (税込)	発注コード
SM-CB90	ダイレクトマウントリアキャリアー用	¥2,562	ISMCB90

★BR-R8010-R搭載車に必要です

## ペダル

モデル NO.	タイプ、対応クリート	0-27mm	重量 (1ペア)	希望小売価格 (税込)	発注コード
PD-R8000	SPD-SLペダル (カーボン)、SM-SH10/11/12	33°	248g	¥24,828	IFDR8000
	SPD-SLペダル (カーボン / +4mm 靴仕様)、SM-SH10/11/12		—	¥25,227	IFDR8000E1



デュアルコントロールレバー

モデル NO.	フロントXリア対応スピード	セット内容	機能・特長	平均重量 (ペア)	希望小売価格 (税込)	発注コード
ST-R7170	2 X 12	右レバーのみ	ハイドロリックディスクブレーキ	423g	¥32,600	ISTR7170RA
		左レバーのみ	ハイドロリックディスクブレーキ	423g	¥32,600	ISTR7170LA

フロントディレイラー

モデル NO.	フロントXリア対応スピード	取付タイプ	チェーンライン (mm)	対応アウターギア	キャパシティ	チェーンステアングル	平均重量	希望小売価格 (税込)	発注コード
FD-R7150	2 X 12	直付	44.5	50-52T	16T	61-66°	142g	¥19,278	IFDR7150F

リアディレイラー

モデル NO.	リア対応スピード	取付タイプ	最大フロントギア歯数差	トータルキャパシティ	対応トッププロケット (最小/最大)	対応ローソプロケット (最小/最大)	平均重量	希望小売価格 (税込)	発注コード
RD-R7150	12	直付	16T	41T	11T	34T/36T	-	¥33,000	IRD7150A

ディスクブレーキローター

モデル NO.	取付タイプ	仕様	外径寸法 (mm)	平均重量	希望小売価格 (税込)	発注コード
SM-R770	センターロック	アイステクノロジーローター	140	121g	¥4,936	ISMRT70SS
			160	133g	¥4,343	ISMRT70S

カセットプロケット

モデル NO.	対応スピード	歯数構成	平均重量	希望小売価格 (税込)	発注コード
CS-R7101	12	11・12・13・14・15・17・19・21・24・27・30・34T	361g	¥8,718	ICSR710112134
CS-HG710	12	11・12・13・14・15・17・19・21・24・28・32・36T	-	¥11,410	ICSHG71012136

クランクセット

モデル NO.	フロントXリア対応スピード	歯数構成	クランク長 (mm)	ギア取付ピッチ径 (mm)	チェーンライン (mm)	平均重量 (170mm, BBパーツ除く)	希望小売価格 (税込)	発注コード
FC-R7100	2 X 12	50 x 34T	160	110	44.5	754g	¥23,316	IFCR7100MX04
			165				¥23,316	IFCR7100AX04
			170				¥23,316	IFCR7100CX04
			172.5				¥23,316	IFCR7100DX04
			175				¥23,316	IFCR7100EX04
			160				¥23,316	IFCR7100MX26
		52 x 36T	165	¥23,316	IFCR7100AX26			
			170	¥23,316	IFCR7100CX26			
			172.5	¥23,316	IFCR7100DX26			
			175	¥23,316	IFCR7100EX26			
			160	¥23,316	IFCR7100MX26			
			175	¥23,316	IFCR7100EX26			

チェーン

モデル NO.	タイプ、対応スピード	表面処理	リンク数	平均重量 (114リンク)	希望小売価格 (税込)	発注コード
CN-M7100	HG 12スピード	SIL-TEC (インナープレート) クロマイジングピン	116L	252g (114リンク)	¥4,005	ICNM7100116Q

ペダル

モデル NO.	タイプ、対応クリート	平均重量 (ペア)	希望小売価格 (税込)	発注コード
PD-R7000	SPD-SL ペダル (カーボン), SM-SH10/11/12	265g	¥22,343	EPDR7000

ボトムブラケット

モデル NO.	仕様	シェル幅	平均重量	希望小売価格 (税込)	発注コード
SM-BBR60	スレッドタイプ, BSA (BC1.37)	68mm	77g	¥2,927	ISMBBR60B
	スレッドタイプ, イタリアン (36X24)	70mm		¥2,927	ISMBBR60I
SM-BB72-41B	プレスフィットタイプ	86.5mm	69g	¥3,583	ISMBB7241B

ディスクブレーキ

モデル NO.	仕様	マウントタイプ	ホースジョイントタイプ	パッド材質	平均重量	希望小売価格 (税込)	発注コード
BR-R7170	ハイドロリック, 対向 2ピストン, フロント用	フラットマウント	ストレート	レジン, フィン付き (L05A)	123g	¥9,524	IBRR7170F6RF
	ハイドロリック, 対向 2ピストン, リア用				123g	¥8,894	IBRR7170R6RF



## SHIMANO 105 R7100 Mechanical

軽量で新しいSHIMANO 105 メカニカル・グループセットは、スムーズなメカニカル変速を搭載。

ライダーはバッテリー残量を気にすることなく、自然なライディングフィールを得ることができます。

信頼性が高く、メンテナンスが容易かつコストパフォーマンスが高いコンポーネントを求めるライダー達に、新たな冒険の楽しさを――

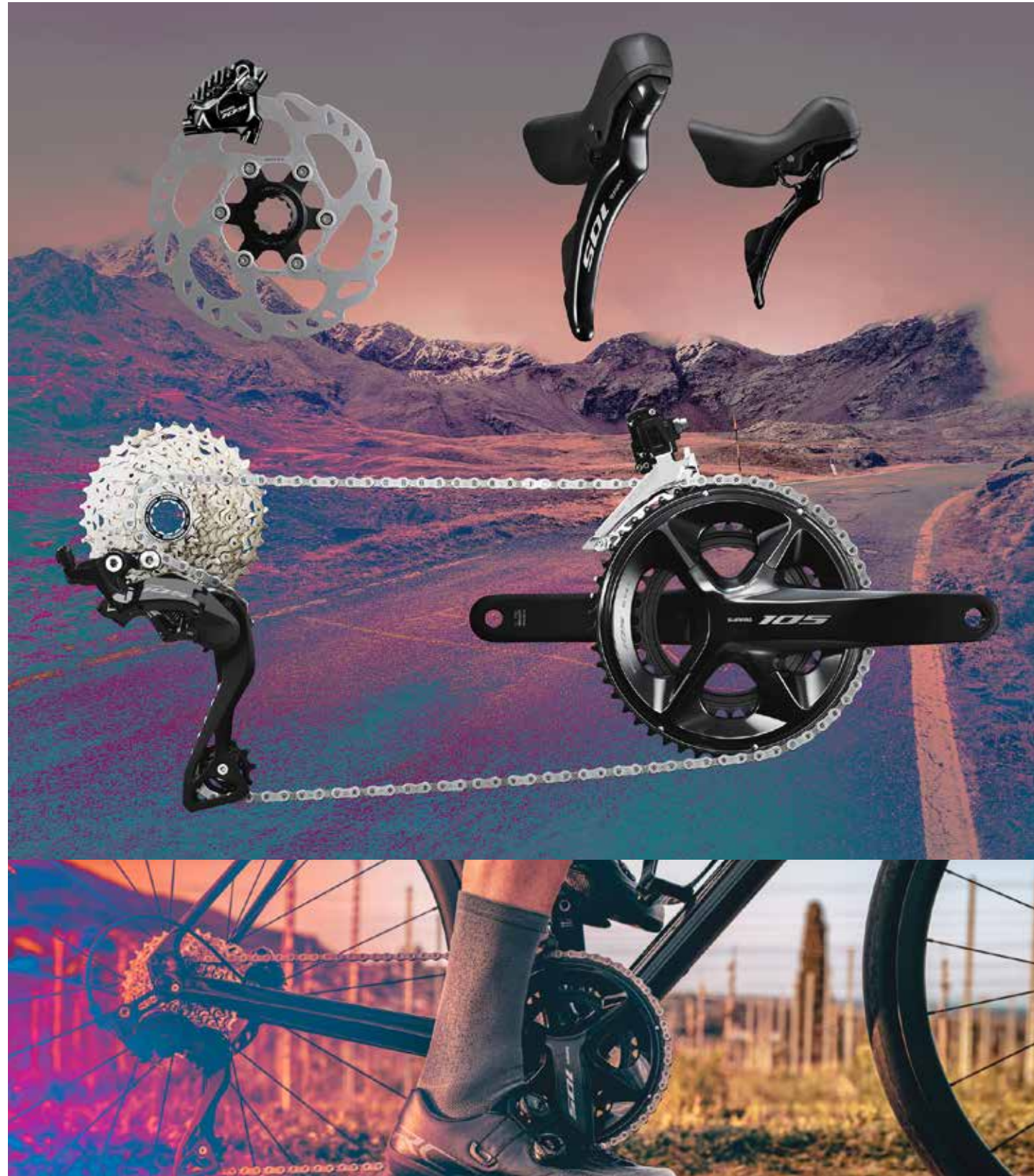

## デュアルコントロールレバー

モデル NO.	フロントXリア対応スピード	セット内容	機能・特長	平均重量 (ペア)	希望小売価格 (税込)	発注コード
ST-R7120	リア: 12	右レバーのみ	ハイドロリックディスクブレーキ	612g	¥24,783	ISTR7120LI
	フロント: 2	左レバーのみ		612g	¥24,783	ISTR7120RBI

## フロントディレイル

モデル NO.	フロントXリア対応スピード	取付タイプ	チェーンライン (mm)	対応アウトターギア	キャパシティ	チェーンステアアングル	平均重量	希望小売価格 (税込)	発注コード
FD-R7100	2 X 12	バンドタイプ 34.9mm	44.5	50-52T	16T	61-66°	111g (Lサイズ)	¥5,525	IFDR7100BL
		バンドタイプ 31.8mm (28.6mmアダプター付)						¥5,584	IFDR7100BS
		蓋付						96g	¥5,286

## リアディレイル

モデル NO.	リア対応スピード	取付タイプ	最大フロントギア歯数差	トータルキャパシティ	対応トップスプロケット (最小/最大)	対応ロースプロケット (最小/最大)	平均重量	希望小売価格 (税込)	発注コード
RD-R7100	12	蓋付	16T	41T	11T/14T	34T/36T	249g	¥8,333	IRDR7100

## ディスクブレーキローター

モデル NO.	取付タイプ	仕様	外径寸法 (mm)	平均重量	希望小売価格 (税込)	発注コード
SM-R70	センターロック	アイステクノロジーローター	140	121g	¥4,936	ISMRT70SS
			160	133g	¥4,343	ISMRT70S

## カセットスプロケット

モデル NO.	対応スピード	歯数構成	平均重量	希望小売価格 (税込)	発注コード
CS-R7101	12	11・12・13・14・15・17・19・21・24・27・30・34T	361g	¥8,718	ICSR710112134
CS-HG710	12	11・12・13・14・15・17・19・21・24・28・32・36T	-	¥11,410	ICSHG71012136

## クランクセット

モデル NO.	フロントXリア対応スピード	歯数構成	クランク長 (mm)	ギア取付ピッチ径 (mm)	チェーンライン (mm)	平均重量 (170mm, BBパーツ除く)	希望小売価格 (税込)	発注コード
FC-R7100	2 X 12	50 x 34T	160	110	44.5	754g	¥23,316	IFCR7100MX04
			165				¥23,316	IFCR7100AX04
			170				¥23,316	IFCR7100CX04
			172.5				¥23,316	IFCR7100DX04
			175				¥23,316	IFCR7100EX04
			160				¥23,316	IFCR7100MX26
		52 x 36T	165				¥23,316	IFCR7100AX26
			170				¥23,316	IFCR7100CX26
			172.5				¥23,316	IFCR7100DX26
			175				¥23,316	IFCR7100EX26
			160				¥23,316	IFCR7100MX26
			175				¥23,316	IFCR7100EX26

## チェーン

モデル NO.	タイプ、対応スピード	表面処理	リンク数	平均重量 (114リンク)	希望小売価格 (税込)	発注コード
CN-M7100	HG 12スピード	SIL-TEC (インナープレート) クロマイジングピン	116L	252g	¥4,005	ICNM7100116Q

## ペダル

モデル NO.	タイプ、対応クリート	平均重量 (ペア)	希望小売価格 (税込)	発注コード
PD-R7000	SPD-SL ペダル (カーボン)、SM-SH10/11/12	265g	¥22,343	EPDR7000

## ボトムブラケット

モデル NO.	仕様	シェル幅	平均重量	希望小売価格 (税込)	発注コード
SM-BBR60	スレッドタイプ、BSA (BC1.37)	68mm	77g	¥2,927	ISMBBR60B
	スレッドタイプ、イタリアン (36X24)	70mm		¥2,927	ISMBBR60I
SM-BB72-41B	プレスフィットタイプ	86.5mm	69g	¥3,583	ISMBB7241B

## ディスクブレーキ

モデル NO.	仕様	マウントタイプ	ホースジョイントタイプ	パッド材質	平均重量	希望小売価格 (税込)	発注コード
BR-R7170	ハイドロリック、対向 2ピストン、フロント用	フラットマウント	ストレート	レジ、フィン付き (L05A)	123g	¥9,524	IBRR7170F6RF
	123g				¥8,894	IBRR7170RDRF	



## より多くのライダー、より幅広いライディングスタイルに対応

快適な操作性を実現するエルゴノミックデザインのデュアルコントロールレバー、高い制動力とコントロール性を両立したハイドロリック・ディスクブレーキ、様々なライディングスタイルに対応するワイドなギアコンビネーション。

コンペティション、ライドイベントから日常のトレーニングやサイクリングまで。

DURA-ACE R9100、ULTEGRA R8000シリーズの最新テクノロジーを受け継ぎ進化した SHIMANO 105 R7000 シリーズは、多様化するサイクリングシーンを強力にサポートします。



シルキーブラック



スパークシルバー

## デュアルコントロールレバー

モデル NO.	フロントXリア対応スピード	セット内容	機能・特長	平均重量 (ペア)	カラー	希望小売価格 (税込)	発注コード
ST-R7000	2 X 11	左右セット、シフト・ブレーキケーブル付	SLR-EV、オプティスリック・シフトインナーケーブル	-	ブラック	¥32,596	ISTR7000DPAL
					シルバー	¥32,150	ISTR7000DPAS
	リア:11	右レバーのみ			ブラック	¥15,996	ISTR7000LIL
	フロント:2	左レバーのみ			ブラック	¥15,996	ISTR7000RIL
ST-R7020	リア:11	右レバーのみ	ハイドロリックディスク、オプティスリック・シフトインナーケーブル	-	ブラック	¥25,533	ISTR7020RIL
	フロント:2	左レバーのみ			ブラック	¥25,533	ISTR7020LIL
ST-R7025 ショートリーチタイプ	リア:11	右レバーのみ		-	ブラック	¥25,864	ISTR7025RIL
	フロント:2	左レバーのみ			ブラック	¥25,864	ISTR7025LIL

## フロントディレクター

モデル NO.	フロントXリア対応スピード	取付タイプ	チェーンライン (mm)	対応アウターギア	キャパシティ	チェーンステアアングル	平均重量	カラー	希望小売価格 (税込)	発注コード
FD-R7000	2 X 11	バンドタイプ 34.9mm	43.5	46-53T	16T	61-66°	-	ブラック	¥5,903	IFDR7000BLL
								シルバー	¥5,903	IFDR7000BLS
								ブラック	¥5,982	IFDR7000BSML
								シルバー	¥5,982	IFDR7000BSMS
		直付					-	ブラック	¥5,638	IFDR7000FL
								シルバー	¥5,638	IFDR7000FS

## クランクセット

モデル NO.	リア対応スピード	歯数構成	クランク長 (mm)	ギア取付ピッチ径 (mm)	チェーンライン (mm)	平均重量 (170mm, BBパーツ除く)	カラー	希望小売価格 (税込)	発注コード
FC-R7000	11	50X34T	160	110	43.5	713.4g	ブラック	¥21,758	IFCR7000MX04L
							シルバー		IFCR7000MX04S
							ブラック		IFCR7000AX04L
							シルバー		IFCR7000AX04S
							ブラック		IFCR7000CX04L
							ブラック		IFCR7000DX04L
		52X36T	165	110	43.5	742.6g	ブラック	IFCR7000EX04L	
							ブラック	IFCR7000EX04L	
							ブラック	IFCR7000MX26L	
							ブラック	IFCR7000AX26L	
							シルバー	IFCR7000AX26S	
							ブラック	IFCR7000CX26L	
		53X39T	170	110	43.5	757.8g	ブラック	IFCR7000DX26L	
							ブラック	IFCR7000EX26L	
							ブラック	IFCR7000MX39L	
							ブラック	IFCR7000AX39L	
							シルバー	IFCR7000CX39L	
							ブラック	IFCR7000DX39L	

## ディスクブレーキ

モデル NO.	仕様	マウントタイプ	ホースジョイントタイプ	パッド材質	平均重量	カラー	希望小売価格 (税込)	発注コード
BR-R7070	ハイドロリック、対向2ピストン、フロント用	フラットマウント	ストレート	レジ、フィン付き (L02A)	-	ブラック	¥8,488	IBRR7070F4RFL
	ハイドロリック、対向2ピストン、リア用			レジ、フィン付き (L02A)	-	ブラック	¥8,157	IBRR7070R4RFL

## ディスクブレーキローター

モデル NO.	取付タイプ	仕様	外径 (mm)	平均重量	希望小売価格 (税込)	発注コード
SM-RT70	センターロック	アイステクノロジーローター	140	121g	¥4,936	ISMRT70SS
			160	133g	¥4,343	ISMRT70S

## リアディレクター

モデル NO.	プリーケー	取付タイプ	リア対応スピード	最大フロントギア歯数差	トータルキャパシティ	対応トップスプロケット (最小/最大)	対応ロースプロケット (最小/最大)	平均重量	カラー	希望小売価格 (税込)	発注コード
RD-R7000	GS	直付	11	16T	39T	11 / 12T	30 / 34T	-	ブラック	¥8,644	IRD7000GSL
									シルバー	¥8,164	IRD7000GSS
	SS				35T	11 / 14T	25 / 30T	-	ブラック	¥7,977	IRD7000SSL
									シルバー	¥7,498	IRD7000SSS

## フロントハブ

モデル NO.	スポーク穴数	オーバーロックナット寸法 (mm)	ハブ軸長 (mm)	QR軸長 (mm) / タイプ	平均重量	カラー	希望小売価格 (税込)	発注コード
HB-R7000	36H 32H	100	108	133	155g (QRなし)	ブラック	¥6,714	EHR7000AL
						ブラック	¥6,714	EHR7000BL
HB-R7070	36H 32H	100	100	12mm E-スルー / センターロックマウント	165g (軸、ロックリング除く)	ブラック	¥9,093	EHR7070AL
							¥9,093	EHR7070BL

## ボトムブラケット

モデル NO.	仕様	シェル幅	平均重量	希望小売価格 (税込)	発注コード
SM-BBR60	スレッドタイプ、BSA (BC1.37)	68mm	77g	¥2,927	ISMBBR60B
	スレッドタイプ、イタリアン (36X24)	70mm		¥2,927	ISMBBR60I
SM-BB72-41B	プレスフィットタイプ	86.5mm	69g	¥3,583	ISMBB7241B

## ケーブルアジャスター

モデル NO.	仕様	希望小売価格 (税込)	注文コード
SM-CB90	ダイレクトマウントリアキャリバー用	¥2,562	ISMCB90

★BR-7010-R搭載車に必要です

## フリーハブ

モデル NO.	対応スピード	スポーク穴数	オーバーロックナット寸法 (mm)	ハブ軸長 (mm)	QR軸長 (mm) / タイプ	QRなし平均重量	カラー	希望小売価格 (税込)	発注コード
FH-R7000	11 / 10*	36H 32H	130	141	163	368g (QRなし)	ブラック	¥11,762	EFHR7000AYAL
							ブラック	¥11,762	EFHR7000BYAL
FH-R7070		36H 32H	142	142	12mm E-スルー / センターロックマウント	361g (軸、ロックリング除く)	ブラック	¥14,199	EFHR7070A
							ブラック	¥14,199	EFHR7070B

\*10スピードで使用の場合は、スベラーが必要ですよ

## カセットスプロケット

モデル NO.	対応スピード	歯数構成	平均重量	希望小売価格 (税込)	発注コード
CS-R7000	11	11・12・13・14・15・17・19・21・23・25・28T	-	¥7,128	ICSR700011128
		11・12・13・14・15・17・19・21・24・27・30T	-	¥7,462	ICSR700011130
		11・12・13・14・16・18・20・22・25・28・32T	-	¥7,960	ICSR700011132
		12・13・14・15・16・17・18・19・21・23・25T	-	¥7,128	ICSR700011225
CS-HG700-11		11・13・15・17・19・21・23・25・27・30・34T	-	¥8,195	ICSHG70011134

## チェーン

モデル NO.	タイプ、対応スピード	表面処理	リンク数	平均重量	希望小売価格 (税込)	発注コード
CN-HG601-11	HG-X11、11 スピード	SIL-TEC (インナープレート)	116L	257g (114L)	¥4,005	ICNHG60111116
	HG-X11、11 スピード、クイックリンクタイプ	クロマイジングピン				ICNHG60111116Q

★付属のクイックリンクは、再利用不可です。

## ブレーキキャリバー

モデル NO.	仕様	タイプ・機能	ブレーキシュー	アーチサイズ (mm)	対応タイヤサイズ	平均重量	カラー	希望小売価格 (税込)	発注コード
BR-R7000	フロント用	SLR EV デュアルピストン、SLR EV 対応	R55C4	51	28C	-	ブラック	¥7,913	IBRR7000AFB2XL
							シルバー	¥6,908	IBRR7000AFB2XS
	リア用						ブラック	¥7,041	IBRR7000AR82AL
							シルバー	¥6,173	IBRR7000AR82AS

## ペダル

モデル NO.	タイプ、対応クリート	平均重量 (ペア)	希望小売価格 (税込)	発注コード
PD-R7000	SPD-SL ペダル (カーボン)、SM-SH10/11/12	265g	¥22,343	EPDR7000



デュアルコントロールレバー

モデル NO.	フロントXリア対応スピード	セット内容	機能・特長	希望小売価格 (税込)	発注コード
ST-4700	2 X 10	左右セット、シフト・ブレーキケーブル付	SLR-EV、オプティスリック・シフトインナーケーブル	¥28,513	IST4700PAC2
		リア：10 フロント：2	右レバーのみ 左レバーのみ	¥13,663 ¥13,663	IST4700RI2 IST4700LI2
ST-4700 / 4703	3 X 10	左右セット、シフト・ブレーキケーブル付	SLR-EV、オプティスリック・シフトインナーケーブル	¥28,513	IST4703PAC2
		フロント：3 リア：10	左レバーのみ 右レバーのみ	¥13,663 ¥18,902	IST4703LI2 IST4720RI
ST-4720	フロント：2	ハイドロリックディスク、ポリマコーティング・シフトインナーケーブル	ハイドロリックディスク、ポリマコーティング・シフトインナーケーブル	¥18,902	IST4720LI
		左レバーのみ 右レバーのみ	¥18,902	IST4725RI	
ST-4725	フロント：2	左右セット、シフト・ブレーキケーブル付	ハイドロリックディスク、ポリマコーティング・シフトインナーケーブル	¥19,232	IST4725RI
		左レバーのみ 右レバーのみ	¥19,232	IST4725LI	

シフトレバー (ラピッドファイヤープラス)

モデル NO.	フロントXリア対応スピード	セット内容	機能・特長	希望小売価格 (税込)	発注コード
SL-4700	2 X 10	左右セット、シフトケーブル付	フラットハンドルバー用、ツウウェイ / インスタントリリース (右のみ)、オプティカル・ギア・ディスプレイ、オプティスリック・インナーケーブル	¥13,015	ISL4700PA
		リア：10 フロント：2	右レバーのみ 左レバーのみ	¥6,691 ¥6,691	ISL4700RA ISL4700LB
		3 X 10	左右セット、シフトケーブル付	¥13,015	ISL4703PA
SL-4700 / 4703	フロント：3	左レバーのみ		¥6,191	ISL4703LB

フリーハブ

モデル NO.	対応スピード	スプロケット	オーバーロックナット寸法 (mm)	ハブ軸長 (mm)	QR 軸長 (mm)	カラー	希望小売価格 (税込)	発注コード
FH-RS400	11 / 10*	36H	130	141	163	ブラック	¥6,038	EFHRS400AYAL
						シルバー	¥6,038	EFHRS400AYAS
						ブラック	¥6,038	EFHRS400BYAL
						シルバー	¥6,038	EFHRS400BYAS
FH-RS470	28H	32H	142(12mm E-thru)	-	-	ブラック	¥7,832	EFHRS470BL
						ブラック	¥7,832	EFHRS470CL

\*10スピードで使用の場合は、付属のスペーサーが必要です

ボトムブラケット

モデル NO.	仕様	シム種	希望小売価格 (税込)	発注コード
BB-RS501	スレッドタイプ、BSA (BC1.37)	68mm	¥2,685	EBBRS501B
	スレッドタイプ、イタリアン (36X24)	70mm	¥2,685	EBBRS501I
BB-RS500	プレスフィットタイプ	86.5mm	¥2,697	EBBRS500PB

クランクセット

モデル NO.	リア対応スピード	歯数構成	クランク長 (mm)	ギア取付ピッチ径 (mm)	チェーンライン (mm)	希望小売価格 (税込)	発注コード
FC-4700	10	48-34T	165	110	43.5	¥20,546	EFC4700AX84
			170			¥20,546	EFC4700CX84
			172.5			¥20,546	EFC4700DX84
		175	¥20,546			EFC4700EX84	
		165	¥20,546			EFC4700AX04	
		170	¥20,546			EFC4700CX04	
	52X36T	172.5	¥20,546	EFC4700DX04			
		175	¥20,546	EFC4700EX04			
		165	¥20,546	EFC4700AX26			
		170	¥20,546	EFC4700CX26			
		172.5	¥20,546	EFC4700DX26			
		175	¥20,546	EFC4700EX26			
FC-4703	50X39X30T	165	110 / 74	45	¥21,638	EFC4703AX090	
		170			¥21,638	EFC4703CX090	
		172.5			¥21,638	EFC4703DX090	
		175			¥21,638	EFC4703EX090	

チェーン

モデル NO.	タイプ、対応スピード	色	リンク数	平均重量	希望小売価格 (税込)	発注コード
CN-HG54	HG-X、10スピード	クロマイジングピン	116L	273g (114L)	¥2,809	ICNHG54116I

リアディレイラー

モデル NO.	ブレーキタイプ	対応タイプ	リア対応スピード	最大フロントギア歯数差	トータルキャパシティ	対応トップスプロケット (最小/最大)	対応ロスプロケット (最小/最大)	希望小売価格 (税込)	発注コード
RD-4700	SS GS	直付	10	16T	33T	11 / 14T	25 / 28T	¥5,719	IRD4700SS

( ) 内はフロントダブルの場合

カセットスプロケット

モデル NO.	対応スピード	歯数	希望小売価格 (税込)	発注コード
CS-HG500-10	10	11・12・13・14・15・17・19・21・23・25T	¥3,935	ICSHG50010125
		11・12・14・16・18・20・22・25・28・32T	¥4,767	ICSHG50010132
		11・13・15・17・19・21・23・26・30・34T	¥4,767	ICSHG50010134
		12・13・14・15・17・19・21・23・25・28T	¥3,935	ICSHG50010228

ブレーキレバー

モデル NO.	セット内容	機能・特長	希望小売価格 (税込)	発注コード
BL-4700	左右セット、ブレーキケーブル付	フラットバー用 2.5フィンガー、New スーパー-SLR-V-ブレーキ・ロードメカニカルディスク・カンチ対応	¥5,295	EBL4700PA
	右レバーのみ		¥2,486	EBL4700VR
	左レバーのみ		¥2,486	EBL4700VL

ブレーキキャリパー

モデル NO.	仕様	タイプ・機能	ブレーキシュー	アーチサイズ (mm)	対応タイヤサイズ	希望小売価格 (税込)	発注コード
BR-4700	フロント用	New スーパー-SLRデュアルピット、New スーパー-SLR対応	R50T5	51	28C	¥5,962	EBR4700AF87X
	リア用					¥5,083	EBR4700AR87A

ディスクブレーキ

モデル NO.	仕様	マウントタイプ	ホースジョイントタイプ	パッド材質	希望小売価格 (税込)	発注コード
BR-4770	ハイドロリック、対向2ピストン、フロント用	フラットマウント	ストレート	レジンパッド (L03A)	¥7,339	IBR4770F6RF
	ハイドロリック、対向2ピストン、リア用				¥6,674	IBR4770R6RF

フロントハブ

モデル NO.	スポーク穴数	オーバーロックナット寸法 (mm)	ハブ軸長 (mm)	QR 軸長 (mm)	カラー	希望小売価格 (税込)	発注コード
HB-RS400	36H	100	108	133	ブラック	¥3,894	EHBRS400AL
					シルバー	¥3,894	EHBRS400AS
					ブラック	¥3,894	EHBRS400BL
	32H				シルバー	¥3,894	EHBRS400BS
					ブラック	¥3,894	EHBRS400CL
					シルバー	¥3,894	EHBRS400CS
HB-RS470	32H 28H	100(12mm E-thru)	-	-	ブラック	¥4,139	EHBRS470BL
					ブラック	¥4,139	EHBRS470CL

フロントディレイラー

モデル NO.	フロントXリア対応スピード	取付タイプ	チェーンライン (mm)	対応アクターギア	キャパシティ	トップ・ミドル側対応歯数差	チェーンステアアングル	希望小売価格 (税込)	発注コード
FD-4700	2 X 10	バンドタイプ 34.9mm	43.5	46-52T	16T	-	61-66°	¥4,336	IFD4700BL
		バンドタイプ 31.8mm (28.6 m mアダプター付)						¥4,412	IFD4700BSM
		直付						¥4,336	IFD4700F
		バンドタイプ 34.9mm						¥4,532	IFD4703BL
FD-4703	3 X 10	バンドタイプ 34.9mm	45	50T	20T	11T	63-66°	¥4,611	IFD4703BSM
		バンドタイプ 31.8mm (28.6 m mアダプター付)						¥4,532	IFD4703F
		直付							



SHIMANO  
**SORA**

新たな挑戦を受け入れる

新しいSORAはこれまでで最も魅力的かつ頑丈な9スピードコンポーネントです。SORAはスタイリッシュでありながらすっきりとした設計を実現したスポーツ/フィットネス・サイクリスト向けのコンポーネント。上位機種から継承されたテクノロジーによって、ビギナーから本格的なサイクリストまで9スピードSORA R3000によって快適なスポーツ走行を体感できることでしょう。

デュアルコントロールレバー

モデル NO.	フロントXリア対応スピード	セット内容	機能・特長	希望小売価格 (税込)	発注コード
ST-R3000	2 X 9	左右セット、シフトブレーキケーブル付	NewスーパーSLR、オフディスク・シフトインナーケーブル	¥33,737	ESTR3000DPA
		リア:9 右レバーのみ		¥16,072	ESTR3000RIA
	フロント:2 左レバーのみ	¥16,072		ESTR3000LIA	
	3 X 9	左右セット、シフトブレーキケーブル付		¥33,737	ESTR3000TPA

シフトレバー (ラビッドファイアープラス)

モデル NO.	フロントXリア対応スピード	セット内容	機能・特長	希望小売価格 (税込)	発注コード
SL-R3000	2 X 9	左右セット、シフトケーブル付	フラットハンドルバー用、ツーウェイリリーフ	¥15,807	ESLR3000DPA
		リア:9 右レバーのみ	ス、オフティール・ギア	¥7,687	ESLR3000ORA
	フロント:2 左レバーのみ	ディスプレイ、オフティール	¥7,687	ESLR3000LB	
	3 X 9	左右セット、シフトケーブル付	スリット・インナーケーブル	¥15,807	ESLR3000TPA

ボトムブラケット

モデル NO.	仕様	シェル幅	希望小売価格 (税込)	発注コード
BB-RS501	スレッドタイプ、BSA (BC1.37)	68mm	¥2,685	EBBRS501B
BB-RS500	スレッドタイプ、イタリアン (36X24)	70mm	¥2,685	EBBRS501I
BB-RS500	プレスフィットタイプ	86.5mm	¥2,697	EBBRS500PB

カセットスプロケット

モデル NO.	対応スピード	歯数構成	希望小売価格 (税込)	発注コード
CS-HG400-9	9	11・12・13・15・17・19・21・23・25T	¥3,014	ICSHG4009125
		11・12・13・14・16・18・21・24・28T	¥3,014	ICSHG4009128
		11・12・14・16・18・21・24・28・32T	¥3,014	ICSHG4009132
		11・13・15・17・20・23・26・30・34T	¥3,014	ICSHG4009134

ブレーキレバー

モデル NO.	セット内容	機能・特長	希望小売価格 (税込)	発注コード
BL-R3000	左右セット、ブレーキケーブル付	フラットバー用2.5フィッガー、NewスーパーSLR-V、ブレーキロード	¥4,431	EBLR3000PA
	右レバーのみ	メカニカルディスク・カンチ対応	¥2,049	EBLR3000CR
	左レバーのみ		¥2,049	EBLR3000CL

リアディレイラー

モデル NO.	フリーケーシング	取付タイプ	リア対応スピード	最大フロントギア歯数	トルキレバ/リテー	別売トップブラケット (最小/最大)	別売ロスブラケット (最小/最大)	希望小売価格 (税込)	発注コード
RD-R3000	SS	直付	9	16T	37T	25 / 32T	28 / 34T	¥5,000	ERDR3000SS
	GS			20T	43T	11 / 14T	28 / 34T	¥5,566	ERDR3000GS

クランクセット

モデル NO.	リア対応スピード	歯数構成	クランク長 (mm)	チェーンガード	ギア取付ピッチ径 (mm)	チェーンライン (mm)	希望小売価格 (税込)	発注コード
FC-R3000	9	50X34T	165	付き (5アームデザイン) なし (4アームデザイン)	110	43.5	¥16,565	EFCR3000AX04C
					110		¥16,014	EFCR3000AX04X
					110		¥16,565	EFCR3000CX04C
					110		¥16,014	EFCR3000CX04X
					110		¥16,565	EFCR3000EX04C
110	なし (4アームデザイン)	110	¥16,014	EFCR3000EX04X				

ブレーキキャリパー

モデル NO.	仕様	タイプ/機能	ブレーキシュー	アークサイズ (mm)	希望小売価格 (税込)	発注コード
BR-R3000	フロント用	NewスーパーSLRデュアルピボット、NewスーパーSLR対応	R50T5	51	¥5,035	EBRR3000AF87X
	リア用				¥4,170	EBRR3000AR87A

フロントハブ

モデル NO.	スポーク穴数	オールロクナット寸法 (mm)	ハブ幅 (mm)	QR軸長 (mm)	カラー	希望小売価格 (税込)	発注コード
HB-RS300	36H	100	108	133	ブラック	¥2,766	EHBRS300AAL
					シルバー	¥2,766	EHBRS300AAS
	ブラック				¥2,766	EHBRS300BAL	
	シルバー				¥2,766	EHBRS300BAS	
	ブラック				¥2,766	EHBRS300CAL	
	シルバー				¥2,766	EHBRS300CAS	

フロントディレイラー

モデル NO.	フロントXリア対応スピード	取付タイプ	チェーンライン (mm)	対応アーク-φ7	キャリパータイプ	トップ・ミッド別対応歯数	チェーンステアアングル	希望小売価格 (税込)	発注コード
FD-R3000	2 X 9	直付	43.5	46-52T	16T	-	61-66°	¥4,547	EFDR3000F
								¥4,655	EFDR3000X

フリーハブ

モデル NO.	対応スピード	スポーク穴数	オールロクナット寸法 (mm)	ハブ幅 (mm)	QR軸長 (mm)	カラー	希望小売価格 (税込)	発注コード
FH-RS300	8-10	36H	130	141	163	ブラック	¥4,507	EFHRS300AYAL
						シルバー	¥4,507	EFHRS300AYAS
						ブラック	¥4,507	EFHRS300BYAL
						シルバー	¥4,507	EFHRS300BYAS
						ブラック	¥4,507	EFHRS300CYAL
						シルバー	¥4,507	EFHRS300CYAS





デュアルコントロールレバー

モデル NO.	フロントXリア対応スピード	セット内容	機能・特長	希望小売価格 (税込)	発注コード
ST-R2000	2 X 8	左右セット、シフト・ブレーキケーブル付	New スーパー SLR オプティスリック・シフトインナーケーブル	¥24,553	ESTR2000DPA
	リア: 8	右レバーのみ		¥11,484	ESTR2000RIA
	フロント: 2	左レバーのみ		¥11,484	ESTR2000LIA

シフトレバー (ラビッドファイヤーブラス)

モデル NO.	フロントXリア対応スピード	セット内容	機能・特長	希望小売価格 (税込)	発注コード
SL-R2000	2 X 8	左右セット、シフトケーブル付	フラットハンドルバー用、オプティカル・ギア・ディスプレイ、ツウウェイリリース、オプティスリック・インナーケーブル	¥10,540	ESLR2000DPA
	リア: 8	右レバーのみ		¥5,053	ESLR2000RA
	フロント: 2	左レバーのみ		¥5,053	ESLR2000LB

シフトレバー (ラビッドファイヤーブラス) / ブレーキレバーセット

モデル NO.	フロントXリア対応スピード	セット内容	機能・特長	希望小売価格 (税込)	発注コード
ST-RS200	2 X 8	左右セット、シフト・ブレーキケーブル付	フラットハンドルバー用、スーパー SLR、V プレキロードディスク・カンチ対応、オプティスリック・シフトインナーケーブル	¥10,106	ESTRS200DPA
	リア: 8	右レバーのみ		¥4,604	ESTRS200RCA
	フロント: 2	左レバーのみ		¥4,604	ESTRS200LCB

ブレーキレバー

モデル NO.	セット内容	機能・特長	希望小売価格 (税込)	発注コード
BL-R2000	左右セット、ブレーキケーブル付	フラットハンドルバー用、2.5 フラットバー、New スーパー SLR、V プレキロードディスク・カンチ対応	¥4,058	EBLR2000PA
	右レバーのみ		¥1,866	EBLR2000CR
	左レバーのみ		¥1,866	EBLR2000CL

フロントディレイラー

モデル NO.	フロントXリア対応スピード	取付タイプ	チェーンライン (mm)	対応アクターギア	キャパシティ	トップ・ミドル最小キャパシティ	チェーンステアアングル	希望小売価格 (税込)	発注コード
FD-R2000	2 X 8	パッドタイプ 34.9mm (31.8 / 28.6mm アダプター付)	43.5	46-52T	16T	-	61-66°	¥3,608	EFDR2000X
		直付						¥3,499	EFDR2000F
FD-R2030	3 X 8	パッドタイプ 34.9mm (31.8 / 28.6mm アダプター付)	45	50T	20T	11T	63-66°	¥3,807	EFDR2030X

クランクセット

モデル NO.	リア対応スピード	歯数構成	クランク長 (mm)	チェーンガード	ギア取付ピッチ径 (mm)	チェーンライン (mm)	希望小売価格 (税込)	発注コード
FC-R2000	8	50X34T	165	付き	110	43.5	¥13,487	EFCR2000AX04C
				なし			¥12,944	EFCR2000AX04X
				付き			¥13,487	EFCR2000CX04C
				なし			¥12,944	EFCR2000CX04X
			170	付き			¥13,487	EFCR2000EX04C
				なし			¥12,944	EFCR2000EX04X
				付き			¥13,487	EFCR2000GX04C
				なし			¥12,944	EFCR2000GX04X

リアディレイラー

モデル NO.	フリーレージ	取付タイプ	リア対応スピード	最大フロントギア歯数差	トータルキャパシティ	対応トップスプロケット (最小/最大)	対応ロースプロケット (最小/最大)	希望小売価格 (税込)	発注コード				
RD-R2000	GS	直付	8	20T	43T	11 / 13T	28 / 32T	¥4,359	ERDR2000GS				
								SS	直付	16T	37T	¥3,950	ERDR2000SS

ブレーキキャリア

モデル NO.	仕様	機能・特長	ブレーキシュー	アーチサイズ (mm)	希望小売価格 (税込)	発注コード
BR-R2000	フロント用	New スーパー SLR デュアルピボット、New スーパー SLR 対応	R50T5	51	¥4,936	EBRR2000AF87X
	リア用				¥4,070	EBRR2000AR87A

ボトムブラケット

モデル NO.	仕様	シェル幅	希望小売価格 (税込)	発注コード
BB-RS501	スレッドタイプ、BSA (6C1.37)	68mm	¥2,685	EBBR501B
	スレッドタイプ、イタリアン (36X24)	70mm	¥2,685	EBBR501I
BB-RS500	プレスフィットタイプ	86.5mm	¥2,697	EBBR500PB

カセットスプロケット

モデル NO.	対応スピード	歯数構成	希望小売価格 (税込)	発注コード
CS-HG50-8	リア: 8	12・13・15・17・19・21・23・25T	¥3,578	ICSHG50R225
		13・14・15・17・19・21・23・26T	¥3,578	ICSHG50R326
		11・13・15・17・19・21・24・28T	¥3,180	ECSHG51R128
		11・13・15・17・20・23・26・30T	¥3,180	ECSHG51R130
		11・13・15・18・21・24・28・32T	¥3,180	ECSHG51R132
		11・13・15・18・21・24・28・34T	¥3,039	ECSHG50R134P



デュアルコントロールレバー

モデル NO.	フロントXリア対応スピード	セット内容	機能・特長	希望小売価格 (税込)	発注コード
ST-A070	2 X 7	左右セット、シフト・ブレーキケーブル付	スーパー SLR、オプティカル・ギア・ディスプレイ	¥18,501	ESTA070PACX1
		右レバーのみ		¥8,526	ESTA070RIX
		左レバーのみ		¥8,526	ESTA070LIX
ST-A070 / A073	3 X 7	左右セット、シフト・ブレーキケーブル付		¥18,501	ESTA073PACX1
		左レバーのみ		¥8,532	ESTA073LIX

リアディレイラー

モデル NO.	フリーレージ	取付タイプ	リア対応スピード	最大フロントギア歯数差	トータルキャパシティ	対応トップスプロケット (最小/最大)	対応ロースプロケット (最小/最大)	希望小売価格 (税込)	発注コード
RD-A070	スマートケージ	直付	7	20T	37T	11 / 14T	28 / 28T	¥3,211	ERDA070B
		ブラケット						¥3,211	ERDA070D

クランクセット

モデル NO.	リア対応スピード	歯数構成	クランク長 (mm)	チェーンガード	チェーンライン (mm)	希望小売価格 (税込)	発注コード
FC-A070	7 / 8	50X34T	170	付き	43.5	¥8,271	EFCOA070C04C
				なし		¥8,124	EFCOA070C04X
FC-A073		50X39X30T	170	付き	45	¥10,522	EFCOA073C090C
				なし		¥10,369	EFCOA073C090X

ボトムブラケット

モデル NO.	対応クランク	仕様	軸長	希望小売価格 (税込)	発注コード
BB-UN300	FC-A070	BSA	110mm (MM110)	¥2,396	EBBUN300B10X
	FC-A073	BSA	113mm (LL113)	¥2,396	EBBUN300B13X

フロントディレイラー

モデル NO.	フロントXリア対応スピード	取付タイプ	チェーンライン (mm)	対応アクターギア	キャパシティ	トップ・ミドル最小キャパシティ	チェーンステアアングル	希望小売価格 (税込)	発注コード
FD-A070A	2 X 7	パッドタイプ 34.9mm (31.8/28.6mm アダプター付)	43.5	50T	16T	-	61-66°	¥2,600	EFDA070AX1
FD-A073	3 X 7		45		20T	11T	63-66°	¥2,959	EFDA073X3

シフトレバー

モデル NO.	フロントXリア対応スピード	取付タイプ	希望小売価格 (税込)	発注コード
SL-A050	フロント: 2 (フリクション)	ハンドルバーマウント	¥1,412	ASLA050LB
		リア: 7 (SIS)	¥1,412	ASLA050RA

## On-road Hydraulic Disc Brake / Cyclocross

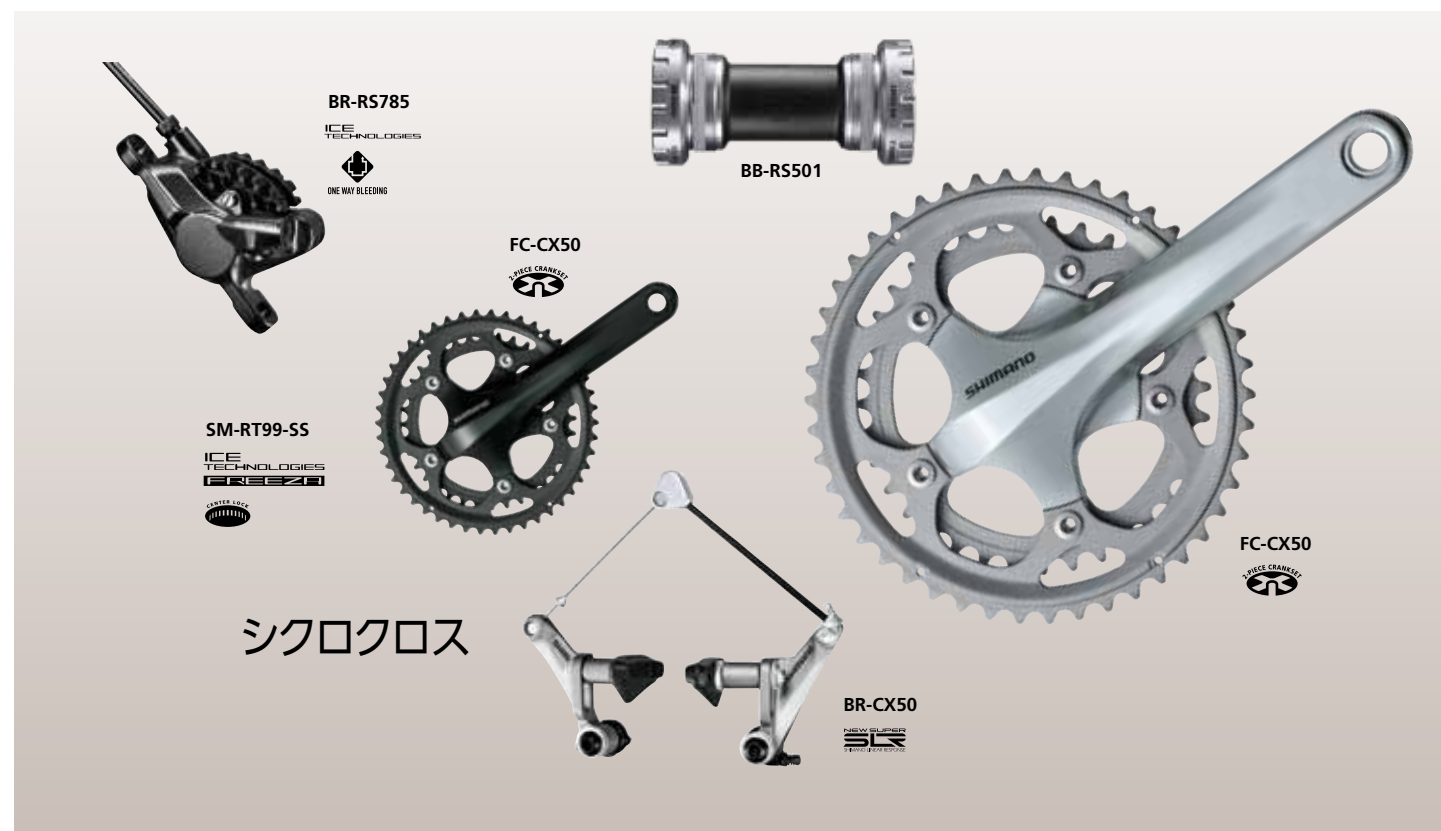

## ディスクブレーキ

モデル NO.	仕様	マウントタイプ	ホースジョイントタイプ	パッド材質	平均重量	希望小売価格 (税込)	発注コード
BR-RS785	ハイドロリック、対向2ピストン、フロント・リア兼用	ポストマウント	ストレート	レジジン、フィン付 (J02A)	271g (前後セット)	¥8,994	IBRRS785MPRF

## カンチブレーキ

モデル NO.	仕様	機能・特長	ブレーシュー	平均重量 (前後別)	希望小売価格 (税込)	発注コード
BR-CX50	フロント・リア兼用、リンクワイヤー同軸	New スーパー SLR 対応	R50T2	175g	¥6,449	EBRCX50MV76XP1

## クランクセット

モデル NO.	リア対応スピード	歯数構成	クランク長 (mm)	ギア取付ピッチ径 (mm)	チェーンライン (mm)	平均重量 (170mm、BBパーツ除く)	カラー	希望小売価格 (税込)	発注コード
FC-CX50	10	46X36T	170	110	43.5	798g	ブラック	¥21,779	EFCCX50CX66L
			シルバー				¥21,779	EFCCX50CX66S	
			ブラック				¥21,779	EFCCX50EX66L	
			シルバー				¥21,779	EFCCX50EX66S	

## ボトムブラケット

モデル NO.	仕様	シム	希望小売価格 (税込)	発注コード
BB-RS501	スレッドタイプ、BSA (BC1.37)	68mm	¥2,685	EBBRS501B
BB-RS500	スレッドタイプ、イタリアン (36X24)	70mm	¥2,685	EBBRS501I
	プレスフィットタイプ	86.5mm	¥2,697	EBBRS500PB

## ケーブルインラインアジャスター

モデル NO.	仕様	希望小売価格 (税込)	発注コード
SM-CB70	カンチブレーキ用、2個入	¥3,132	ESMCB70P

## Road Component 1

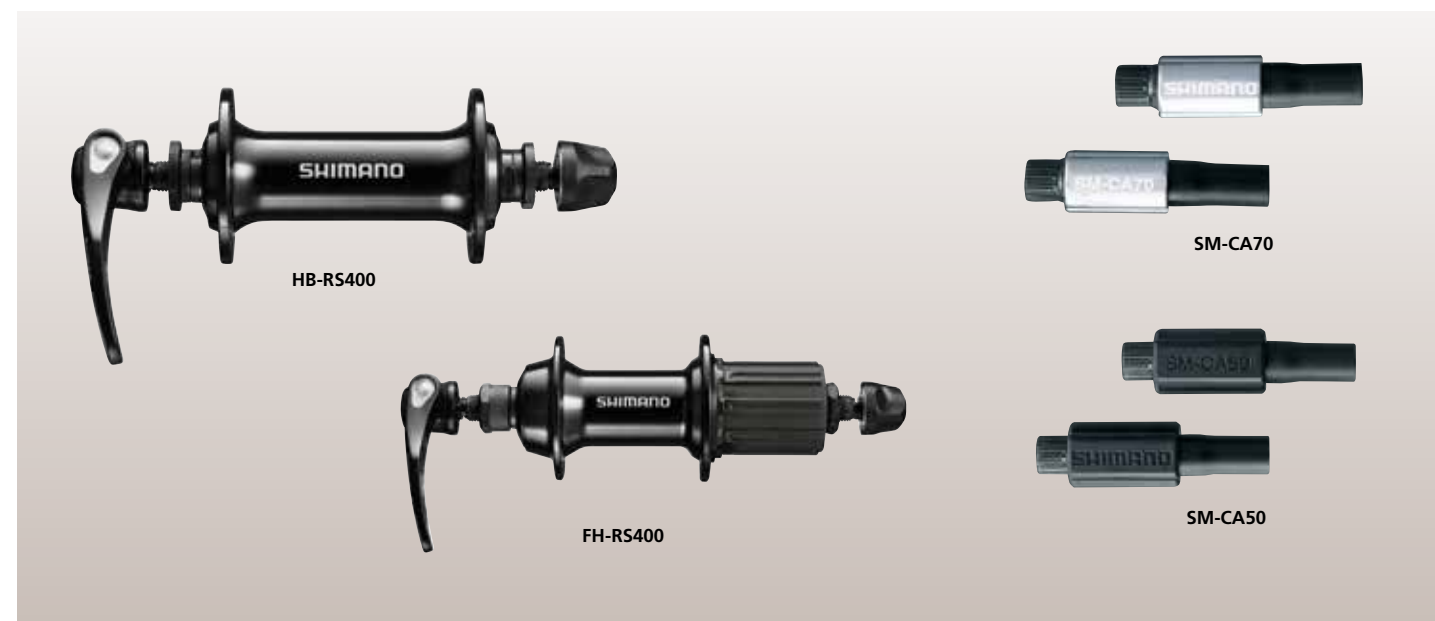

## シフトレバー

モデル NO.	フロントXリア対応スピード	仕様	希望小売価格 (税込)	発注コード
SLR400	2 / 3 X 8	ダブル・トリプル兼用、標準アクターストップバー	¥5,309	ISLR400F

## ケーブルインラインアジャスター

モデル NO.	仕様	希望小売価格 (税込)	発注コード
SM-CA70	シフトケーブル用 (アルミ製、ペア)	¥1,779	ISMCA70P
SM-CA50	シフトケーブル用 (樹脂製、ペア)	¥1,437	ISMCA50P

## フロントハブ

モデル NO.	スポーク穴数	オーバーロックナット寸法 (mm)	ハブ軸長 (mm)	QR軸長 (mm)	カラー	希望小売価格 (税込)	発注コード
HB-RS400	36H	100	108	133	ブラック	¥3,894	EHBRS400AL
					シルバー	¥3,894	EHBRS400AS
	ブラック				¥3,894	EHBRS400BL	
	シルバー				¥3,894	EHBRS400BS	
	ブラック				¥3,894	EHBRS400CL	
	シルバー				¥3,894	EHBRS400CS	

## フリーハブ

モデル NO.	対応スピード	スポーク穴数	オーバーロックナット寸法 (mm)	ハブ軸長 (mm)	QR軸長 (mm)	カラー	希望小売価格 (税込)	発注コード
FH-RS400	11/10*	36H	130	141	163	ブラック	¥6,038	EFHRS400AYAL
						シルバー	¥6,038	EFHRS400AYAS
		ブラック				¥6,038	EFHRS400BYAL	
		シルバー				¥6,038	EFHRS400BYAS	
		ブラック				¥6,038	EFHRS400CYAL	
		シルバー				¥6,038	EFHRS400CYAS	



# Road Component 2 / 3

## ロードコンポーネント

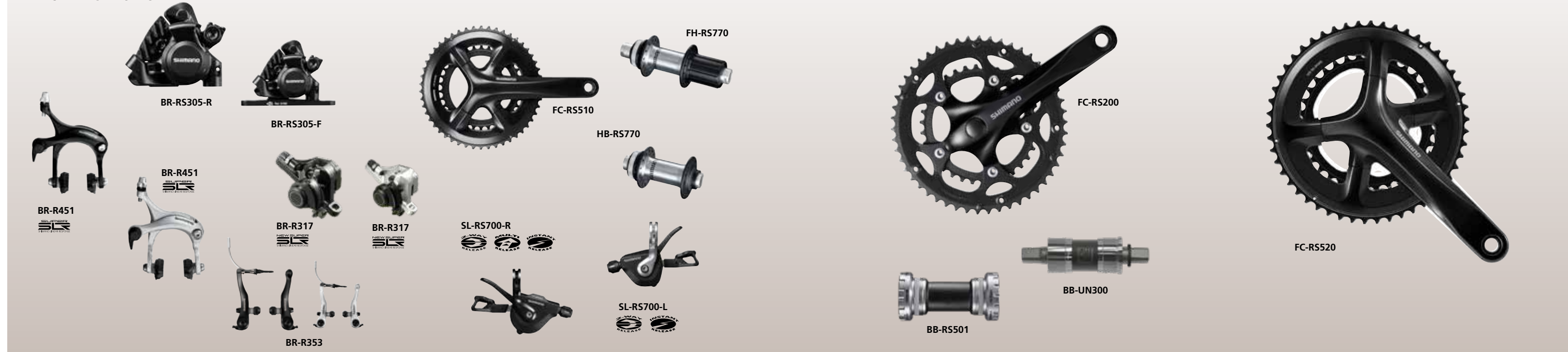

### ブレーキキャリパー

モデル NO.	仕様	機能・特長	ブレーキシュー	アーチサイズ	カラー	希望小売価格 (税込)	発注コード
BR-R451	フロント用	デュアルピボット、スーパー SLR 対応	R50T2	57	ブラック	¥5,508	EBRR451AF73XL
	シルバー				¥5,508	EBRR451AF73XS	
	ブラック				¥4,928	EBRR451AR73L	
	シルバー				¥4,928	EBRR451AR73S	
	リア用						

### ディスクブレーキ キャリパー

モデル NO.	仕様	機能・特長	マウントタイプ	ハブ仕様	カラー	希望小売価格 (税込)	発注コード
BR-R317	メカニカルディスク、フロント用	NEW スーパー SLR 対応	ポストマウント	レジン (G01S)	ブラック	¥6,043	EBRR317FURL
					シルバー	¥6,043	EBRR317FURS
	メカニカルディスク、リア用				ブラック	¥6,043	EBRR317RURL
					シルバー	¥6,043	EBRR317RURS
BR-RS305	メカニカルディスク、フロント用		フラットマウント	レジン (L02A)	ブラック	¥9,427	EBRR305F4RF
	メカニカルディスク、リア用				ブラック	¥8,682	EBRR305RDRF

### フロントハブ

モデル NO.	仕様	スポーク穴数	オーバーロックナット寸法 (mm)	ハブ軸長 / タイプ	平均重量 (軸、ロックリング除く)	希望小売価格 (税込)	発注コード
HB-RS770	センターロックローターマウント	36H	100	100mm / 12mm E-スルー	125g	¥17,945	EHBR5770A
		32H				¥17,945	EHBR5770B
		28H				¥17,945	EHBR5770C

### フリーハブ

モデル NO.	仕様	対応スピード	スポーク穴数	オーバーロックナット寸法 (mm)	ハブ軸長 / タイプ	平均重量 (軸、ロックリング除く)	希望小売価格 (税込)	発注コード
FH-RS770	センターロックローターマウント	11 / 10*	36H 32H 28H	142	142mm / 12mm E-スルー	302g	¥32,451	EFHRS770A
							¥32,451	EFHRS770B
							¥32,451	EFHRS770C

\*10 スピードで使用の場合は、スパーサーが必要です

### シフトレバー

モデル NO.	フロントXリア対応スピード	セット内容	機能・特長	平均重量 (ペア)	カラー	希望小売価格 (税込)	発注コード
SL-RS700	2 X 11 (ロード)	左右セット、シフトケーブル付	フラットハンドルバー用、ツウウェイ / インスタント / マルチリリース (右レバーのみ) *	210g	ブラック	¥19,892	ISLRS700PAL
		右レバーのみ	ブラック		¥10,295	ISLRS700RAL	
	リア:11 (ロード)	右レバーのみ	ブラック		¥10,295	ISLRS700LBL	
		左レバーのみ	シルバー		¥9,815	ISLRS700LBS	

\*フッシュ:2段、プル:1段変速

### ブレーキレバー

モデル NO.	セット内容	機能・特長	平均重量 (ペア)	カラー	希望小売価格 (税込)	発注コード
BL-R780	左右セット、ブレーキケーブル付	フラットバー用 2.5 フィンガー、New スーパー SLR-V、ブレーキロードメカニカルディスク・カンチ対応	170g	シルバー	¥6,697	EBLR780PA

### ブレーキレバー

モデル NO.	仕様	セット内容	機能・特長	希望小売価格 (税込)	発注コード
BL-RS600	ハイドロロック、3 フィンガー	右レバーのみ	I-SPEC II 対応	¥5,311	EBLRS600RL
		左レバーのみ		¥5,311	EBLRS600LL

### クランクセット

モデル NO.	リア対応スピード	歯数構成	クランク長 (mm)	ギア取付ピッチ径 (mm)	チェーンライン (mm)	平均重量	希望小売価格 (税込)	発注コード
FC-RS520	12	50 x 34T	165	110	44.5	-	¥24,035	EFCRS520AX04
			170				¥24,035	EFCRS520CX04
			172.5				¥24,035	EFCRS520DX04

### クランクセット

モデル NO.	リア対応スピード	歯数構成	クランク長 (mm)	ギア取付ピッチ径 (mm)	チェーンライン (mm)	平均重量 (170mm、BBパーツ除く)	希望小売価格 (税込)	発注コード
FC-RS510	11	50X34T	165	110	43.5	-	¥23,608	EFCRS510AX04X
			170				¥23,608	EFCRS510CX04X
			172.5				¥23,608	EFCRS510DX04X
			175				¥23,608	EFCRS510EX04X
			165				¥23,608	EFCRS510AX26X
			170				¥23,608	EFCRS510CX26X
		46X36T	172.5	¥23,608	EFCRS510DX26X			
			175	¥23,608	EFCRS510EX26X			
			165	¥23,608	EFCRS510AX66X			
			170	¥23,608	EFCRS510CX66X			
			172.5	¥23,608	EFCRS510DX66X			
			175	¥23,608	EFCRS510EX66X			

### クランクセット

モデル NO.	リア対応スピード	歯数構成	クランク長 (mm)	ギア取付ピッチ径 (mm)	チェーンガード	チェーンライン (mm)	希望小売価格 (税込)	発注コード
FC-RS200	8	50 x 34T	165	110	付き	43.5	¥8,804	EFCRS200A04C
							¥7,940	EFCRS200A04X
							¥8,804	EFCRS200C04C
							¥7,940	EFCRS200C04X
			170	なし	¥8,804	EFCRS200E04C		
					¥7,940	EFCRS200E04X		
					¥8,804	EFCRS200E04C		
					¥7,940	EFCRS200E04X		

### ボトムブラケット

モデル NO.	仕様	シェル幅	希望小売価格 (税込)	発注コード
BB-RS501	スレッドタイプ、BSA (BC1.37)	68mm	¥2,685	EBBRS501B
	スレッドタイプ、イタリアン (36x24)	70mm	¥2,685	EBBRS501I
BB-RS500	プレスフィットタイプ	86.5mm	¥2,697	EBBRS500PB

### ボトムブラケット

モデル NO.	対応クランク	仕様	軸長	希望小売価格 (税込)	発注コード
BB-UN300	FC-RS200	BSA	110mm (MM110)	¥2,396	EBBUN300B10X

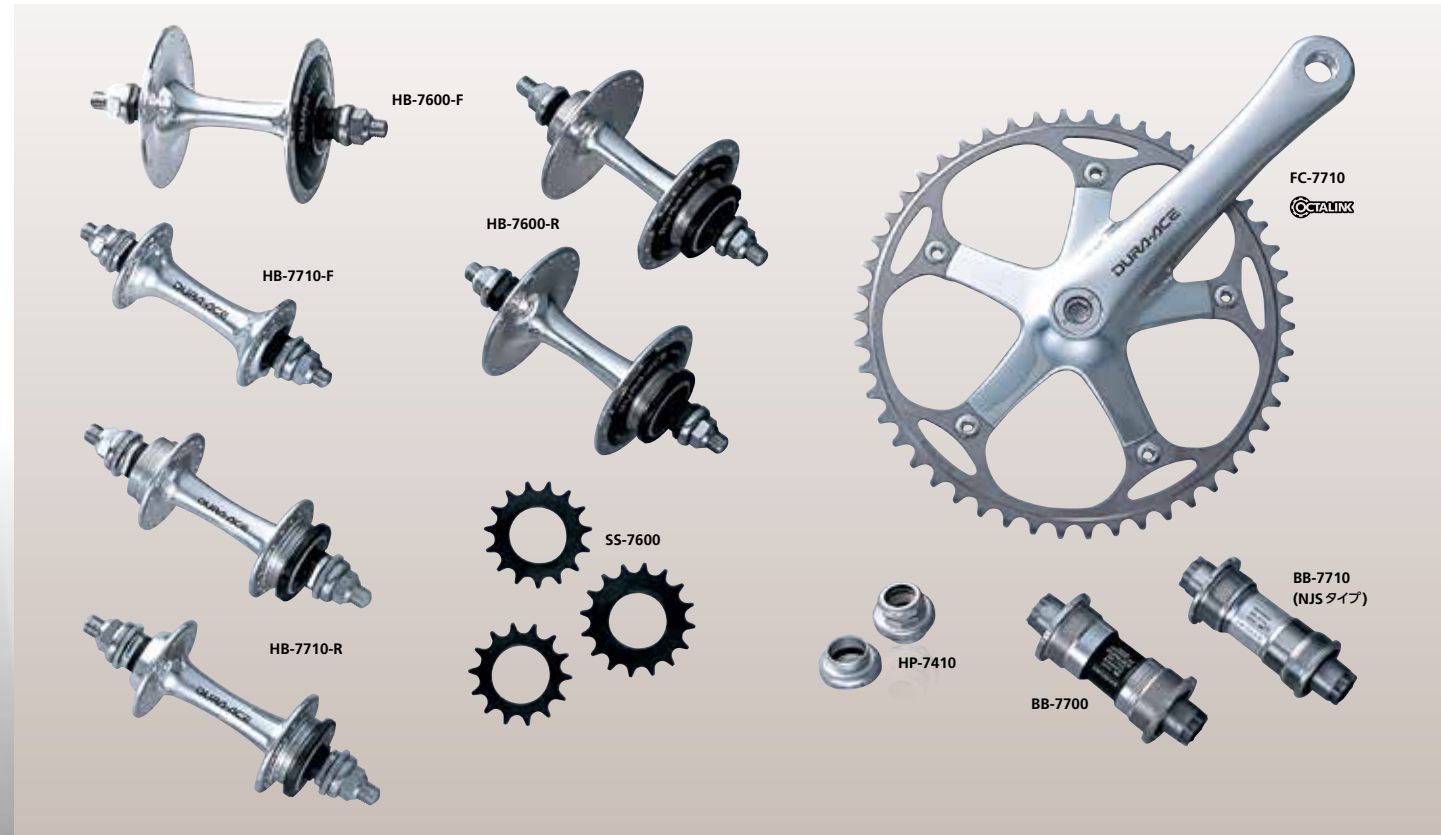

**クランクセット**

モデル NO.	クランク長 (mm)	ギア取付ピッチ径 (mm)	チェーンライン (mm)	希望小売価格 (税込)	発注コード
FC-7710	165	144	42.5	¥74,835	IFC7710A
	167.5				IFC7710B
	170				IFC7710C
	172.5				IFC7710D
	175				IFC7710E

**ボトムブラケット**

モデル NO.	仕様	シェル幅	平均重量	希望小売価格 (税込)	発注コード
BB-7700	BSA	68mm (BC1.37)	173g	¥15,876	IBB7700B09N
	BSA (NJS 対応)			¥15,876	IBB7700B09NJ
	イタリアン	70mm (M36)		¥15,876	IBB7700I09N
BB-7710	BSA (NJS 対応)	68mm (BC1.37)	244g	¥14,158	EBB7710B09N
	BSA (NJS 対応、シールなし)			¥14,158	EBB7710B09NS

**ハブ**

モデル NO.	仕様 1	スポーク穴数	仕様 2	オーバーロック付 差 (mm)	ハブ径 (mm)	エンド幅 (mm)	希望小売価格 (税込)	発注コード
HB-7710	フロント	36H	NJS	100	142	9	¥18,492	IHB7710AF
		32H	中空軸				¥18,492	IHB7710BF0
		28H	中空軸				¥18,492	IHB7710CF0
		36H	NJS				¥20,684	IHB7710ARS
	リア (シングル スレッド)	32H	中空軸	120	164	10	¥20,684	IHB7710BR50
		28H	中空軸				¥20,684	IHB7710CR50
		36H	NJS				¥21,199	IHB7710ARW
		32H	中空軸				¥21,199	IHB7710BRW0
リア (ダブル スレッド)	28H	中空軸	120	164	10	¥21,199	IHB7710CRW0	
	36H	NJS				¥25,418	IHB7600AAF9NJS	
	36H	NJS				¥25,418	IHB7600AFB9NJS	
	36H	NJS				¥25,418	IHB7600AF9NJS	
HB-7600	フロント	36H	中空軸	100	142	9	¥25,418	IHB7600BF90
		32H	中空軸				¥25,418	IHB7600CF90
		28H	中空軸				¥25,418	IHB7600DF90
		36H	NJS				¥25,961	IHB7600AR1SNJS
	リア (シングル スレッド)	36H	NJS	120	164	10	¥25,961	IHB7600AR2SNJS
		32H	中空軸				¥25,961	IHB7600BR2S0
		28H	中空軸				¥25,961	IHB7600CR2S0
		36H	NJS				¥25,961	IHB7600AR1WNJS
リア (ダブル スレッド)	36H	NJS	120	164	10	¥25,961	IHB7600AR2WNJS	
	32H	中空軸				¥25,961	IHB7600BR2W0	
	28H	中空軸				¥25,961	IHB7600CR2W0	
	28H	中空軸				¥25,961	IHB7600CR2W0	

**チェーンリング**

モデル NO.	対応チェーンサイズ	歯数	希望小売価格 (税込)	発注コード		
FC-7710	1/2"x1/8"	45T (NJS 対応)	¥13,015	Y16S45001		
		46T (NJS 対応)	¥13,111	Y16S46001		
		47T (NJS 対応)	¥17,076	Y16S47001		
		48T (NJS 対応)	¥17,340	Y16S48001		
		49T (NJS 対応)	¥18,767	Y16S49001		
		50T (NJS 対応)	¥19,105	Y16S50001		
		51T (NJS 対応)	¥19,328	Y16S51001		
		52T (NJS 対応)	¥19,555	Y16S52001		
		53T (NJS 対応)	¥20,266	Y16S53001		
		54T (NJS 対応)	¥20,493	Y16S54001		
		55T (NJS 対応)	¥20,831	Y16S55001		
		FC-7710	1/2"x3/32"	45T	¥13,015	Y16S45000
				46T	¥13,111	Y16S46000
				47T	¥13,302	Y16S47000
				48T	¥13,526	Y16S48000
49T	¥14,610			Y16S49000		
50T	¥14,897			Y16S50000		
51T	¥15,089			Y16S51000		
52T	¥15,280			Y16S52000		
53T	¥15,822			Y16S53000		
54T	¥16,014			Y16S54000		
55T	¥16,205	Y16S55000				

**スプロケット**

モデル NO.	対応チェーンサイズ	歯数	希望小売価格 (税込)	発注コード
SS-7600	1/2"x1/8" (NJS)	13	¥3,410	Y27913100
		14	¥3,410	Y27914100
		15	¥3,410	Y27915100
		16	¥3,410	Y27916100
	1/2"x3/32"	13	¥3,410	Y27913000
		14	¥3,410	Y27914000
		15	¥3,410	Y27915000
		16	¥3,410	Y27916000

**ヘッドパーツ**

モデル NO.	仕様	特長	希望小売価格 (税込)	発注コード
HP-7410	BSA	カートリッジベアリング	¥13,951	IHP7410B
	JIS (NJS)		¥13,951	IHP7410J



A black and white photograph of three cyclists riding on a gravel path through a dense forest. The path is narrow and appears to be made of gravel or dirt. The cyclists are wearing helmets and cycling gear. The forest is thick with trees and foliage, creating a sense of a secluded, natural environment. The lighting is dappled, with sunlight filtering through the trees.

グラベル バイク コンポーネンツ

# GRAVEL BIKE COMPONENTS



## リアディレイラー

モデル NO.	取付タイプ	フロントXリア対応スピード	最大フロントギア歯数差	トータルキャパシティ	対応トップスプロケット (最小/最大)	対応ロースプロケット (最小/最大)	平均重量	希望小売価格 (税込)	発注コード
RD-RX825	直付	2 x 12	17T	40T	11T	34/36T	310g	¥48,601	IRD RX825A

## フロントディレイラー

モデル NO.	フロントXリア対応スピード	取付タイプ	チェーンライン (mm)	対応アウターギア	キャパシティ	チェーンステアアングル	平均重量	希望小売価格 (税込)	発注コード
FD-RX825	2 x 12	直付	47	48T	17T	63-66°	142g	¥24,736	IFDRX825F

## デュアルコントロールレバー

モデル NO.	フロントXリア対応スピード	セット内容	機能・特長	平均重量 (ペア)	希望小売価格 (税込)	発注コード
ST-RX825	リア: 12	右レバーのみ	*ハイドロリックディスクブレーキ、リモートスイッチ・E-TUBEポート:1・リモートシフター用ポート:1*	415g	¥46,737	ISTRX825RA
	フロント: 2	左レバーのみ				

## ホイール

モデル NO.	セット内容	リアスピード	ホイールサイズ	OLD (mm)	フロント	リア	仕様	重量	希望小売価格 (税込)	発注コード
WH-RX880	フロントのみ	-	700C	100	12mmE-スルー	-	-	635g	¥127,674	EWHRX880LFED70
	リアのみ	12スピード	700C	142	-	12mmE-スルー	HG-spline L2	762g	¥156,047	EWHRX880LRED70
							MICRO SPLINE	759g	¥156,047	EWHRX880LREDMS70

## リアディレイラー

モデル NO.	取付タイプ	フロントXリア対応スピード	最大フロントギア歯数差	トータルキャパシティ	対応トップスプロケット (最小/最大)	対応ロースプロケット (最小/最大)	平均重量	希望小売価格 (税込)	発注コード
RD-RX815	直付	2 x 11	17T	38T	11T	30/34T	287g	¥41,638	IRD RX815
RD-RX817		1 x 11	-	31T		40/42T	318g	¥44,103	IRD RX817

## フロントディレイラー

モデル NO.	フロントXリア対応スピード	取付タイプ	チェーンライン (mm)	対応アウターギア	キャパシティ	チェーンステアアングル	平均重量	希望小売価格 (税込)	発注コード
FD-RX815	2 x 11	直付	47	46-48T	17T	61-66°	135g	¥31,962	IFDRX815F

## デュアルコントロールレバー

モデル NO.	フロントXリア対応スピード	セット内容	機能・特長	平均重量 (ペア)	希望小売価格 (税込)	発注コード		
ST-RX815	リア: 11	右レバーのみ	ハイドロリックディスクブレーキ、E-TUBEポート:2	373g	¥34,340	ISTRX815R		
	フロント: 2	左レバーのみ					¥34,340	ISTRX815L

## ホイール

モデル NO.	セット内容	リアスピード	ホイールサイズ	OLD (mm)	フロント	リア	重量	希望小売価格 (税込)	発注コード
WH-RX870	フロントのみ	-	700C	100	12mmE-スルー	-	639g	¥127,674	EWHRX870LFED70
	リアのみ	12/11スピード	700C	142	-	12mmE-スルー	822g	¥132,403	EWHRX870LRED70







リアディレイラー

モデル NO.	ブリーケージ	取付タイプ	フロントXリア対応スピード	最大フロントギア歯数差	トータルキャパシティ	対応トッププロケット (最小/最大)	対応ロープロケット (最小/最大)	平均重量	希望小売価格 (税込)	発注コード
RD-RX820	-	直付	2 X 12	17T	42T	11T	34/36T	270g	¥15,465	IRD-RX820
RD-RX822	GS SGS		1 X 12	-	35T	10T	45T	290g	¥15,486	IRD-RX822GS
				-	41T		51T	288g	¥15,414	IRD-RX822SGS

フロントディレイラー

モデル NO.	フロントXリア対応スピード	取付タイプ	チェーンライン (mm)	対応アウターギア	キャパシティ	チェーンステアアングル	平均重量	希望小売価格 (税込)	発注コード
FD-RX820	2 X 12	直付	47	46-48T	17T	63-66°	96g	¥7,327	IFD-RX820F

クランクセット

モデル NO.	リア対応スピード	歯数構成	クランク長 (mm)	ギア取付ピッチ径 (mm)	チェーンライン (mm)	平均重量 (170mm, BBパーツ除く)	希望小売価格 (税込)	発注コード
FC-RX820-1	1 X 12	40T	170	110	49.7	644g	¥29,410	IFCRX8201CX80
		42T				656g	¥29,410	IFCRX8201CX82
		40T	172.5			-	¥29,410	IFCRX8201DX80
		42T				-	¥29,410	IFCRX8201DX82
		40T				-	¥29,410	IFCRX8201EX80
		42T				-	¥29,410	IFCRX8201EX82
FC-RX820-2	2 X 12	170	110/80	47	710g	¥29,410	IFCRX8202CX81	
		172.5			-	¥29,410	IFCRX8202DX81	
		175			-	¥29,410	IFCRX8202EX81	

デュアルコントロールレバー

モデル NO.	フロントXリア対応スピード	セット内容	機能・特長	平均重量	希望小売価格 (税込)	発注コード
ST-RX820	リア: 12	右レバーのみ	ハイドローリックディスク、ポリマーコーティング・シフトインナーケーブル	289g	¥33,891	ISTRX820RBI
	フロント: 2	左レバーのみ	ハイドローリックディスク、アジャスタブルシートポスト用	283g	¥33,891	ISTRX820LI
	-			263g	¥30,889	ISTRX820LAI

ブレーキレバー

モデル NO.	セット内容	機能・特長	平均重量 (ペア)	希望小売価格 (税込)	発注コード
BL-RX820	左レバーのみ	ハイドローリックディスク	222g	¥27,886	IBLRX820L

チェーン

モデル NO.	タイプ	表面処理	リンク数	平均重量	希望小売価格 (税込)	発注コード
CN-M8100	HG 12 スピード	クロマイジングピン	116L	252g (114L)	¥5,512	ICNM8100116Q
			126L		¥5,966	ICNM8100126Q
			138L		¥6,513	ICNM8100138Q
CN-M7100	SIL-TEC (インナープレート) クロマイジングピン	116L	252g (114L)	¥4,005	ICNM7100116Q	
		126L		¥4,325	ICNM7100126Q	
		138L		¥4,693	ICNM7100138Q	

カセットプロケット

モデル NO.	対応スピード	歯数構成	平均重量	希望小売価格 (税込)	発注コード
CS-R7101	12	11-12-13-14-15-17-19-21-24-27-30-34T	361g	¥8,718	ICSR710112134
CS-R8101		11-12-13-14-15-17-19-21-24-27-30-34T	345g	¥13,420	ICSR810112134
CS-HG710		11-12-13-14-15-17-19-21-24-28-32-36T	-	¥11,410	ICSHG71012136
CS-M8100		10-12-14-16-18-21-24-28-32-36-40-45T	461g	¥21,011	ICSM8100045
		10-12-14-16-18-21-24-28-33-39-45-51T	470g	¥21,011	ICSM8100051
		10-12-14-16-18-21-24-28-32-36-40-45T	513g	¥13,862	ICSM7100045
CS-M7100	10-12-14-16-18-21-24-28-33-39-45-51T	534g	¥13,862	ICSM7100051	

ディスクブレーキ

モデル NO.	仕様	マウントタイプ	ホースジョイントタイプ	パッド材質	平均重量	希望小売価格 (税込)	発注コード
BR-RX820	ハイドローリック、対向 2 ピストン、フロント用	フラットマウント	ストレート	レジンパッド (L05A-RF)	146g	¥9,904	IBRRX820F6RF
	ハイドローリック、対向 2 ピストン、リア用				136g	¥9,305	IBRRX820RDRF

ホイール

モデル NO.	セット内容	リアスピード	ホイールサイズ	OLD (mm)	フロント	リア	仕様	重量	希望小売価格 (税込)	発注コード
WH-RX880	フロントのみ	-	700C	100	12mmE-スルー	-	-	635g	¥127,674	EWHRX880LFED70
	リアのみ	12スピード	700C	142	-	12mmE-スルー	HG-spline L2	762g	¥156,047	EWHRX880LRED70
							MICRO SPLINE	759g	¥156,047	EWHRX880LREDMS70

デュアルコントロールレバー

モデル NO.	フロントXリア対応スピード	セット内容	機能・特長	平均重量 (ペア)	希望小売価格 (税込)	発注コード
ST-RX610	リア: 12	右レバーのみ	ハイドローリックディスク、ポリマーコーティング・シフトインナーケーブル	610g	¥25,081	ISTRX610RBI
	フロント: 2	左レバーのみ			¥25,081	ISTRX610LI

ブレーキレバー

モデル NO.	セット内容	機能・特長	平均重量 (ペア)	希望小売価格 (税込)	発注コード
BL-RX610	左レバーのみ	ハイドローリックディスク	-	¥23,430	IBLRX610L

クランクセット

モデル NO.	リア対応スピード	歯数構成	クランク長 (mm)	ギア取付ピッチ径 (mm)	チェーンライン (mm)	平均重量 (170mm, BBパーツ除く)	希望小売価格 (税込)	発注コード
FC-RX610-1	1 X 12	38T	165	110	49.7	-	¥20,834	EFCRX6101AXA8
		40T				-	¥20,834	EFCRX6101AXB0
		38T	170			812g	¥20,834	EFCRX6101CXA8
		40T				-	¥20,834	EFCRX6101CXB0
		38T				-	¥20,834	EFCRX6101DXA8
		40T				-	¥20,834	EFCRX6101DXB0
FC-RX610-2	2 X 12	38T	172.5	110/80	47	-	¥20,834	EFCRX6101EXA8
		40T				-	¥20,834	EFCRX6101EXB0
		38T	175			-	¥20,834	EFCRX6101EXA8
		40T				-	¥20,834	EFCRX6101EXB0
		165				-	¥20,834	EFCRX6102AX60
		170				811g	¥20,834	EFCRX6102CX60
172.5	-	¥20,834	EFCRX6102DX60					
175	-	¥20,834	EFCRX6102EX60					

ホイール

モデル NO.	セット内容	リアスピード	ホイールサイズ	OLD (mm)	フロント	リア	仕様	重量	希望小売価格 (税込)	発注コード
WH-RX570	フロントのみ	-	700C	100	12mmE-スルー	-	-	769g	¥38,357	EWHRX570LFED70
	リアのみ	11/10スピード		142	-	12mmE-スルー	HG-spline L	951g	¥43,473	EWHRX570LRED70
	リアのみ	11/10スピード		650B	142	-	12mmE-スルー	HG-spline L	920g	¥43,473



# UNSTOPPABLE

## 1X12 ALL-DAY ADVENTURE DRIVETRAIN

# UNBEATABLE

## 1X12 RACE FOCUSED DRIVETRAIN

# UNDROPPABLE

## 2X12 DRIVETRAIN WITH CLOSE GEAR STEPS



11speed



10speed

デュアルコントロールレバー

モデル NO.	フロントXリア対応スピード	セット内容	機能・特長	平均重量 (ペア)	希望小売価格 (税込)	発注コード
ST-RX810	リア: 11	右レバーのみ	ハイドロリックディスク、ポリマーコーティング・シフトインナーケーブル	286g	¥34,381	ISTRX810RBI
	フロント: 2	左レバーのみ		284g	¥34,381	ISTRX810LI
	-			ハイドロリックディスク、アジャスタブルシートポスト用	263g	¥31,474
ST-RX600	リア: 11	右レバーのみ	ハイドロリックディスク、ポリマーコーティング・シフトインナーケーブル	307g	¥25,845	ISTRX600RBI
	フロント: 2	左レバーのみ		306g	¥25,845	ISTRX600LI
ST-RX400	リア: 10	右レバーのみ	ハイドロリックディスク、ポリマーコーティング・シフトインナーケーブル	307g	¥19,357	ISTRX400RBI
	フロント: 2	左レバーのみ		306g	¥19,357	ISTRX400LI

ブレーキレバー

モデル NO.	セット内容	機能・特長	平均重量 (ペア)	希望小売価格 (税込)	発注コード
BL-RX810	左レバーのみ	ハイドロリックディスク	222g	¥27,702	IBLRX810L
BL-RX600	左レバーのみ	ハイドロリックディスク	227g	¥23,169	IBLRX600L
BL-RX812	右レバーのみ	ハイドロリックディスク (サブレバー)、バンドタイプ	79g	¥9,371	IBLRX812R
	左レバーのみ		79g	¥9,371	IBLRX812L

ディスクブレーキ

モデル NO.	仕様	マウントタイプ	ホースジョイントタイプ	パッド材質	平均重量	希望小売価格 (税込)	発注コード
BR-RX810	ハイドロリック、対向2ピストン、フロント用	フラットマウント	ストレート	レジンパッド (L05A-RF)	141g	¥10,701	IBRRX810F6RF
	ハイドロリック、対向2ピストン、リア用				124g	¥10,034	IBRRX810RDRF
BR-RX400	ハイドロリック、対向2ピストン、フロント用	フラットマウント	ストレート	レジンパッド (L05A-RF)	-	¥7,337	IBRRX400F6RF
	ハイドロリック、対向2ピストン、リア用				-	¥6,674	IBRRX400RDRF

フロントディレイラー

モデル NO.	フロントXリア対応スピード	取付タイプ	チェーンライン (mm)	対応アウトクアア	キャパシティ	チェーンステアアングル	平均重量	希望小売価格 (税込)	発注コード
FD-RX810	2 X 11	直付	47	46-48T	17T	63-66°	96g	¥7,196	IFDRX810F
FD-RX400	2 X 10			46T	16T		96g	¥4,611	IFDRX400F

リアディレイラー

モデル NO.	取付タイプ	フロントXリア対応スピード	最大フロントギア歯数差	トータルキャパシティ	対応トップスプロケット (最小/最大)	対応ロースプロケット (最小/最大)	平均重量	希望小売価格 (税込)	発注コード
RD-RX810	直付	2 X 11	17T	40T	11T	30/34T	255g	¥15,794	IRD-RX810
RD-RX812		1 X 11	-	31T		40/42T	267g	¥16,037	IRD-RX812
RD-RX400		2 X 10	16T	41T		32/36T	303g	¥8,110	IRD-RX400

クランクセット

モデル NO.	リア対応スピード	歯数構成	クランク長 (mm)	ギア取付ピッチ径 (mm)	チェーンライン (mm)	平均重量 (170mm, BBパーツ除く)	希望小売価格 (税込)	発注コード	
FC-RX810-1	1 X 11	40T	170	110	49.7	644g	¥30,686	IFCRX8101CX80	
		42T				656g	¥30,686	IFCRX8101CX82	
		40T	172.5			-	¥30,686	IFCRX8101DX80	
		42T				-	¥30,686	IFCRX8101DX82	
		40T				175	-	¥30,686	IFCRX8101EX80
		42T					-	¥30,686	IFCRX8101EX82
FC-RX810-2	2 X 11	48-31T	170	110/80	47	710g	¥30,686	IFCRX8102CX81	
		172.5				-	¥30,686	IFCRX8102DX81	
		175				-	¥30,686	IFCRX8102EX81	
FC-RX600-1	1 X 11	40T	170	110	49.7	-	¥22,955	EFCRX600111AX80	
		42T				754g	¥22,955	EFCRX600111CX80	
		40T	172.5			-	¥22,955	EFCRX600111DX80	
		42T				-	¥22,955	EFCRX600111EX80	
		40T				175	-	¥22,955	EFCRX600112AX80
42T	817g	¥22,955	EFCRX600112CX80						
FC-RX600-11	2 X 11	46-30T	170	110/80	47	-	¥22,955	EFCRX600112DX80	
		172.5				-	¥22,955	EFCRX600112EX80	
		175				-	¥22,955	EFCRX600112FX80	
		165				-	¥20,035	EFCRX600102AX60	
		170				821g	¥20,035	EFCRX600102CX60	
FC-RX600-10	2 X 10	172.5	170	110/80	47	-	¥20,035	EFCRX600102DX60	
		175				-	¥20,035	EFCRX600102EX60	
		175				-	¥20,035	EFCRX600102FX60	

チェーン

モデル NO.	タイプ、対応スピード	表面処理	リンク数	平均重量	希望小売価格 (税込)	発注コード
CN-HG701-11	HG-X11, 11スピード	SIL-TEC (アウトナープレート) クロマイジングピン	116L	257g (114L)	¥5,234	ICNHG701111116
				255g (114L)	¥5,234	ICNHG70111116Q
CN-HG600-11	HG-X11, 11スピード	SIL-TEC (インナープレート) クロマイジングピン	116L	257g (114L)	¥4,005	ICNHG601111116
				255g (114L)	¥4,005	ICNHG60111116Q
CN-HG54	HG-X, 10スピード	クロマイジングピン	-	273g (114L)	¥2,809	ICNHG54116I

カセットスプロケット

モデル NO.	対応スピード	歯数構成	平均重量	希望小売価格 (税込)	発注コード
CS-R8000	2 X 11	11・12・13・14・15・17・19・21・24・27・30T	269g	¥12,203	ICSR800011130
		11・12・13・14・16・18・20・22・25・28・32T	292g	¥12,203	ICSR800011132
CS-HG800-11	2 X 11	11・13・15・17・19・21・23・25・27・30・34T	335g	¥12,882	ICSHG800111134
CS-R7000	2 X 11	11・12・13・14・15・17・19・21・24・27・30T	304g	¥7,462	ICSR700011130
		11・12・13・14・16・18・20・22・25・28・32T	320g	¥7,960	ICSR700011132
CS-HG700-11	2 X 11	11・13・15・17・19・21・23・25・27・30・34T	379g	¥8,195	ICSHG70011134
CS-HG500-10	2 X 10	11・12・14・16・18・20・22・25・28・32T	-	¥4,767	ICSHG50010132
		11・13・15・17・19・21・23・26・30・34T	-	¥4,767	ICSHG50010134
CS-HG50-10	2 X 10	11・13・15・17・19・21・24・28・32・36T	-	¥4,984	ICSHG5010136
CS-M8000	1 X 11	11・13・15・17・19・21・24・27・31・35・40T	411g	¥13,831	ICSM8000140
		11・13・15・17・19・21・24・28・32・37・42T	434g	¥13,831	ICSM8000142
CS-M7000	1 X 11	11・13・15・17・19・21・24・27・31・35・40T	450g	¥9,437	ICSM7000140
		11・13・15・17・19・21・24・28・32・37・42T	476g	¥9,437	ICSM7000142





# MOUNTAIN BIKE COMPONENTS

マウンテンバイクコンポーネンツ

# XTR 12 スピード

IT'S THE ATTITUDE THAT MAKES YOU SECOND TO NONE, M9100 SERIES



2 × 12 マラソン スペックイメージ



1 × 12 XC スペックイメージ

シフトレバー (ラビッドファイヤープラス / ラビッドファイヤープラス MONO)

モデル NO.	フロントXリア対応スピード	仕様	機能・特長	平均重量 (左右セット)	希望小売価格 (税込)	発注コード
SL-M9100	リア:12 (MTB)	右レバーのみ、シフトケーブル付	インスタント / ツーウェイ / マルチリリース (右レバーのみ) ポリマーコート・インナーケーブル	117g	¥19,714	ISLM9100RAP
	フロント:2	左レバーのみ、シフトケーブル付		79g	¥17,810	ISLM9100LBP
SL-M9100-I	リア:12 (MTB)	右レバーのみ、シフトケーブル付	t-SPEC EV 対応、インスタント / ツーウェイ / マルチリリース (右レバーのみ) ポリマーコート・インナーケーブル	112g	¥19,714	ISLM9100IRAP
	フロント:2	左レバーのみ、シフトケーブル付		74g	¥17,810	ISLM9100LBP

フロントディレイラー

モデル NO.	フロントXリア対応スピード	仕様	取付タイプ	チェーンライン (mm)	対応アウターギア	キャパシティ	チェーンステアアングル	平均重量	希望小売価格 (税込)	発注コード
FD-M9100-D	2 × 12	サイドスイング、フロントフル	ダイレクトマウント	48.8 / 51.8	38T	12T	66-69°	110g	¥16,772	IFDM9100D6
FD-M9100-E			E-タイプ (BBプレートなし)					88g		IFDM9100E6
FD-M9100-M			クランプバンド 34.9mm (31.8 / 28.6mmアダプター付)					99g		IFDM9100MX6

クランクセット

モデル NO.	リア対応スピード	歯数構成	クランク長 (mm)	ギア取付ピッチ径 (mm)	チェーンライン (mm)	平均重量 (175mm、BBパーツ除く)	希望小売価格 (税込)	発注コード
FC-M9100-2	12	38X28T	165	(ダイレクト)	48.8	597g	¥82,843	IFCM91002AX88
			170		48.8			IFCM91002CX88
			175		48.8			IFCM91002EX88
FC-M9120-B2			165		51.8	616g		IFCM91202BAX88
			170		51.8			IFCM91202BCX88
			175		51.8			IFCM91202BEX88
FC-M9100-1	165	52	551g (38T) 543g (36T) 544g (34T) 531g (32T) 528g (30T)	¥61,227	IFCM91001AXX			
	170	52			IFCM91001CXX			
	175	52			IFCM91001EXX			
FC-M9120-1	165	52	569g (38T) 561g (36T) 562g (34T) 548g (32T) 545g (30T)		¥65,716	IFCM91201AXX		
	170	52				IFCM91201CXX		
	175	52				IFCM91201EXX		
FC-M9130-1	165	56.5	577g (34T) 563g (32T) 560g (30T)	¥65,716		IFCM91301AXX		
	170	56.5				IFCM91301CXX		
	175	56.5				IFCM91301EXX		

シートポストレバー

モデル NO.	セット内容	機能・特長	平均重量 (左右セット)	希望小売価格 (税込)	発注コード
SL-MT800-IL	レバーのみ、ケーブル付	t-SPEC EV 対応 / ケーブルアジャスター / オプティスリックインナーケーブル	37g	¥7,863	ISLMT800IALP

リアディレイラー

モデル NO.	フリーケーシング	仕様、取付タイプ	リア対応スピード	最大フロントギア歯数差	トータルキャパシティ	対応トップスプロケット (最小/最大)	対応ロースプロケット (最小/最大)	平均重量	希望小売価格 (税込)	発注コード
RD-M9100	GS	シマノ・シャドー RD+、直付	12	-	35T	45 / 45T	45 / 45T	237g	¥39,142	IRD-M9100GS
RD-M9120	SGS	シマノ・シャドー RD+、直付	12	-	41T	10 / 10T	45 / 45T	240g	¥39,142	IRD-M9100SGS
								241g	¥35,598	IRD-M9120SGS

チェーンデバイス

モデル NO.	対応チェーン	取付タイプ	チェーンライン (mm)	対応チェーンリング	対応リアスプロケット	チェーンステアアングル	平均重量	希望小売価格 (税込)	発注コード
SM-CD800-D	CN-M9100	ダイレクトマウント	52	30, 32, 34, 36, 38T	10-45T, 10-51T	63-75°	28g	¥6,390	ISMCD800D
SM-CD800-E		E-タイプ (BBプレートなし)		30, 32, 34, 36, 38T	10-45T, 10-51T	63-75°	25g		ISMCD800E
SM-CD800-I		ISCG05 マウント		30, 32, 34, 36, 38T	10-45T, 10-51T	63-75°	33g		ISMCD800I

カセットスプロケット

モデル NO.	リア対応スピード	歯数構成	平均重量	希望小売価格 (税込)	発注コード
CS-M9101-12	リア:12	10-12-14-16-18-21-24-28-32-36-40-45T	357g	¥53,741	ICSM9101045
		10-12-14-16-18-21-24-28-33-39-45-51T	367g		ICSM9101051

チェーン

モデル NO.	タイプ、対応スピード	表面処理	リンク数	平均重量	希望小売価格 (税込)	発注コード
CN-M9100	HG 12 スピード	SIL-TEC (アウター / ローラー) 中空ピン	138L (クイックリンク付属)	242g (114L)	¥9,922	ICNM9100138Q

★付属のクイックリンクは再利用不可です

チェーンリング

モデル NO.	仕様	歯数	希望小売価格 (税込)	発注コード
SM-CRM95	FC-M9100-1、M9120-1、M9130-1 専用	30T	¥19,515	ISMCRM95A0
		32T		ISMCRM95A2
		34T		ISMCRM95A4
		36T		ISMCRM95A6
		38T		ISMCRM95A8

クイックリンク

モデル NO.	備考	希望小売価格 (税込)	発注コード
SM-CN910-12	再利用不可	¥1,345	ISM-CN91012A

ボトムブラケット

モデル NO.	仕様	平均重量	希望小売価格 (税込)	発注コード
SM-BB93	スレッドタイプ、68 / 73mm	73g	¥5,632	ISMBB93B
SM-BB94-41A	プッシュフィットタイプ、89.5 / 92mm	58g	¥5,396	ISMBB9441A

# XTR 12 スピード

IT'S THE ATTITUDE THAT MAKES YOU SECOND TO NONE, M9100 SERIES



1 × 12 エンデューロ スペックイメージ



### ブレーキレバー

モデル NO.	仕様	セット内容	機能・特長	平均重量	希望小売価格 (税込)	発注コード
BL-M9100	ハイドロリック、2フィンガー (カーボン)、マグネシウム製シリンダー	右レバーのみ	I-SPEC EV 対応	*312g	¥14,440	IBLM9100R IBLM9100L
		左レバーのみ				
BL-M9120	ハイドロリック、2フィンガー (アルミ)、アルミニウム製シリンダー	右レバーのみ	I-SPEC EV 対応、フリーストロークアジャスト、サーボウェーブ・アクション	**385g	¥14,769	IBLM9120R IBLM9120L
		左レバーのみ				

\*BR-M9100とのセット重量 (ホース:800mm、160mmローター+ロックリング、レジンパッド仕様)  
\*\*BR-M9120とのセット重量 (ホース:800mm、160mmローター+ロックリング、レジンパッド仕様)

### ディスクブレーキ

モデル NO.	仕様	マウントタイプ	対応ブレーキホース	パッド材質	平均重量	希望小売価格 (税込)	発注コード
BR-M9100	ハイドロリック、対向2ピストン/アルミ製モ/ボディキャリパー、フロント・リア兼用	ポストマウント	SM-BH90-SS	レジン (K02Ti)	*312g	¥19,911	IBRM9100MPRX
BR-M9110	ハイドロリック、対向2ピストン、フロント・リア兼用	フラットマウント	SM-BH90-SS	メタル、フィン無し (K04Ti)	*341g	¥21,465 ¥20,395	IBRM9110RDMX IBRM9110DRDX
				レジン、フィン無し (K03Ti)			
BR-M9120	ハイドロリック、対向4ピストン/アルミ製キャリパー、フロント・リア兼用	ポストマウント	SM-BH90-SBM	レジン (アイステクノロジーパッド / N03A)	**385g	¥21,901	IBRM9120MPRX

\*BL-M9100とのセット重量 (ホース:800mm、160mmローター+ロックリング、レジンパッド仕様)  
\*\*BL-M9120とのセット重量 (ホース:800mm、160mmローター+ロックリング、レジンパッド仕様)

### ディスクブレーキホース

モデル NO.	仕様	カラー	ホース長 (mm)	希望小売価格 (税込)	発注コード
SM-BH90-SS	BL: ストレート / BR: ストレート、カット可	ブラック	1000	¥2,328	ESMBH90SSL100
			1700	¥3,161	ESMBH90SSL170
			2000	¥3,894	ESMBH90SSL200
SM-BH90-SBM-L	BL: ストレート / BR: パンチ、カット可	ブラック	1000	¥2,639	ISMBH90SBMLL100A
			1700	¥3,402	ISMBH90SBMLL170A
			2000	¥3,787	ISMBH90SBMLL200A

### ブレーキローター

モデル NO.	取付タイプ	仕様	外径寸法 (mm)	平均重量	希望小売価格 (税込)	発注コード
RT-MT900	センターロック	アイステクノロジー Freeza ローター	203	150g	¥13,421	IRMT900L
			180	132g	¥12,168	IRMT900M
			160	108g	¥11,677	IRMT900S
			140	88g	¥11,677	IRMT900SS

### フロントハブ

モデル NO.	仕様	スポーク穴数	オーバーロック ナット寸法 (mm)	平均重量 (輪含まず)	希望小売価格 (税込)	発注コード
HB-M9110		32H	100	132g	¥33,275	EHBM9110BX
		28H		132g	¥33,275	EHBM9110CX
HB-M9110-B	センターロック・ローターマウント	32H	110	137g	¥33,275	EHBM9110BBX
		28H		137g	¥33,275	EHBM9110BCX
HB-M9110-BS		28H		146g	¥35,200	EHBM9110BSCX

\*E: スルーアクスルは、フロントサスペンションに付属されています

### フリーハブ

モデル NO.	リア対応スピード	仕様	スポーク穴数	オーバーロック ナット寸法 (mm)	平均重量 (輪含まず)	希望小売価格 (税込)	発注コード
FH-M9111			32H	142	237g	¥54,276	EFHM9111BX
			28H		237g	¥54,276	EFHM9111CX
FH-M9111-B	12 スピード	センターロック・ローターマウント	32H	148	238g	¥55,322	EFHM9111BBX
			28H		238g	¥55,322	EFHM9111BCX
FH-M9111-BS			28H		241g	¥58,139	EFHM9111BSCX

### E: スルーアクスル

モデル NO.	軸タイプ	軸長、ネジピッチ	平均重量	希望小売価格 (税込)	発注コード
AX-MT700	142X12mm、I-type、中空軸	166mm、M12X1.5	75g	¥7,143	EAXMT70014212
		148X12mm、I-type、中空軸	76g	¥7,416	EAXMT70014812
SM-AX76	142X12mm、右取付ナット、中空軸	171mm、M12X1.5	69g	¥5,059	ESMAX76A

### ペダル

モデル NO.	タイプ、対応クリート	平均重量 (ペア)	希望小売価格 (税込)	発注コード
PD-M9100	SPD ペダル (XC 用)、SM-SH51/56	320g	¥21,363	IPDM9100
	SPD ペダル (XC 用) 3mm ショート軸タイプ、SM-SH51/56			
PD-M9120	SPD ペダル (エンデューロ / ドレイル用)、SM-SH51/56	405g	¥23,297	IPDM9120



MTB COMPONENTS STANDARD

MTBに乗る全てのサイクリストのために、どんなアドベンチャーでも、登りや下りでも、加速やブレーキでも、砂利道、でこぼこ道、山道どこでもサイクリストの意志に答える。

あらゆる状況に対応し、サイクリストの意識がバイクと融合する。

全てはより良い冒険のために、SHIMANO DEORE XT。



シフトレバー (ラビッドファイヤープラス)

モデル NO.	フロント/リア対応スピード	セット内容	機能・特長	平均重量 (左/右セット)	希望小売価格 (税込)	発注コード
SL-MB100-I	2 X 12 (MTB)	左右セット、シフトケーブル付	i-SPEC EV 対応、インスタント / ツーウェイ / マルチリリース (右レバーのみ) オプティスリックインナーケーブル	-	¥15,991	ISLMB100IPA
		右レバーのみ、シフトケーブル付		120g	¥8,971	ISLMB100IRAP
		左レバーのみ、シフトケーブル付		78g	¥8,161	ISLMB100ILBP
SL-MB100	2 X 12 (MTB)	左右セット、シフトケーブル付	インスタント / ツーウェイ / マルチリリース (右レバーのみ)」、オプティカル・ギア・ディスプレイ、オプティスリック・インナーケーブル	-	¥15,991	ISLMB100PA
		右レバーのみ、シフトケーブル付		117g	¥8,971	ISLMB100RAP
		左レバーのみ、シフトケーブル付		78g	¥8,161	ISLMB100LBP

\*フッシュ:2段、フル:1段変速

フロントディレイラー

モデル NO.	フロント/リア対応スピード	仕様	取付タイプ	チェーンライン (mm)	対応アウターギア	キャパシティ	チェーンステアアングル	平均重量	希望小売価格 (税込)	発注コード
FD-MB100	2 X 12	サイドスイング、フロントフル	ダイレクトマウント	48.8/*51.8	36-38T	10T	66-69°	135g	¥6,413	IFDMB100D6
			Eマウント					106g	¥6,413	IFDMB100E6
			バッドタイプ 34.9mm (31.8 / 28.6mmアダプター付)					114g	¥6,714	IFDMB100MX6

\*+3mm仕様クラックの場合

カセットスプロケット

モデル NO.	リアスピード	歯数構成	平均重量	希望小売価格 (税込)	発注コード
CS-MB100	リア:12	10-12-14-16-18-21-24-28-32-36-40-45	461g	¥21,011	ICSMB100O45
		10-12-14-16-18-21-24-28-33-39-45-51	470g	¥21,011	ICSMB100O51

ボトムブラケット

モデル NO.	タイプ、対応スピード	仕様	平均重量	希望小売価格 (税込)	発注コード
BB-MT801	スレッドタイプ、68 / 73mm		84g	¥3,414	IBBMT801B
BB-MT800-PA	プレスフィットタイプ、89.5 / 92mm		68.2g	¥3,182	IBBMT800PA

リアディレイラー

モデル NO.	ブローケージ	仕様、取付タイプ	リア対応スピード	最大フロントギア歯数	トータルキャパシティ	対応トップスプロケット (最小/最大)	対応ロースポロ (最小/最大)	平均重量	希望小売価格 (税込)	発注コード
RD-MB100-SGS	SGS	シマノ・シヤード RD+、直付	12	-	41T	10 / 10T	51 / 51T	284g	¥16,184	IFDMB100SGS
RD-MB120-SGS	SGS	シマノ・シヤード RD+、直付	12	-	45T	10 / 10T	45 / 45T	290g	¥15,749	IFDMB120SGS

チェーン

モデル NO.	タイプ、対応スピード	表面処理	リンク数	平均重量	希望小売価格 (税込)	発注コード
CN-MB100	HG、12スピード	-	138L	252g(114リンク)	¥6,513	ICNM8100138Q

\*付属のクイックリンクは再利用不可です

チェーンリング

モデル NO.	仕様	歯数	希望小売価格 (税込)	発注コード
SM-CRM85	FC-MB100 / MB120 / FC-MB130 専用	28T	¥8,547	ISMCRM85Z8
		30T	ISMCRM85A0	
		32T	ISMCRM85A2	
		34T	ISMCRM85A4	
		36T	ISMCRM85A6	

E-スルーアクスル

モデル NO.	軸タイプ	軸長、ネジピッチ	平均重量	希望小売価格 (税込)	発注コード
SM-AX76	142X12mm、右取付ナット、中空軸	171mm、M12X1.5	69g	¥5,059	ESMAX76A
AX-MT700	142X12mm、I-type、中空軸	168mm、M12X1.5	75g	¥7,143	EAXMT70014212
		172mm、M12X1.5	76g	¥7,416	EAXMT70014812
		157X12mm、I-type、中空軸	181mm、M12X1.5	79g	¥7,674

ディスクブレーキ

モデル NO.	仕様	マウントタイプ	パッド材質	平均重量	希望小売価格 (税込)	発注コード
BR-MB100	ハイドロリック、対向2ピストン、フロント・リア兼用	ポストマウント	メタル、フィン付き (J04C)	*392	¥8,199	IBRM8100MPMF
			レジジン、フィン無し (G03A)			
BR-MB110	ハイドロリック、対向2ピストン、フロント・リア兼用	フラットマウント	メタル、フィン付き (L04C)	*417g	¥10,453	IBRM8110DRMF
BR-MB120	ハイドロリック、対向4ピストン、フロント・リア兼用	ポストマウント	レジジン、フィン付き (K03S)	*410	¥8,922	IBRM8110DRX
			メタル、フィン付き (N04C)			
			レジジン、フィン付き (N03A)		¥13,599	IBRM8120MPRX

フロントハブ

モデル NO.	仕様	スポーク穴数	オーバーロックナット寸法 (mm)	平均重量 (QR / 軸含まず)	希望小売価格 (税込)	発注コード
HB-MB110	センターロック・ローターマウント	32H	100	142g	¥11,014	EHBMB110BX
		28H		¥11,014	EHBMB110CX	
HB-MB110-B	センターロック・ローターマウント	32H	110	147g	¥11,014	EHBMB110BBX
		28H		¥11,014	EHBMB110BCX	
		28H(ストレートスポーク)		158g	¥13,599	EHBMB110BSCX

\*E-スルー軸は、フロントサスペンションに付属されています

ディスクブレーキローター

モデル NO.	取付タイプ	仕様	外径寸法 (mm)	平均重量	希望小売価格 (税込)	発注コード
RT-MT800	センターロック (取付ドッキング、外側セレーションタイプ)	アイステック/ロージャー Freeza ローター	203	163 (203 mm)	¥10,377	IRMT800LE
			180		¥9,309	IRMT800ME
			160		¥8,980	IRMT800SE
			140		¥8,980	IRMT800SSE
			203		¥10,177	IRMT800LI
			180		¥9,107	IRMT800MI
	センターロック (取付ドッキング、内側セレーションタイプ)		160	88 (140 mm)	¥8,777	IRMT800SI
			160		¥8,777	IRMT800SSI
			140		¥8,777	IRMT800SSI

ペダル (SPD)

モデル NO.	タイプ、対応クリート	平均重量 (ペア)	希望小売価格 (税込)	発注コード
PD-MB100	SPD ペダル (XC 用)、SM-SH51/56	-	¥19,028	EPDMB100
PD-MB120	SPD ペダル (トレイル用)、SM-SH51/56	-	¥20,082	EPDMB120

クランクセット

モデル NO.	リア対応スピード	歯数構成	クランク長 (mm)	チェーンライン (mm)	平均重量 (175mm、BB パーツ除く)	希望小売価格 (税込)	発注コード
FC-MB100		28.30.32.34.36T	165	52	-	¥20,572	IFCMB1001AXXT
			170		-	¥20,572	IFCMB1001CXXT
			175		651g(36T) 633g(34T) 620g(32T) 622g(30T) 608g(28T)	¥20,572	IFCMB1001EXXT
			180		-	¥20,572	IFCMB1001GXXT
FC-MB100-2		36X26T	165	48.8	-	¥30,410	IFCMB1002AX66
			170		-	¥30,410	IFCMB1002CX66
			175		650g	¥30,410	IFCMB1002EX66
			180		-	¥30,410	IFCMB1002GX66
			165		-	¥20,572	IFCMB1201AXXT
			170		-	¥20,572	IFCMB1201CXXT
FC-MB120	12	28.30.32.34.36T	175	52	660g(36T) 642g(34T) 628g(32T) 630g(30T) 616g(28T)	¥20,572	IFCMB1201EXXT
			180		-	¥20,572	IFCMB1201GXXT
			165		-	¥30,410	IFCMB1202AX66
			170		-	¥30,410	IFCMB1202CX66
FC-MB120-B2		36X26T	175	51.8	662g	¥30,410	IFCMB1202EX66
			180		-	¥30,410	IFCMB1202GX66
			165		-	¥20,572	IFCMB1301AXXT
FC-MB130		28.30.32.34.36T	175	56.5	668g(36T) 650g(34T) 636g(32T) 639g(30T) 624g(28T)	¥20,572	IFCMB1301EXXT
			170		-	¥20,572	IFCMB1301CXXT
			180		-	¥20,572	IFCMB1301GXXT

ブレーキレバー

モデル NO.	仕様	セット内容	機能・特長	平均重量	希望小売価格 (税込)	発注コード
BL-MB100	ハイドロリック、2フィンガー (アルミ)、アルミニウム製シングルレバー	右レバーのみ 左レバーのみ	i-SPEC EV 対応、フルストロークアクション、サーフェス・アクション	-	¥6,753	IBLMB100R
					¥6,753	IBLMB100L

フリーハブ

モデル NO.	リア対応スピード	仕様	スポーク穴数	オーバーロックナット寸法 (mm)	平均重量 (QR / 軸含まず)	希望小売価格 (税込)	発注コード
FH-MB110		センターロック・ローターマウント	32H	142	305g	¥19,092	EFHMB110B
			28H		¥19,092	EFHMB110C	
			32H		¥19,092	EFHMB110BB	
FH-MB110-B	MTB 12 スピード	センターロック・ローターマウント	28H	148	307g	¥19,092	EFHMB110BC
			28H(ストレートスポーク)		306g	¥21,814	EFHMB110BSC
FH-MB130			32H	157	310g	¥20,712	EFHMB130BB
			28H		¥20,712	EFHMB130BC	

# SLX 12スピード



## EXPLORE THE NEW MTB WORLD

本格的なエピックライド、週末のMTBレース

あるいは仕事帰りの気軽な友人とのトレイルライドなど、

あらゆるタイプのMTBライディングに対してSLXは

あなたの期待を裏切らないクオリティと最高のパフォーマンスを提供します。



### シフトレバー (ラピッドファイヤープラス)

モデル NO.	フロントXリア対応スピード	セット内容	機能・特長	平均重量 (左右セット)	希望小売価格 (税込)	発注コード
SL-M7100-I	2 X 12 (MTB)	左右セット、シフトケーブル付	I-SPEC EV 対応、ツーウェイリリース、オブティスリック・インナーケーブル	-	¥9,591	ISLM7100IPA
		リア: 12 (MTB) 右レバーのみ、シフトケーブル付		117g	¥5,206	ISLM7100IRAP
		フロント: 2 左レバーのみ、シフトケーブル付		77g	¥5,050	ISLM7100ILBP
SL-M7100	2 X 12 (MTB)	左右セット、シフトケーブル付	ツーウェイリリース、オブティスリック・インナーケーブル	-	¥9,591	ISLM7100PA
		リア: 12 (MTB) 右レバーのみ、シフトケーブル付		117g	¥5,206	ISLM7100RAP

### フロントディレクター

モデル NO.	フロントXリア対応スピード	仕様	取付タイプ	チェーンライン (mm)	対応アウターギア	キャパシティ	チェーンステアアングル	平均重量	希望小売価格 (税込)	発注コード
FD-M7100	2 X 12	サイドスイング、フロントフル	ダイレクトマウント	48.8/51.8	36-38T	10T	66-69°	135g	¥4,002	IFDM7100D6
			Eマウント					106g	¥4,002	IFDM7100E6
			JCDタイプ 34.9mm (31.8 / 28.6mmアダプター付)					114g	¥4,249	IFDM7100MX6

### クランクセット

モデル NO.	リア対応スピード	歯数構成	クランク長 (mm)	チェーンライン (mm)	平均重量 (175mm, BBパーツ除く)	希望小売価格 (税込)	発注コード
FC-M7100		30,32,34T	165	52	-	¥14,620	IFCM71001AXXT
					170	¥14,620	IFCM71001CXXT
					175	¥14,620	IFCM71001EXXT
FC-M7100-2		36X26T	165	48.8	-	¥18,398	IFCM71002AX66
					170	¥18,398	IFCM71002CX66
					175	¥18,398	IFCM71002EX66
FC-M7120	12	30,32,34T	165	55	-	¥14,620	IFCM71201AXXT
					170	¥14,620	IFCM71201CXXT
					175	¥14,620	IFCM71201EXXT
FC-M7120-B2		36X26T	165	52	-	¥18,398	IFCM71202BAX66
					170	¥18,398	IFCM71202BCX66
					175	¥18,398	IFCM71202BEX66
FC-M7130		30,32,34T	165	56.5	-	¥13,972	IFCM71301AXXT
					170	¥13,972	IFCM71301CXXT
					175	¥13,972	IFCM71301EXXT

### ボトムブラケット

モデル NO.	仕様	平均重量	希望小売価格 (税込)	発注コード
BB-MT801	スレッドタイプ、68 / 73mm	84g	¥3,414	IBBMT801B
BB-MT800-PA	プレスフィットタイプ、89.5 / 92mm	68.2g	¥3,182	IBBMT800PA

### チェーンリング

モデル NO.	仕様	歯数	希望小売価格 (税込)	発注コード
SM-CRM75	FC-M7100 / FC-M7120 / FC-M7130 専用	30T	¥4,727	ISMCRM75A0
		32T	¥4,727	ISMCRM75A2
		34T	¥4,727	ISMCRM75A4

### フロントハブ

モデル NO.	仕様	スポーク穴数	オーバーロックナット寸法 (mm)	平均重量 (QR / 軸含まず)	希望小売価格 (税込)	発注コード
HB-M7110	センターロック・ローターマウント	32H	100	142g	¥8,652	EHBM7110BX
		28H				EHBM7110CX
HB-M7110-B	センターロック・ローターマウント	32H	110	147g	¥8,652	EHBM7110BBX
		28H				EHBM7110BCX

★E-スルー軸は、フロントサスペンションに付属されています

### リアディレクター

モデル NO.	アーリーゲージ	仕様、取付タイプ	リア対応スピード	最大フロントギア歯数差	トータルキャパシティ	対応トップスプロケット (最小 / 最大)	対応ロースプロケット (最小 / 最大)	平均重量	希望小売価格 (税込)	発注コード
RD-M7100-SGS	SGS	シマノ・シャドー RD+, 直付	12	-	41T	10 / 10T	51 / 51T	316g	¥10,425	IRD7100SGS
RD-M7120-SGS				10T	45T	45 / 45T	322g	¥10,203	IRD7120SGS	

### カセットスプロケット

モデル NO.	リア: 12	歯数構成	平均重量	希望小売価格 (税込)	発注コード
CS-M7100		10・12・14・16・18・21・24・28・32・36・40・45	513g	¥13,862	ICSM7100045
		10・12・14・16・18・21・24・28・33・39・45・51	534g	¥13,862	ICSM7100051

### チェーン

モデル NO.	タイプ、対応スピード	表面処理	リンク数	平均重量	希望小売価格 (税込)	発注コード
CN-M7100	HG、12スピード	-	138L	252g(114リンク)	¥4,693	ICNM7100138Q

### フリーハブ

モデル NO.	リア対応スピード	仕様	スポーク穴数	オーバーロックナット寸法 (mm)	平均重量 (QR / 軸含まず)	希望小売価格 (税込)	発注コード
FH-M7110			32H	142	350g	¥15,560	EFHM7110B
			28H			¥15,560	EFHM7110C
FH-M7110-B	MTB 12スピード	センターロック・ローターマウント	32H	148	354g	¥15,560	EFHM7110BB
			28H			¥15,560	EFHM7110BC
FH-M7130			32H	157	359g	¥16,629	EFHM7130BB
			28H			¥16,629	EFHM7130BC

### ブレーキレバー

モデル NO.	仕様	セット内容	機能・特長	平均重量	希望小売価格 (税込)	発注コード
BL-M7100	ハイドロリック、2フィンガー (アルミ)、アルミニウム製シリンダー	右レバーのみ	I-SPEC EV 対応、サーボウェーブ・アクション	-	¥5,260	IBLM7100R
		左レバーのみ		¥5,260	IBLM7100L	

### ディスクブレーキ

モデル NO.	仕様	マウントタイプ	パッド材質	平均重量	希望小売価格 (税込)	発注コード
BR-M7100	ハイドロリック、対向2ピストン、フロント・リア兼用	ポストマウント	メタル、フィン付き (J04C)	*425g	¥5,806	IBRM7100MPMF
			レジン、フィン無し (G03S)		¥4,249	IBRM7100MPRX
BR-M7110	ハイドロリック、対向2ピストン、フロント・リア兼用	フラットマウント	メタル、フィン付き (L04C)	*443g	¥8,580	IBRM7110DMF
			レジン、フィン無し (K03S)		¥7,053	IBRM7110DRX
BR-M7120	ハイドロリック、対向4ピストン、フロント・リア兼用	ポストマウント	メタル、フィン付き (N04C)	*444g	¥11,780	IBRM7120MPMF
			レジン、フィン付き (N03A)		¥10,310	IBRM7120MPRF

SHIMANO DEORE 12/11/10 スピード



M6100 スペックイメージ



M5100・1×11 スペックイメージ



M5100・2×11 スペックイメージ



M4100・1×10 スペックイメージ



M4100・2×10 スペックイメージ

M6100 シリーズ

シフトレバー

モデル NO.	リア対応スピード	セット内容	機能・特長	希望小売価格 (税込)	発注コード
SL-M6100-I	12 (MTB)	右レバーのみ	I-SPEC EV 対応、オプティカルギアディスプレイ	¥4,479	ISLM6100IRAP
SL-M6100			I-SPEC EV 対応	¥4,310	ISLM6100IRA1P
SL-M6100			バンドタイプ、オプティカルギアディスプレイ	¥4,277	ISLM6100RAP
			バンドタイプ	¥4,114	ISLM6100RA1P

クランクセット

モデル NO.	リア対応スピード	歯数構成	クランク長 (mm)	対応リア O.L.D. (mm)	希望小売価格 (税込)	発注コード
FC-M6100	12 (MTB)	30T	170	142 / 148	¥17,379	EFCM61001CXA0
		32T			¥17,379	EFCM61001CXA2
		30T	175		¥17,379	EFCM61001EXA0
		32T			¥17,379	EFCM61001EXA2
FC-M6120	12 (MTB)	30T	170	148	¥17,379	EFCM61201CXA0
		32T			¥17,379	EFCM61201CXA2
		30T	175		¥17,379	EFCM61201EXA0
		32T			¥17,379	EFCM61201EXA2
FC-M6130	12 (MTB)	30T	170	157	¥17,379	EFCM61301CXA0
		32T			¥17,379	EFCM61301CXA2
		30T	175		¥17,379	EFCM61301EXA0
		32T			¥17,379	EFCM61301EXA2

リアディレイラー

モデル NO.	フリーケージ	仕様、取付タイプ	リア対応スピード	対応ロスプロケット (最小/最大)	希望小売価格 (税込)	発注コード
RD-M6100	SGS	シマノ・シャドー RD+、直付	12 (MTB)	51T	¥7,362	IRD6100SGS

M5100 / M4100 シリーズ

シフトレバー

モデル NO.	対応スピード	セット内容	機能・特長	希望小売価格 (税込)	発注コード
SL-M5100-I	フロント シングル / ダブル × リア 11 (MTB)	右レバーのみ	I-SPEC EV 対応、オプティカルギアディスプレイ	¥3,799	ISLM5100IRAP
	フロント ダブル × リア 11/10 (MTB)	左レバーのみ	I-SPEC EV 対応、モノレバー	¥3,229	ESLM5100ILB
SL-M5100	フロント シングル / ダブル × リア 11 (MTB)	右レバーのみ	バンドタイプ、オプティカルギアディスプレイ	¥3,608	ISLM5100RAP
	フロント ダブル × リア 11/10 (MTB)	左レバーのみ	バンドタイプ	¥3,447	ISLM5100RA1P
SL-M4100-I	フロント シングル / ダブル × リア 10 (MTB)	右レバーのみ	I-SPEC EV 対応、オプティカルギアディスプレイ	¥3,693	ISLM4100IRAP
	フロント シングル / ダブル × リア 10 (MTB)	左レバーのみ	I-SPEC EV 対応	¥3,538	ISLM4100IRA1P
SL-M4100	フロント シングル / ダブル × リア 10 (MTB)	右レバーのみ	バンドタイプ、オプティカルギアディスプレイ	¥3,507	ISLM4100RAP
			バンドタイプ	¥3,351	ISLM4100RA1P

クランクセット

モデル NO.	リア対応スピード	歯数構成	クランク長 (mm)	希望小売価格 (税込)	発注コード
FC-M5100-1	フロント シングル リア 10/11 (MTB)	30T	170	¥9,866	EFCM51001CXA0
		32T			EFCM51001CXA2
		30T	175		EFCM51001EXA0
		32T			EFCM51001EXA2
FC-M5100-2	フロント ダブル リア 11 (MTB)	36-26T	170	¥10,859	EFCM51002CX66
			175		EFCM51002EX66
FC-M4100-2	フロント ダブル リア 10 (MTB)	36-26T	170	¥9,866	EFCM41002CX66
			175		EFCM41002EX66

リアディレイラー

モデル NO.	仕様、取付タイプ	リア対応スピード	対応ロスプロケット	希望小売価格 (税込)	発注コード
RD-M5100	シマノ・シャドー RD+、直付	フロント シングル × リア 11 (MTB)	51T (フロント シングル × リア 11)	¥5,821	IRD5100SGS
RD-M5120		フロント ダブル × リア 11/10 (MTB)	42T (フロント ダブル × リア 11/10)	¥7,304	ERDM5120SGS
		フロント シングル × リア 10 (MTB)	46T (フロント シングル × リア 10)		

フロントハブ

モデル NO.	仕様	スポーク 穴数	オーバーロックナット 寸法 (mm)	平均重量 (QR / 軸含まず)	希望小売価格 (税込)	発注コード
HB-M5100	センターロック・ローターマウント	36H	100	-	¥3,927	EHB5100A
		32H		-		EHB5100B

カセットプロケット

モデル NO.	リア対応スピード	歯数構成	希望小売価格 (税込)	発注コード
CS-M6100	12 (MTB)	10-12-14-16-18-21-24-28-33-39-45-51T	¥12,533	ICSM610012051

チェーン

モデル NO.	タイプ、対応スピード	リンク数	希望小売価格 (税込)	発注コード
CN-M6100	HG、12 スピード	138L	¥3,608	ICNM6100138Q

ディスクブレーキ

モデル NO.	仕様	マウントタイプ	パッド材質	希望小売価格 (税込)	発注コード
BR-M6100	ハイドロリック、フロント・リア兼用	ポストマウント	メタル (G04S)	¥7,053	EBRM6100MPMX
			レジン (G03S)	¥5,589	EBRM6100MPRX
BR-M6120	ハイドロリック、対向 4ピストン フロント・リア兼用	ポストマウント	メタル (G04S)	¥12,403	EBRM6120MPMX
			レジン (G03S)	¥11,091	EBRM6120MPRX

ブレーキレバー

モデル NO.	仕様	セット内容	機能・特長	希望小売価格 (税込)	発注コード
BL-M6100	ハイドロリック、2フィンガー	左右セット、ホース・オイル付属	I-SPEC EV 対応	¥12,944	EBLM6100PA
		右レバーのみ	サーボウェブ・アクション	¥5,464	EBLM6100R
		左レバーのみ			EBLM6100L

カセットプロケット

モデル NO.	リア対応スピード	歯数構成	希望小売価格 (税込)	発注コード
CS-M5100	フロント ダブル リア 11 (MTB)	11-13-15-17-19-21-24-28-32-37-42T	¥7,304	ICSM510011142
	フロント シングル リア 11 (MTB)	11-13-15-18-21-24-28-33-39-45-51T	¥9,463	ICSM510011151
CS-M4100	フロント ダブル リア 10 (MTB)	11-13-15-18-21-24-28-32-37-42T	¥7,016	ECSM410010142
	フロント シングル リア 10 (MTB)	11-13-15-18-21-24-28-32-37-46T	¥8,103	ECSM410010146

チェーン

モデル NO.	タイプ、対応スピード	リンク数	希望小売価格 (税込)	発注コード
CN-HG601-11	HG、11 スピード	116L	¥4,005	ICNHG60111116Q
CN-HG54	HG-X、10 スピード	116L	¥2,809	ICNHG54116I

フロントディレイラー

モデル NO.	仕様、取付タイプ、チェーンステアングル	リア対応スピード	希望小売価格 (税込)	発注コード
FD-M5100	サイドスイング フロントハブ ダイレクトマウント 64-69°	フロント ダブル × リア 11 (MTB)	¥3,267	IFDM5100D4
	サイドスイング フロントハブ Eタイプ 64-69°		¥3,267	IFDM5100E4
	サイドスイング フロントハブ クランプバンド 34.9 mm (28.6&31.8 mmアダプター付属) 64-69°		¥3,672	IFDM5100MX4
FD-M4100	サイドスイング フロントハブ ダイレクトマウント 64-69°	フロント ダブル × リア 10 (MTB)	¥3,078	IFDM4100D4
	サイドスイング フロントハブ Eタイプ 64-69°		¥3,078	IFDM4100E4
	サイドスイング フロントハブ クランプバンド 34.9 mm (28.6&31.8 mmアダプター付属) 64-69°		¥3,499	IFDM4100MX4

ディスクブレーキ

モデル NO.	仕様	マウントタイプ	パッド材質	希望小売価格 (税込)	発注コード
BR-MT410	ハイドロリック、対向 2ピストン フロント・リア兼用	ポストマウント	レジン (B01S)	¥2,945	EBRMT410MPRXL
			メタル (D02S)	¥9,713	EBRMT420MPMXL
BR-MT420	ハイドロリック、対向 4ピストン フロント・リア兼用	ポストマウント	レジン (D03)	¥8,404	EBRMT420MPRXL

ブレーキレバー

モデル NO.	仕様	セット内容	機能・特長	希望小売価格 (税込)	発注コード
BL-M4100	ハイドロリック、2フィンガー	右レバーのみ	I-SPEC EV 対応	¥3,468	EBLM4100RL
		左レバーのみ	ウェブ・アクション		EBLM4100LL

フリーハブ

モデル NO.	リア対応スピード	仕様	スポーク 穴数	オーバーロックナット 寸法 (mm)	平均重量 (QR / 軸含まず)	希望小売価格 (税込)	発注コード
FH-M5100	MTB 8-11 スピード	センターロック・ローターマウント	36H	135	-	¥6,914	EFGM5100AZBL
			32H				EFGM5100BZBL





# “Pure Gravity” ワールドカップチャンピオンの選択 ダウンヒルレース最強のコンポ

類い稀な耐久性と安定感、そしてエルゴノミクスー生まれ変わった SAINT が  
パーフェクトな自分仕様のバイクを創り出す。  
ワールドカップレベルのスピードコントロールを全てのライダーへ。  
目指すはその先のフィニッシュラインのみ



### クランクセット

モデル NO.	リア対応スピード	歯数構成	クランク長 (mm)	ギア取付ピッチ (mm)	チェーンライン (mm)	対応シェル幅 (mm)	平均重量 (175mm, BB パーツ除く)	希望小売価格 (税込)	発注コード
FC-M820	10	36T	165	104	50.4	68 / 73	837g (36T)	¥49,060	IFCM820A6X
			170					¥49,060	IFCM820C6X
			175					¥49,060	IFCM820E6X
		ギアなし	165					¥40,451	IFCM820A6X
			170					¥40,451	IFCM820C6X
			175					¥40,451	IFCM820E6X
FC-M825	10	36T	165	57.9	83	849g (36T)	¥49,863	IFCM825A6X	
			170				¥49,863	IFCM825C6X	
			175				¥49,863	IFCM825E6X	
		ギアなし	165				¥41,499	IFCM825A6X	
			170				¥41,499	IFCM825C6X	
			175				¥41,499	IFCM825E6X	

### ディスクブレーキホース

モデル NO.	仕様	カラー	ホース長 (mm)	希望小売価格 (税込)	発注コード
SM-BH90-SBL	BL/スリム / BR/D ラジアルジョイントホース	ブラック	1000	¥3,534	ISMBH90SBLSL100
			1700	¥4,303	ISMBH90SBLSL170
			2000	¥4,681	ISMBH90SBLSL200

### チェーンデバイス

モデル NO.	対応歯数	マウント	ハーフガード	希望小売価格 (税込)	注文コード		
SM-CD50	34T	ISC603	1 枚	¥14,541	ISMCD504G103		
					ISMCD504G105		
					ISMCD506G103		
					ISMCD506G105		
					ISMCD508G103		
					ISMCD508G105		
	36T	ISC605	なし	¥10,585	ISMCD50X03		
					ISMCD50X05		
					1 枚 (34T 用)	¥6,086	ISMCD504G1X
					1 枚 (36T 用)	¥6,086	ISMCD506G1X
					1 枚 (38T 用)	¥6,086	ISMCD508G1X
					1 枚 (38T 用)	¥6,086	ISMCD508G1X

### ハブアックスユニット

モデル NO.	軸径 (mm)	軸長 (mm)	希望小売価格 (税込)	発注コード	
SM-AX90	10	168	¥7,241	KSMAX9035A	
		12	168	¥7,241	KSMAX9035B
		12	183	¥7,241	KSMAX9050B

### カセットプロケット

モデル NO.	リア対応スピード	歯数構成	平均重量	希望小売価格 (税込)	発注コード
CS-6700	7/7:10	11-12-13-14-15-16-17-18-21-23T	209g	¥9,754	ICSG70010123
		11-12-13-14-15-17-19-21-23-25T	229g	¥9,797	ICSG70010125
CS-M771-10	7/7:10	11-12-13-14-16-18-20-22-25-28-32T	242g	¥9,797	ICSM7710132
		11-13-15-17-19-21-23-26-30-34T	323g	¥10,341	ICSM7710134
		11-13-15-17-19-21-24-28-32-36T	343g	¥10,341	ICSM7710136

### チェーンリング

モデル NO.	仕様	歯数	希望小売価格 (税込)	発注コード
SM-CR82	FC-M820 / M825 対応	34T	¥9,322	ISMCR82A4
		36T	¥9,322	ISMCR82A6
		38T	¥9,322	ISMCR82A8

### ボトムブラケット

モデル NO.	仕様	希望小売価格 (税込)	発注コード
SM-B880	スレッドタイプ, 68 / 73mm	¥4,168	ISMB880B
	スレッドタイプ, 83mm	¥4,168	ISMB880D
SM-BB71-41A	プレスフィットタイプ, 89.5 / 92mm	¥3,234	ISMBB7141A
SM-BB71-41C	プレスフィットタイプ, 104.5 / 107mm	¥3,527	ISMBB7141C
BB-MT800-PA	プレスフィットタイプ, 89.5 / 92mm	¥3,182	ISBMT800PA

### シフトレバー (ラビッドファイヤーラス)

モデル NO.	リア対応スピード	セット内容	機能・特長	平均重量 (左右セット)	希望小売価格 (税込)	発注コード
SL-M820	10 (MTB)	レバーのみ、シフトケーブル付	インスタント / ツーウェイ / マルチリリース*	123g	¥10,423	ISLM820RAP
SL-M820-B1			INSTANT B タイプ対応、インスタント / ツーウェイ / マルチリリース*	114g	¥10,423	ISLM820B1RAP

\*フック: 2 段、プル: 1 段変速

### リアディレイラー

モデル NO.	フリーケーシング	仕様・取付タイプ	リア対応スピード	最大フロントギア歯数差	トータルキャパシティ	対応トッププロケット (最小 / 最大)	対応ロープロケット (最小 / 最大)	平均重量	希望小売価格 (税込)	発注コード
RD-M820	SS	シマノ / シマノ RD+ 専用 (ダイヤルトマウント対応)	10	フロントシングル対応	25T	11 / 12T	23 / 28 (36* T)	280g (モードコンバータ含まず)	¥24,461	IRDMM820SS1

\*モードコンバータ使用時

### ブレーキレバー

モデル NO.	仕様	セット内容	機能・特長	平均重量 (ペア)	希望小売価格 (税込)	発注コード
BL-M820-B	ハイローロック, 2フィンガー	右レバーのみ	I-SPEC B タイプ対応、フリストロークアジャスト、サーボウェーブアクション	206.4g	¥11,290	ISBLM820BR
					¥11,290	ISBLM820BL

### ペダル

モデル NO.	タイプ・対応クリート	平均重量 (ペア)	希望小売価格 (税込)	発注コード
PD-M821	SPD ペダル (オフロード / DH 用), SM-SH51/56	568g	¥24,675	EPDM821

### ディスクブレーキ

モデル NO.	仕様	マウントタイプ	パッド材質	平均重量 (前後セット)	希望小売価格 (税込)	発注コード
BR-M820	ハイローロック, 両側 4 ピストン, フロントリア兼用	ボスマウント	メタル (アイステック / ロジター / HD3C)	306g (ラジアル付, フィン付)	¥18,676	IBRM820MPMF

### フリーハブ

モデル NO.	リア対応スピード	仕様	スポーク穴数	オーバードライブ ネット寸法 (mm)	対応アックス	平均重量 (QR / 軸含まず)	希望小売価格 (税込)	発注コード
FH-M820	8-10, MTB 11 スピード	センターロック ローターマウント	36H	135	(SM-AX80 D10X168)	347g	¥31,367	EFHM820DZA
					(SM-AX80 D12X168)	333g	¥31,367	EFHM820DZB
			32H		(SM-AX80 D10X168)	347g	¥31,367	EFHM820EZA
					(SM-AX80 D12X168)	333g	¥31,367	EFHM820EZB
FH-M825	8-10, MTB 11 スピード	センターロック ローターマウント	36H	150	(SM-AX80 D10X183)	¥33,209	EFHM825D50B	
					(SM-AX80 D12X183)	348g	¥33,209	EFHM825E50B

★ハブアックスは別売



## “Crush Every Line”

あらゆる限界を超えて行く！  
マウンテントレイルでのアグレッシブなライディングを支える  
安定したプラットフォーム。  
流れるようなコントロールと厳しいダウンヒルでのハンドリングも  
信頼できるコンポーネント。  
グラビティライディングのニューカマーに  
最高のスタートラインー ZEE。



モデル NO.	リア対応スピード	歯数構成	クランク長 (mm)	ギア取付ピンチ径 (mm)	チェーンライン (mm)	対応シールド幅 (mm)	平均重量 (175mm, BB / ピンチ長)	希望小売価格 (税込)	発注コード
FC-M640	10	36T	165	104	50.4	68 / 73	817g (36T)	¥26,232	EFCM640AA6X
			170				817g (36T)	¥26,232	EFCM640CA6X
			175				817g (36T)	¥26,232	EFCM640EA6X
FC-M645	10	36T	165	57.9	83	847g (36T)	¥26,748	EFCM645AA6X	
			170			847g (36T)	¥26,748	EFCM645CA6X	
			175			847g (36T)	¥26,748	EFCM645EA6X	

BBパーツ (SM-BB52) 同梱

モデル NO.	対応歯数	マウント	ハーフガード	希望小売価格 (税込)	発注コード
SM-CD50	34T	ISCG03	1枚	¥14,541	ISMCD5040103
				¥14,541	ISMCD5040105
				¥14,541	ISMCD5060105
	36T	ISCG03	1枚	¥14,541	ISMCD5060103
				¥14,541	ISMCD5060105
				¥14,541	ISMCD5080105
	38T	ISCG03	なし	¥10,585	ISMCD50X03
				¥10,585	ISMCD50X05
				¥10,585	ISMCD50X05
	1枚 (34T 用)	なし	なし	¥6,086	ISMCD50461X
				¥6,086	ISMCD50661X
				¥6,086	ISMCD50861X

モデル NO.	仕様	希望小売価格 (税込)	発注コード
BB-MT500-PA	ススフットタイプ、89.5 / 92mm	¥2,697	EBBM7500PA
SM-BB71-41C	プラスチックタイプ、104.5 / 107mm	¥3,527	ISMBB7141C

モデル NO.	軸径 (mm)	軸長 (mm)	希望小売価格 (税込)	発注コード
SM-AX80	10	168	¥7,241	KSMAX8035A
	12	168	¥7,241	KSMAX8035B
	12	183	¥7,241	KSMAX8050B

モデル NO.	取付タイプ	仕様	外径寸法 (mm)	平均重量	希望小売価格 (税込)	発注コード
SM-RT70	センターロック	アステク/ロジ/ローター	203	197g	¥6,769	ISMRT70L
			180	163g	¥5,117	ISMRT70M
			160	133g	¥4,343	ISMRT70S
			140	103g	¥3,569	ISMRT70S

モデル NO.	仕様	スポーク穴数	オーバーロックアウト寸法 (mm)	ハブ軸長 (mm)	平均重量 (QR / 軸含まず)	希望小売価格 (税込)	発注コード
HB-M640	センターロック ローターマウント	36H	110	20mm E-スルー	228g	¥10,057	EHBHM640CX
		32H	110	20mm E-スルー	228g	¥10,057	EHBHM640EX
		32H	110	20mm E-スルー	228g	¥10,057	EHBHM640EX

モデル NO.	対応スピード	歯数構成	平均重量	希望小売価格 (税込)	発注コード
CS-H981-10	10	11-12-14-16-18-20-22-25-28-32T	317g	¥7,026	ICSH98110132
		11-13-15-17-19-21-23-26-30-34T	351g	¥7,026	ICSH98110134
		11-13-15-17-19-21-24-28-32-36T	369g	¥7,026	ICSH98110136

モデル NO.	タイプ、対応スピード	歯数構成	リンク数	平均重量	希望小売価格 (税込)	発注コード
CN-HG95	HG-X、10スピード	SIL-TEC(アクター/インナープレート) クロマイシンクレン	116L	273g (114L)	¥4,213	ICNHG95116I

モデル NO.	仕様	カラー	ホース長 (mm)	希望小売価格 (税込)	発注コード
SM-BH90-SBS	BL/スリット / BR / ロジ / ショートホース	ブラック	1000	¥3,182	ISMBH90SBSL100
			1700	¥3,948	ISMBH90SBSL170
			2000	¥4,329	ISMBH90SBSL200

モデル NO.	軸タイプ	軸長、ネジピッチ	希望小売価格 (税込)	発注コード
AX-MT700	142x12mm, I-Type, 中変種	166mm, M12x1.5	¥7,143	EAXMT700142I2

モデル NO.	タイプ	平均重量 (ペア)	カラー	希望小売価格 (税込)	発注コード
PD-GR500	オフロードフロントペダル (スパイクピッチ=9)	533g	ブラック シルバー	¥11,961 ¥11,961	EPDGR500L EPDGR500S

モデル NO.	リア対応スピード	仕様	スポーク穴数	オーバーロックアウト寸法 (mm)	ハブ軸長 (mm)	平均重量 (QR / 軸含まず)	希望小売価格 (税込)	発注コード	
FH-M640	9-10, MTB 11 スピード	センターロック ローターマウント	36H	135	135	(SM-AX80 D12X168)	350g	¥11,745	EFHM640D2B
						(SM-AX80 D10X168)	375g	¥11,745	EFHM640E2A
			36H	150	150	(SM-AX80 D12X168)	350g	¥11,745	EFHM640E2B
						(SM-AX80 D12X183)	363g	¥13,276	EFHM640D50B
FH-M645	9-10, MTB 11 スピード	センターロック ローターマウント	32H	150	150	(SM-AX80 D12X168)	350g	¥11,745	EFHM640E2B
						(SM-AX80 D12X183)	363g	¥13,276	EFHM640E2D

\*リアアクスルは別売



## シマノ DXR—トップレベルのデザインと技術を投入した、BMXレーシングコンポーネント。

スタートのダッシュ力、コース上のジャンプなど、トップレベルライダーの強大なパワーを受け止める信頼のタフ設計。



モデル NO.	仕様	クランク長 (mm)	希望小売価格 (税込)	発注コード
FC-MX71	ギア別売 (SM-CR80-A)	175	¥52,446	IFCMX71EX

BBパーツ (SM-BB70) 同梱

モデル NO.	歯数	希望小売価格 (税込)	発注コード
SM-CR80-A	34T	¥10,417	ISMCR80AA4
	38T	¥10,417	ISMCR80AA8
	41T	¥10,417	ISMCR80AB1
	42T	¥10,417	ISMCR80AB2
	43T	¥10,417	ISMCR80AB3
	44T	¥10,417	ISMCR80AB4
46T	¥10,417	ISMCR80AB6	

モデル NO.	歯数	希望小売価格 (税込)	発注コード
CS-MX66	14T	¥1,049	ICSMX6614
	15T	¥1,049	ICSMX6615
	16T	¥1,049	ICSMX6616
	18T	¥1,049	ICSMX6618

モデル NO.	セット内容	仕様	希望小売価格 (税込)	発注コード
BL-MX70	左レバーのみ	2フィンガー、Vブレーキ	¥4,928	IBLMX70LA
	右レバーのみ	MTBメカニカルディスク対応	¥4,928	IBLMX70RA

モデル NO.	セット内容	ブレーキシュー	希望小売価格 (税込)	発注コード
BR-MX70	リア用のみ	S70C	¥6,881	EBRMX70RX41SP

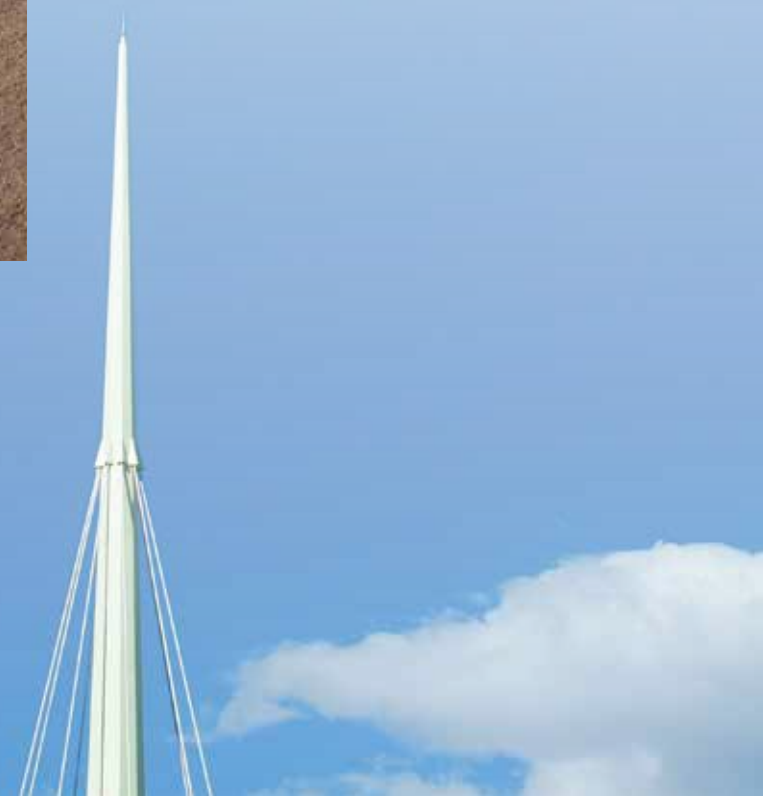

SHIMANO **ALTUS** 9スピード



シフトレバー (ラビッドファイヤープラス)

モデル NO.	フロントXリア対応スピード	セット内容	機能・特長	希望小売価格 (税込)	発注コード
SL-M2010	2 X 9 (MTB)	左右セット、シフトケーブル付	オフディカル・ギア・ディスプレイ、オフリスリック・シフトケーブル	¥5,242	ESLM201029PA
	フロント:2	左レバーのみ		¥2,021	ESLM20102LB
	3 X 9 (MTB)	左右セット、シフトケーブル付		¥5,242	ESLM201039PA
	リア:9 (MTB)	右レバーのみ		¥2,693	ESLM20109RA
	フロント:3	左レバーのみ		¥2,550	ESLM2010LB

フロントディレイラー

モデル NO.	フロントXリア対応スピード	仕様	取付タイプ	チェーンライン (mm)	対応アウターギア	キャパシティ	トップ・ミドル最小キャパシティ	チェーンステアアングル	希望小売価格 (税込)	発注コード
FD-M2000	3 X 9	ダウンスイング、デュアルフル	バンドタイプ 34.9mm (31.8 / 28.6mmアダプター付)	50	40T	18T	10T	63-66°	¥2,565	EFDM2000DSX3
								66-69°	¥2,565	EFDM2000DSX6
		63-66°						¥2,565	EFDM2000TSX3	
		66-69°						¥2,565	EFDM2000TSX6	
FD-M2020	2 X 9	トップスイング、デュアルフル		48.8/51.8	36T	14T	-	64-69°	¥2,565	EFDM2020TSX4

カセットスプロケット

モデル NO.	対応スピード	歯数	希望小売価格 (税込)	発注コード
CS-HG201-9	リア:9	11・13・15・17・19・21・24・28・32T	¥3,432	ECSHG2019132
		11・13・15・17・20・23・26・30・34T	¥3,432	ECSHG2019134

ボトムブラケット

モデル NO.	軸長 (mm)	シェル幅 (mm)	希望小売価格 (税込)	発注コード
BB-UN300	123	68	¥2,396	EBBUN300B23X
		73	¥2,396	EBBUN300C23X

SHIMANO **ACERA ALTUS** 8スピード



シフトレバー (ラビッドファイヤープラス)

モデル NO.	フロントXリア対応スピード	セット内容	機能・特長	希望小売価格 (税込)	発注コード
SL-M315	リア:7 (MTB) リア:8 (MTB)	フロント:2	左レバーのみ	¥2,225	ESLM3152LB
		リア:7 (MTB)	右レバーのみ	¥2,225	ESLM3157RA
		リア:8 (MTB)	右レバーのみ	¥2,504	ESLM3158RA
		フロント:3	左レバーのみ	¥2,225	ESLM315LB

ボトムブラケット

モデル NO.	対応クランク	軸長 (mm)	シェル幅 (mm)	仕様	希望小売価格 (税込)	発注コード
BB-UN300	FC-M361 / M311	123	68	-	¥2,396	EBBUN300B23X
			73	チェーンケース対応	¥2,498	EBBUN300KB23XW

クランクセット

モデル NO.	リア対応スピード	歯数構成	クランク長 (mm)	チェーンガード	ギア取付ピッチ径 (mm)	チェーンライン (mm)	カラー	希望小売価格 (税込)	発注コード
FC-M361	-	42X32X22T	170	付き	104 / 64	50	ブラック	¥6,728	EFCM361C222CL
			175	付き			ブラック	¥6,728	EFCM361E222CL
			170	付き			ブラック	¥7,467	EFCM361C888CL
			175	付き			ブラック	¥7,467	EFCM361E888CL
FC-M311	8 / 7	42X32X22T	170	無し	-	50	ブラック	¥4,780	EFCM311C222XL
			175	無し			ブラック	¥4,918	EFCM311E222XL
			170	付き			ブラック	¥4,918	EFCM311C888XL
			175	付き			ブラック	¥4,918	EFCM311E888XL
		48X38X28T	170	無し			ブラック	¥4,780	EFCM311C888XL
			175	無し			ブラック	¥4,918	EFCM311E888XL
			170	無し			ブラック	¥4,918	EFCM311E888XL
			175	無し			ブラック	¥4,918	EFCM311E888XL
FC-M315-B2	-	36X22T	170	無し	-	51.8	ブラック	¥4,045	EFCM3152BC62XL
			175	無し			ブラック	¥4,045	EFCM3152BE62XL
			170	無し			ブラック	¥4,045	EFCM3152C62XL
FC-M315-2	-	36X22T	175	無し	-	48.8	ブラック	¥4,045	EFCM3152C62XL
			175	無し			ブラック	¥4,045	EFCM3152E62XL

カセットスプロケット

モデル NO.	対応スピード	歯数構成	希望小売価格 (税込)	発注コード
CS-HG51-8	-	11・13・15・17・19・21・24・28T	¥3,180	ECSHG518128
		11・13・15・17・20・23・26・30T	¥3,180	ECSHG518130
CS-HG41-8	リア:8	11・13・15・18・21・24・28・32T	¥3,180	ECSHG518132
		11・13・15・17・20・23・26・30T	¥2,591	ECSHG418130
CS-HG41-8	-	11・13・15・18・21・24・28・32T	¥2,591	ECSHG418132
		11・13・15・17・20・23・26・34T	¥2,869	ECSHG418134
CS-HG31-8	-	11・13・15・17・20・23・26・30T	¥2,148	ECSHG318130
		11・13・15・18・21・24・28・32T	¥2,148	ECSHG318132
CS-HG31-8	-	11・13・15・17・20・23・26・34T	¥2,427	ECSHG318134

チェーン

モデル NO.	タイプ	仕様	リンク数	希望小売価格 (税込)	発注コード
CN-HG71	HG	クロマイジングピン	116L	¥4,302	ICNHG71116I

フロントディレイラー

モデル NO.	フロントXリア対応スピード	仕様	取付タイプ	チェーンライン (mm)	対応アウターギア	キャパシティ	トップ・ミドル最小キャパシティ	チェーンステアアングル	希望小売価格 (税込)	発注コード
FD-M310	3 X 8 / 7	トップスイング、デュアルフル	-	47.5 / 50	42 / 48T	20T	10T	63-66°	¥2,105	EFDM310X3
								66-69°	¥2,105	EFDM310X6
FD-M313	3 X 8 / 7	ダウンスイング、デュアルフル	-	47.5 / 50	42 / 48T	20T	10T	63-66°	¥2,274	EFDM313X3
								66-69°	¥2,185	EFDM313X6
FD-M315	2 X 8 / 7	トップスイング、デュアルフル		48.8 / 51.8	36T	14T	-	64-69°	¥2,103	EFDM315TSX4

リアディレイラー

モデル NO.	ブリーケージ	仕様、取付タイプ	リア対応スピード	最大フロントギア歯数差	トータルキャパシティ	対応トップスプロケット (最小/最大)	対応ロスプロケット (最小/最大)	カラー	希望小売価格 (税込)	発注コード
RD-M3020-8	SGS	ダブルサーボ、直付	7 / 8	20T	45T	11 / 12T	30 / 40T	ブラック	¥4,010	ERDM3020BSGSL
								ブラック	¥3,447	ERDM310DL
RD-M310	スマートケージ				43T	11 / 14T	28 / 34T	シルバー	¥3,447	ERDM310DS

# MTB-Component



## シフト (EZ ファイヤープラス) / ブレーキレバーセット

モデル NO.	フロント/リア対応スピード	セット内容	機能・特長 (ブレーキレバー)	機能・特長 (シフトレバー)	カラー	希望小売価格 (税込)	発注コード
ST-EF500	リア: 8 (MTB)	右レバーのみ	4フィンガー、MTBメカニカルディスク、カンチ・ローラー・スパー・SLR・Vブレーキ・ブレーキ対応	2フィンガー、Vブレーキ・MTBメカニカルディスク対応	ブラック	¥2,914	ESTEF5004RV8AL
	リア: 7 (MTB)	右レバーのみ				¥2,215	ESTEF5004RV7AL
	フロント: 3	左レバーのみ				¥2,215	ESTEF5004LVSBL
	リア: 8 (MTB)	右レバーのみ				¥2,914	ESTEF5002RV8AL
ST-EF505	リア: 8 (MTB)	右レバーのみ	3フィンガー、MTBハイドロリックディスク対応	3フィンガー、MTBハイドロリックディスク対応	ブラック	¥2,215	ESTEF5002RV7AL
	リア: 9 (MTB)	右レバーのみ				¥3,463	ESTEF5059RAL
	リア: 8 (MTB)	右レバーのみ				¥2,672	ESTEF5058RAL
	フロント: 3	左レバーのみ				¥2,672	ESTEF505LRL
	フロント: 2	左レバーのみ				¥2,672	ESTEF5052LRL
	リア: 7 (MTB)	右レバーのみ				¥2,419	ESTEF5057RAL

\*4フィンガーでVブレーキ・MTBメカニカルディスクを使用する場合は、パワーモジュレータが必要です

## クランクセット

モデル NO.	リア対応スピード	歯数構成	クランク長 (mm)	チェーンガード	チェーンライン (mm)	希望小売価格 (税込)	発注コード
FC-MT500-3	10	40X30X22T	170	96 / 64	50	¥15,825	EFCMT500CX002X
			175			¥15,825	EFCMT500EX002X
FC-MT210-2		36 x 22	170	無	48.8	¥6,112	EFCMT210CX62L
			175			¥6,112	EFCMT210EX62L
FC-MT210-B2		36 x 22	170	無	51.8	¥6,112	EFCMT210BEX62L
			175			¥6,112	EFCMT210BEX62L
FC-MT210-3	9	40X30X22T	170	付き	50	¥6,571	EFCMT2103CX002CL
			175			¥6,571	EFCMT2103EX002CL
			170			¥6,112	EFCMT2103CX002XL
			175			¥6,112	EFCMT2103EX002XL
			170			¥6,571	EFCMT2103CX422CL
			175			¥6,571	EFCMT2103EX422CL
FC-MT101-B2	2 x 9	36 x 22T	175	無	51.8	¥3,807	EFCMT1012BE62XL

## クランクセット

モデル NO.	リア対応スピード	歯数構成	クランク長 (mm)	チェーンガード	ギア取付ピン径 (mm)	チェーンライン (mm)	カラー	希望小売価格 (税込)	発注コード
FC-T521	10	44X32X24T	170	付き	104 / 64	50	ブラック	¥16,749	EFCT521C424CL
			175				シルバース	¥16,749	EFCT521C424CS
			170				ブラック	¥16,749	EFCT521E424CL
		48X36X26T	170				シルバース	¥16,749	EFCT521C866CS
			175				ブラック	¥16,749	EFCT521E866CL
			170				シルバース	¥16,749	EFCT521E866CS

## ボトムブラケット

モデル NO.	仕様	平均重量	希望小売価格 (税込)	発注コード
BB-MT801	スレッドタイプ、68 / 73mm	84g	¥3,414	IBBMT801B
BB-MT800-PA	プレスフィットタイプ、89.5 / 92mm	68.2g	¥3,182	IBBMT800PA

## ボトムブラケット

モデル NO.	対応クランク	軸長 (mm)	シェル幅 (mm)	仕様	希望小売価格 (税込)	発注コード
BB-ES300	FC-M523	118	68	—	¥3,297	EBBES300B18
				EタイプFD対応	¥3,297	EBBES300EB18
				—	¥3,297	EBBES300B13
	FC-M522	113	68	EタイプFD対応	¥3,297	EBBES300EB13
				—	¥3,297	EBBES300B21
				—	¥3,297	EBBES300C21
FC-T521	121	73	—	—	—	

## ボトムブラケット

モデル NO.	対応クランク	仕様	希望小売価格 (税込)	発注コード
BB-MT500-PA	FC-MT500-3/FC-MT500-2/FC-MT500-B2/FC-MT210-2/FC-MT210-B2/FC-MT210-3/FC-MT200-3	プレスフィットタイプ、89.5 / 92mm	¥2,697	EBBMT500PA

## カセットスプロケット

モデル NO.	対応スピード	歯数	希望小売価格 (税込)	発注コード
CS-HG50-10	10	11・13・15・17・19・21・24・28・32・36T	¥4,984	ICSHG5010136
CS-HG41-7	7	11・13・15・18・21・24・28T	¥2,243	ECSHG417128
CS-HG200-7	7	12・14・16・18・21・24・28T	¥2,346	ECSHG2007228T
		12・14・16・18・21・26・32T	¥2,346	ECSHG2007232T

## ブレーキレバー

モデル NO.	仕様	セット内容	カラー	希望小売価格 (税込)	発注コード
BL-MT501	11/10 9/8	右レバーのみ	I-SPEC II対応、サーボウェーブ・アクション	¥5,369	EBLMT501RL
		左レバーのみ	—	¥5,369	EBLMT501LL
BL-MT401	センターロック、2フィンガー	左レバーのみ	ブラック	¥2,478	EBLMT401LL
		ブラック (メタリックシルバース)	¥2,478	EBLMT401LLL	
		右レバーのみ	ブラック	¥2,478	EBLMT401RL
		ブラック (メタリックシルバース)	¥2,478	EBLMT401RLL	
BL-MT200	12	右レバーのみ	ブラック	¥1,425	EBLMT200RL
		左レバーのみ	ブラック	¥1,425	EBLMT200LL
BL-MT201	12	右レバーのみ	ブラック	¥2,310	EBLMT201RL
		左レバーのみ	ブラック	¥2,310	EBLMT201LL

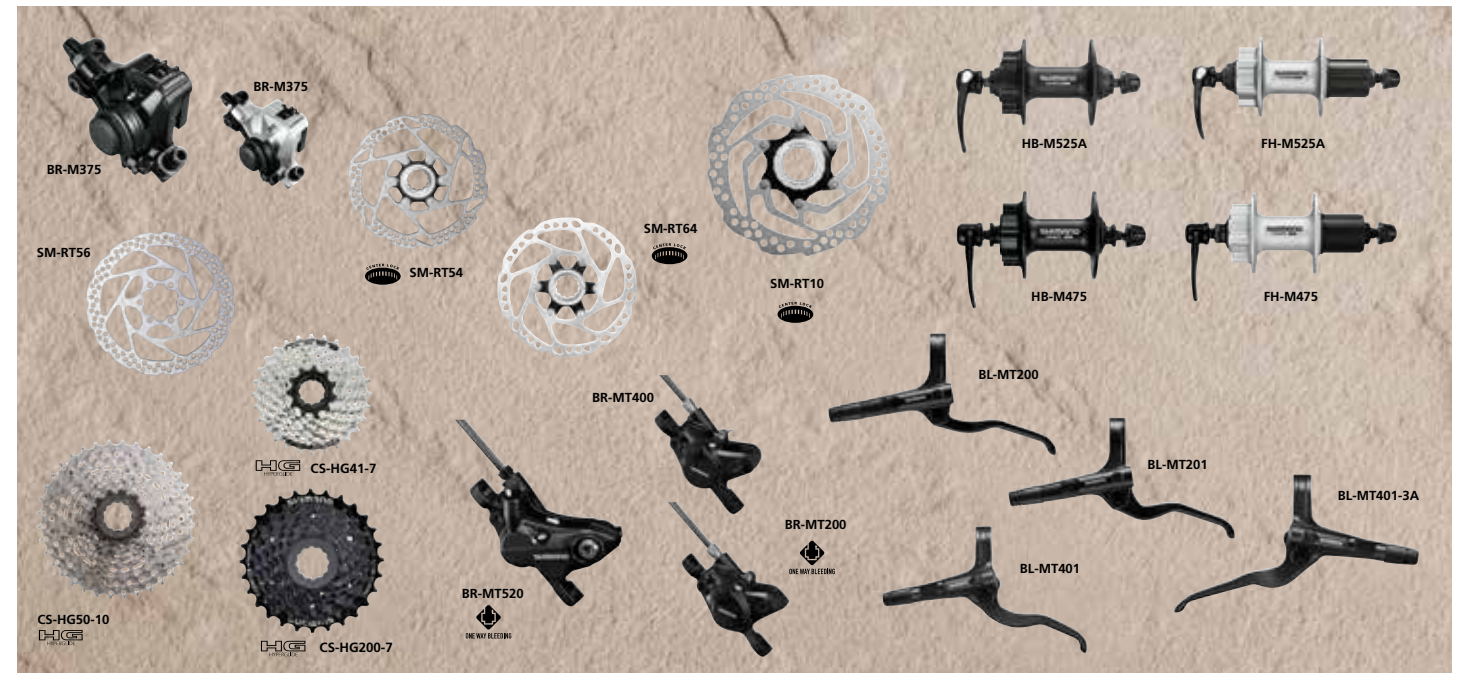

## ディスクブレーキ

モデル NO.	仕様	マウントタイプ	パッド材質	カラー	望小売価格 (税込)	発注コード
BR-MT500	ハイドロリック、フロント・リア兼用	ポストマウント	レジン、フィンなし (B01S)	ブラック	¥4,257	EBRMT500MPRXL
			メタル、フィンなし (D02S)	ブラック	¥11,397	EBRMT520MPMXL
BR-MT520	ハイドロリック、対向4ピストン、フロント・リア兼用	ポストマウント	レジン、フィンなし (D01S)	ブラック	¥10,088	EBRMT520MPRXL
			メタル、フィンなし (D02S)	ブラック	¥9,713	EBRMT420MPMXL
BR-MT200	ハイドロリック、対向4ピストン、フロント・リア兼用	ポストマウント	レジン (B01S)	ブラック	¥2,036	EBRMT200MPRXL
			メタル、フィンなし (D02S)	ブラック	¥8,404	EBRMT420MPRXL
BR-MT420	ハイドロリック、対向4ピストン、フロント・リア兼用	ポストマウント	レジン、フィンなし (D01S)	ブラック	¥3,463	EBRM375MPRL
			メタル、フィンなし (D02S)	シルバース	¥3,463	EBRM375MPRS
BR-M375	メカニカル、フロント・リア兼用	ポストマウント	レジン (B01S)	ブラック	¥3,463	EBRM375MPRL
			メタル、フィンなし (D02S)	シルバース	¥3,463	EBRM375MPRS

## フリーハブ

モデル NO.	リア対応スピード	仕様	スポーク穴数	オーバーロックナット寸法 (mm)	QR軸長 (mm)	カラー	希望小売価格 (税込)	発注コード
FH-MT500	12	センターロック、ディスクブレーキ、QRタイプ	32H	141	172	ブラック	¥5,933	EFHMT500BB41AL
		Vブレーキ対応、QRタイプ	36H	135	166	ブラック	¥2,778	EFHTY5007AZA
FH-RM500-7	7	Vブレーキ対応、ナットタイプ	36H	130	166	ブラック	¥2,778	EFHTY5007BZA
			36H	135	166	ブラック	¥2,314	EFHTY5007DY
			32H	130	166	ブラック	¥2,314	EFHTY5007DZ
			32H	130	166	ブラック	¥2,314	EFHTY5007EY
			32H	135	166	ブラック	¥2,314	EFHTY5007EZ
			32H	135	166	ブラック	¥2,314	EFHTY5007EZ
FH-M525A	8-10, 11	6ボルトローターマウント	36H	135	168	ブラック	¥5,924	EFHM525AAZLS
		—	32H	135	168	ブラック	¥5,924	EFHM525ABZLS
FH-M475	8-10	6ボルトローターマウント	36H	135	166	シルバース	¥4,826	EFHM475AZSL5
			32H	135	166	シルバース	¥4,826	EFHM475BZSL5
FH-TC500-HM	11/10 9/8	センターロック、ディスクブレーキ、12mm E-thru	36H	142	166	ブラック	¥6,536	EFHTC500HMA
			32H	142	166	ブラック	¥6,536	EFHTC500HMB
FH-TC500-HM-B	11/10 9/8	センターロック、ディスクブレーキ、12mm E-thru	28H	148	166	ブラック	¥6,536	EFHTC500HMC
			36H	148	166	ブラック	¥6,536	EFHTC500HMA
FH-TC500-MS	12	センターロック、ディスクブレーキ、12mm E-thru	32H	142	166	ブラック	¥6,536	EFHTC500HMB
			28H	142	166	ブラック	¥6,536	EFHTC500HMC
FH-TC500-MS-B	12	センターロック、ディスクブレーキ、12mm E-thru	36H	148	166	ブラック	¥6,536	EFHTC500MSA
			32H	148	166	ブラック	¥6,536	EFHTC500MSB

## ブレーキローター

モデル NO.	取付タイプ	外径寸法 (mm)	望小売価格 (税込)	発注コード
SM-RT64	センターロック	203	¥6,127	ESMRT64LEC
		180	¥5,337	ESMRT64MEC
		160	¥4,531	ESMRT64SEC
SM-RT54	センターロック、レジンパッド専用	180	¥3,324	ESMRT54ME
		160	¥2,511	ESMRT54SE
		180	¥2,558	ESMRT30M2
SM-RT30	センターロック、レジンパッド専用	160	¥1,817	ESMRT30S2
		180	¥2,222	ESMRT10M2
		160	¥1,643	ESMRT10S2
SM-RT10	センターロック、レジンパッド専用	180	¥3,257	ESMRT56MC
		160	¥2,456	ESMRT56SC

## フロントハブ

モデル NO.	仕様	スポーク穴数	カラー	オーバーロックナット寸法 (mm)	ハブ軸長 (mm)	QR軸長 (mm)	希望小売価格 (税込)	発注コード
HB-M525A	6ボルトローターマウント	36H	ブラック	141	172	108	133	¥4,188
		32H	シルバース	141	172	108	133	¥4,188
		36H	ブラック	141	172	108	133	¥4,188
HB-M475	6ボルトローターマウント	36H	ブラック	135	166	108	133	¥3,366
		32H	シルバース	135	166	108	133	¥3,366
		32H	ブラック	135	166	108	133	¥3,366
HB-TC500-12	センターロック、ディスクブレーキ、12mm E-thru	36H	ブラック	141	172	100	133	¥3,733
		32H	シルバース	141	172	100	133	¥3,733
		28H	ブラック	141	172	100	133	¥3,733
HB-TC500-15	センターロック、ディスクブレーキ、15mm E-thru	36H	ブラック	141	172	100	133	¥3,644
		32H	シルバース	141	172	100	133	¥3,644
		28H	ブラック	141	172	100	133	¥3,644
HB-TC500-15-B	センターロック、ディスクブレーキ、15mm E-thru	36H	ブラック	141	172	100	133	¥3,644
		32H	シルバース	141	172	100	133	¥3,644
		28H	ブラック	141	172	100	133	¥3,644
HB-QB400	6ボルトディスクブレーキ	36H	ブラック	141	172	100	133	¥3,780
		32H	シルバース	141	172	100	133	¥3,780
HB-QC300	センターロック、ディスクブレーキ、クイックリリース	36H	ブラック	141	172	100	133	¥1,889
		32H	シルバース	141	172	100	133	¥1,889



### Riding in sports mode

トレッキング用として用途の広いドライブレイン。毎日の通勤用として十分な耐久性、オン・オフロードでのトレッキング走行や長距離ツーリングに耐えられる信頼性、安定した精密な性能を常に提供します。

#### シフトレバー (ラピッドファイアープラス)

モデル NO.	フロントXリア対応スピード	セット内容	機能・特長	平均重量 (左右セット)	希望小売価格 (税込)	発注コード
SL-T8000	3 X 10 (MTB)	左右セット、シフトケーブル付	インスタント / ツウウェイ / マルチリリース (右レバーのみ)、 オフディカル・ギア・ディスプレイ、オフディカル・インナーケーブル	246g	¥15,333	ISLT8000PA
	リア: 10 (MTB)	右レバーのみ			¥9,085	ISLT8000RAP
	フロント: 3	左レバーのみ			¥8,914	ISLT8000LBP

#### ボトムブラケット

モデル NO.	仕様	平均重量	希望小売価格 (税込)	発注コード
BB-MT801	スレッドタイプ、68 / 73mm	84g	¥3,414	IBBMT801B
BB-MT800-PA	プレスフィットタイプ、89.5 / 92mm	88.2g	¥3,182	IBBMT800PA

#### ブレーキレバー

モデル NO.	セット内容	機能・特長	希望小売価格 (税込)	発注コード
BL-T8100	右レバーのみ	I-SPEC B タイプ対応	¥7,169	IBLT8100R
	左レバーのみ		¥7,169	IBLT8100L

#### クランクセット

モデル NO.	リア対応スピード	歯数構成	クランク長 (mm)	ギア取付ピッチ径 (mm)	チェーンライン (mm)	平均重量 (175mm、BBパーツ除く)	希望小売価格 (税込)	発注コード
FC-T8000	10	48X36X26T	170	104 / 64	50	868g	¥31,801	IFCT8000CX868C
			175				¥31,801	IFCT8000EX868C

#### フロントディレイラー

モデル NO.	フロントXリア対応スピード	仕様	取付タイプ	チェーンライン (mm)	対応アウターギア	キャパシティ	トップ・ミドル間対応歯数差	チェーンステアアングル	平均重量	希望小売価格 (税込)	発注コード
FD-T8000	3 X 10	ダウンスイング、デュアルプル	ハイポジションクランプバンド 34.9mm (31.8 / 28.6mm アダプター付)	50	48T	22T	12T	63-66°	169g	¥6,166	IFDT8000HX3
									155g	¥6,166	IFDT8000LX3
									155g	¥6,166	IFDT8000LX6

#### リアディレイラー

モデル NO.	フリーケージ	仕様、取付タイプ	リア対応スピード	最大フロントギア歯数差	トータルキャパシティ	対応トップスプロケット (最小/最大)	対応ロースプロケット (最小/最大)	平均重量	希望小売価格 (税込)	発注コード
RD-T8000	SGS	シマノ/シャドールD、直付 (ダイレクトマウント対応)	10	22T	47T	11 / 11T	32 / 36T	253g	¥12,153	IRDRT8000SGS

#### ディスクブレーキ キャリパー

モデル NO.	仕様	マウントタイプ	パッド材質	希望小売価格 (税込)	発注コード
BR-M8100	ハイドロロック、対向2ピストン、フロント・リア兼用	ポストマウント	メタル、フィン付き (J04C) レジン (G03A)	¥8,199	IBRM8100MPMF
BR-M8120	ハイドロロック、対向4ピストン、フロント・リア兼用		メタル、フィン付き (N04C) レジン (N03A)	¥15,072 ¥13,599	IBRM8120MPMF IBRM8120MPRF

#### チェーン

モデル NO.	タイプ、対応スピード	表面処理	リンク数	平均重量	希望小売価格 (税込)	発注コード
CN-HG95	HG-X、10スピード	SIL-TEC (アウター/インナープレート) クロマイジングピッチ	116L	273g (114L)	¥4,213	ICNHG95116I

#### カセットスプロケット

モデル NO.	対応スピード	歯数構成	平均重量	希望小売価格 (税込)	発注コード
CS-M771-10	リア: 10	11・12・14・16・18・20・22・25・28・32T	294g	¥10,341	ICSM77110132
		11・13・15・17・19・21・23・26・30・34T	323g	¥10,341	ICSM77110134
		11・13・15・17・19・21・24・28・32・36T	343g	¥10,341	ICSM77110136

#### ペダル

モデル NO.	タイプ、対応クリート	平均重量 (ペア)	希望小売価格 (税込)	発注コード
PD-T8000	SPD ペダル (片面フラット) トレッキング用、SM-SH51/56	392g	¥18,839	EPDT8000



BLACK

#### ブレーキレバー

モデル NO.	仕様	セット内容	機能・特長	カラー	希望小売価格 (税込)	発注コード
BL-T6000	ハイドロロック、3フィンガー	右レバーのみ	I-SPEC II 対応	ブラック	¥5,311	EBLT6000RL
		左レバーのみ		ブラック	¥5,311	EBLT6000LL

#### V ブレーキ

モデル NO.	仕様	ブレーキシュー	カラー	希望小売価格 (税込)	発注コード
BR-T610	フロント用	S70C	ブラック	¥4,261	EBRT610FX41XLP
	リア用		ブラック	¥4,261	EBRT610RX41XLP

#### ボトムブラケット

モデル NO.	仕様	希望小売価格 (税込)	発注コード
BB-MT500-PA	プレスフィットタイプ、89.5 / 92mm	¥2,697	EBBMT500PA



SILVER

#### カセットスプロケット

モデル NO.	対応スピード	歯数構成	希望小売価格 (税込)	発注コード
CS-HG500-10	リア: 10	11・12・14・16・18・20・22・25・28・32T	¥4,767	ICSHG50010132
		11・13・15・17・19・21・23・26・30・34T	¥4,767	ICSHG50010134
		11・13・15・17・19・21・24・28・32・36T	¥4,984	ICSHG50010136

#### フロントディレイラー

モデル NO.	フロントXリア対応スピード	仕様	取付タイプ	チェーンライン (mm)	対応アウターギア	キャパシティ	トップ・ミドル間最小キャパシティ	チェーンステアアングル	カラー	希望小売価格 (税込)	発注コード
FD-T6000	3 X 10	トップスイング、デュアルプル	ローポジションクランプバンド 34.9mm (31.8 / 28.6mm アダプター付)	50	44 / 48T	22T	12T	63-66°	ブラック	¥3,981	IFDT6000L3XL
									ブラック	¥3,981	IFDT6000L6XL



**クランクセット**

モデル NO.	リア対応スピード	歯数構成	クランク長 (mm)	チェーンガード	ギア取付ピッチ径 (mm)	チェーンライン (mm)	カラー	希望小売価格 (税込)	発注コード
FC-T4060 (2ピースクランク)	9	48X36X26T	170	付き	104 / 64	50	ブラック	¥9,302	EFCT4060CX866CL
							シルバー	¥9,302	EFCT4060CX866CS

**ブレーキレバー**

モデル NO.	仕様	機能・特長	カラー	希望小売価格 (税込)	発注コード
BL-T4000	右レバーのみ	2フィンガー、V-ブレーキ・MTB メカニカルディスク対応	ブラック	¥1,444	EBLT4000RL
			シルバー	¥1,503	EBLT4000RS
	ブラック		¥1,444	EBLT4000LL	
	シルバー		¥1,503	EBLT4000LS	
BL-T4010	右レバーのみ	3フィンガー、V-ブレーキ・MTB メカニカルディスク対応*	ブラック	¥1,608	EBLT4010RL
			シルバー	¥1,667	EBLT4010RS
	ブラック		¥1,608	EBLT4010LL	
	シルバー		¥1,667	EBLT4010LS	

\*3フィンガーレバーには、パワーメジャー搭載モデルがございます。

**カセットスプロケット**

モデル NO.	対応スピード	歯数構成	希望小売価格 (税込)	発注コード
CS-HG400-9	リア: 9	11・12・13・14・16・18・21・24・28T	¥3,014	ICSHG4009128
		11・12・14・16・18・21・24・28・32T	¥3,014	ICSHG4009132
		11・13・15・17・20・23・26・30・34T	¥3,014	ICSHG4009134

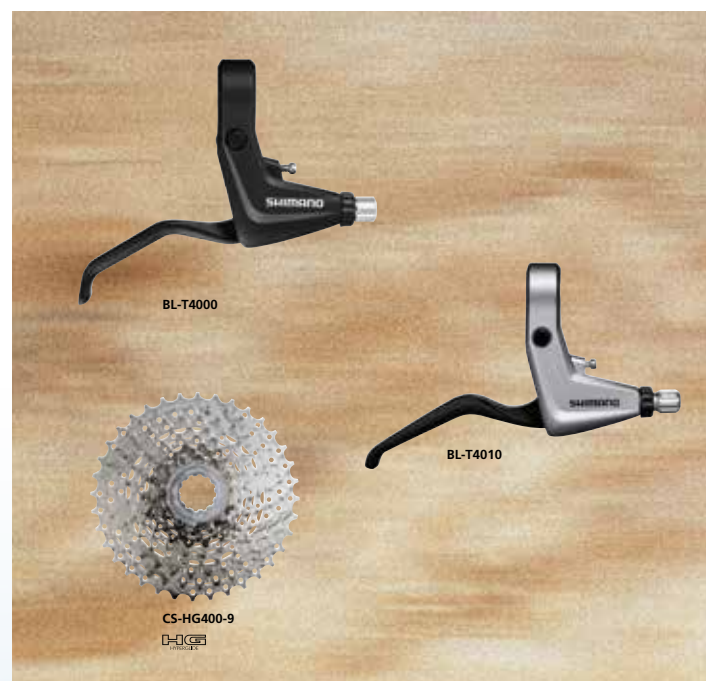

**ボトムブラケット**

モデル NO.	対応クランク	仕様	希望小売価格 (税込)	発注コード
BB-ES300	FC-T4010	軸長: 126mm、シェル幅: 68mm	¥3,297	EBBES300B26
		軸長: 126mm、シェル幅: 73mm	¥3,297	EBBES300C26
		軸長: 126mm、シェル幅: 68mm、チェーンケース対応	¥3,297	EBBES300K26

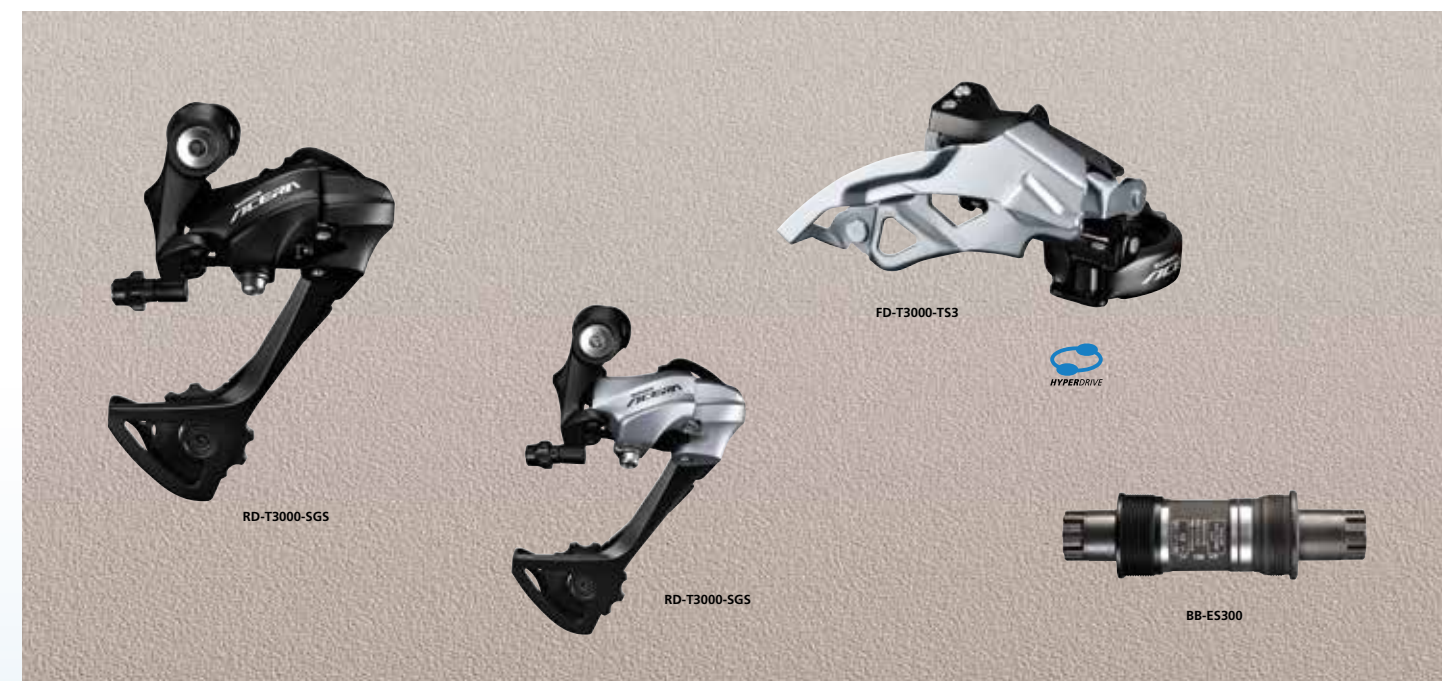

**フロントディレイラー**

モデル NO.	フロントXリア対応スピード	仕様	取付タイプ	チェーンライン (mm)	対応アウターギア	キャパシティ	トップ・ミドル最小キャパシティ	チェーンステアアングル	希望小売価格 (税込)	発注コード
FD-T3000-2	2 X 9	トップスイング、デュアルフル	バンドタイプ 34.9mm (31.8mm ダブター付)	48.8	46T	16T	-	63-68°	¥3,124	EFDT30002TSX3

**ボトムブラケット**

モデル NO.	対応クランク	仕様	希望小売価格 (税込)	発注コード
BB-ES300	FC-T3010-8	軸長: 126mm、シェル幅: 68mm	¥3,297	EBBES300B26
		軸長: 126mm、シェル幅: 73mm	¥3,297	EBBES300C26
		軸長: 126mm、シェル幅: 68mm、チェーンケース対応	¥3,297	EBBES300K26





シフト (EZ-ファイヤープラス) / ブレーキレバーセット

モデル NO.	フロントXリア対応スピード	セット内容	機能・特長 (ブレーキレバー)	機能・特長 (シフトレバー)	カラー	希望小売価格 (税込)	発注コード
ST-TX800	3 X 8 (MTB)	左右セット、シフト・ブレーキケーブル付	2フィンガー、Vブレーキ・MTBメカニカルディスク対応	オプティカル・ギア・ディスプレイ	ブラック	¥5,850	ESTTX800PBAL
					シルバー	¥5,960	ESTTX800PBAS
	リア: 8 (MTB)	右レバーのみ	3フィンガー、Vブレーキ・MTBメカニカルディスク対応		ブラック	¥2,870	ESTTX800RBAL
			4フィンガー、Vブレーキ・MTBメカニカルディスク対応		シルバー	¥2,925	ESTTX800RBAS
	フロント: 3	左レバーのみ	5フィンガー、Vブレーキ・MTBメカニカルディスク対応		ブラック	¥2,185	ESTTX800LBL
					シルバー	¥2,245	ESTTX800LBS

カセットスプロケット

モデル NO.	対応スピード	歯数構成	希望小売価格 (税込)	発注コード
CS-HG31-8	リア: 8	11・13・15・17・20・23・26・30T	¥2,148	ECSHG318130
		11・13・15・18・21・24・28・32T	¥2,148	ECSHG318132
		11・13・15・17・20・23・26・34T	¥2,427	ECSHG318134

ディスクブレーキ

モデル NO.	仕様	マウントタイプ	パッド材質	希望小売価格 (税込)	発注コード
BR-TX805	メカニカルディスク、フロント・リア兼用	ポストマウント	レジン (B01S)	¥3,825	EBRTX805FPRL

フロントディレイラー

モデル NO.	フロントXリア対応スピード	仕様	取付タイプ	チェーンライン (mm)	対応アウターギア	キャパシティ	トップ・ミドル最小キャパシティ	チェーンステアアングル	希望小売価格 (税込)	発注コード
FD-TX800	3 X 8 / 7	トップスイング、デュアルプル	バンドタイプ 34.9mm (31.8 / 28.6mmアダプター付)	47.5 / 50	42 / 48T	20T	10T	63-66°	¥2,083	EFDTX800TSX3
									¥2,083	EFDTX800TSX6

リアディレイラー

モデル NO.	フリーレージ	仕様、取付タイプ	リア対応スピード	最大フロントギア歯数差	トータルキャパシティ	対応トップスプロケット (最小/最大)	対応ロスプロケット (最小/最大)	カラー	希望小売価格 (税込)	発注コード
RD-TX800	SGS	ダブルサーボ、直付	8 / 7	20T	43T	11 / 14T	28 / 34T	ブラック	¥2,864	ERDXTX800SGSL
								シルバー	¥2,916	ERDXTX800SGSS

フリーハブ

モデル NO.	リア対応スピード	仕様	スポーク穴数	オーバーロックナット寸法 (mm)	ハブ軸長 (mm)	QR軸長 (mm)	カラー	希望小売価格 (税込)	発注コード
FH-TX500	8 / 9 スピード	リムブレーキ対応、ナットタイプ	36H	135	185	-	ブラック	¥2,416	EFHTX500BDL
							シルバー	¥2,464	EFHTX500BDS

フロントハブ

モデル NO.	仕様	スポーク穴数	オーバーロックナット寸法 (mm)	ハブ軸長 (mm)	QR軸長 (mm)	カラー	希望小売価格 (税込)	発注コード
HB-TX500	リムブレーキ対応、ナットタイプ	36H	100	140	-	ブラック	¥1,639	EHBTX500DL
		32H				シルバー	¥1,691	EHBTX500DS
						ブラック	¥1,639	EHBTX500EL



フロントディレイラー

モデル NO.	フロントXリア対応スピード	仕様	取付タイプ	チェーンライン (mm)	対応アウターギア	キャパシティ	トップ・ミドル最小キャパシティ	チェーンステアアングル	希望小売価格 (税込)	発注コード
FD-TY606-L	2 X 8 / 7 / 6	トップスイング、デュアルプル	バンドタイプ (34.9mm/31.8mm)	48.8	46T	16T	-	63-68°	¥1,895	EFDTY606LML3
FD-TY601-L6	3 X 8 / 7 / 6			47.5 / 50	48T	20T	10T	66-69°	¥1,701	EFDTY601LML6
FD-TY601-L3				42T	18T	8T	63-66°	¥1,701	EFDTY601LML3	
FD-TY600-L6				42T	18T	8T	66-69°	¥1,701	EFDTY600LML6	
FD-TY600-L3				42T	18T	8T	63-66°	¥1,701	EFDTY600LML3	
FD-TY300	3 X 7 / 6	ダウンスイング、ダウンプル	バンドタイプ 34.9mm	50	42T	18T	8T	66-69°	¥1,195	EFDTY300DSL6
				47.5					¥1,195	EFDTY300SDM6
		ダウンスイング、トッププル	バンドタイプ 28.6mm	50	¥1,195	EFDTY300SDS6				
				47.5	¥1,195	EFDTY300DSTL6				
								¥1,195	EFDTY300DSTM6	
									¥1,195	EFDTY300DSTS6

クランクセット

モデル NO.	フロントXリア対応スピード	歯数構成	クランク長 (mm)	チェーンガード	チェーンライン (mm)	カラー	希望小売価格 (税込)	発注コード
FC-TY501	3 X 8 / 7 / 6	42X34X24T	170	付き	47.5 / 47.5+tt	ブラック	¥4,391	EFCTY501C244CLB
						シルバー	¥4,391	EFCTY501C244CSB
			175			ブラック	¥4,391	EFCTY501E244CLB
						シルバー	¥4,391	EFCTY501E244CSB
						ブラック	¥4,478	EFCTY501C888CLB
						シルバー	¥4,478	EFCTY501C888CSB
FC-TY501-2	2 X 8 / 7	46 X 30T	170	48.8	ブラック	付き	¥4,675	EFCTY5012C60CLB
						無	¥4,492	EFCTY5012C60XLB
			175			付き	¥4,675	EFCTY5012E60CLB
						無	¥4,492	EFCTY5012E60XLB

ボトムブラケット

モデル NO.	対応クランク	軸長 (mm)	シェル幅 (mm)	仕様	希望小売価格 (税込)	発注コード
BB-UN300	FC-TY701 / TY501	122	68	-	¥2,396	EBBUN300B22X

カセットスプロケット

モデル NO.	対応スピード	歯数構成	希望小売価格 (税込)	発注コード
CS-HG200-7	リア: 7	12・14・16・18・21・24・28T	¥2,346	ECSHG2007228T
		12・14・16・18・21・26・32T	¥2,346	ECSHG2007232T

フリーハブ

モデル NO.	リア対応スピード	仕様	スポーク穴数	オーバーロックナット寸法 (mm)	QR軸長 (mm)	カラー	希望小売価格 (税込)	発注コード
FH-TY505-7	7	センターロック、ディスクブレーキ	36H	135	166	ブラック	¥2,977	EFHTY5057AZAL
						32H	166	¥2,977

リアディレイラー

モデル NO.	フリーレージ	仕様、取付タイプ	リア対応スピード	最大フロントギア歯数差	トータルキャパシティ	対応トップスプロケット (最小/最大)	対応ロスプロケット (最小/最大)	希望小売価格 (税込)	発注コード
RD-TY500	SGS	ダブルサーボ・ホイールタイプケーブルガイド、ブラケット	7 / 6	20T	43T	11 / 14T	28 / 34T	¥2,242	ERDTY500B
		ダブルサーボ・ホイールタイプケーブルガイド、直付						¥2,242	ERDTY500D
		ダブルサーボ・ホイールタイプケーブルガイド、正爪ブラケット						¥2,242	ERDTY500MB
		ダブルサーボ、ブラケット						¥2,031	ERDTY300B
RD-TY300	GS	ダブルサーボ、直付	7 / 6	20T	43T	11 / 14T	28 / 34T	¥2,031	ERDTY300D
		ダブルサーボ、直付						¥2,031	ERDTY300MB
		ダブルサーボ、正爪ブラケット						¥1,542	ERDTY200GSLB
		直付						¥1,542	ERDTY200GSLD
RD-TY200	SS	直付	7 / 6	0T	20T	12 / 14T	28 / 34T	¥1,542	ERDTY200SSLB
		逆爪ブラケット						¥1,542	ERDTY200SSLD
		直付						¥1,542	ERDTY200SSSLB
		逆爪ブラケット						¥1,542	ERDTY200SSSLD
		正爪ブラケット						¥1,542	ERDTY200SSSLMB



シフトレバー (サムシフタープラス)

モデル NO.	フロントXリア対応スピード	セット内容	機能・特長	希望小売価格 (税込)	発注コード
SL-TX50	リア:7 (MTB)	右レバーのみ	オプティカル・ギア・ディスプレイ	¥1,372	ASLTX50R7AT
	フロント:3 (フリクション)	左レバーのみ		¥1,336	ASLTX50LFBT
SL-TX30	リア:7 (MTB)	右レバーのみ		¥997	ASLTX30R7AT
	リア:6 (MTB)	右レバーのみ		¥942	ASLTX30R6AT
SL-FT55	リア:7 (MTB)	右レバーのみ	¥2,028	ESLFT55R7A	

シフトレバー (サムシフター)

モデル NO.	フロントXリア対応スピード	セット内容	機能・特長	希望小売価格 (税込)	発注コード
SL-TZ500	リア:7 (MTB)	右レバーのみ	オプティカル・ギア・ディスプレイ	¥920	ESL TZ5007RA
	リア:6 (MTB)	右レバーのみ		¥868	ESL TZ5006RA
	フロント:3 (フリクション)	左レバーのみ		¥873	ESL TZ500LNB

チェーン

モデル NO.	タイプ	リンク数	希望小売価格 (税込)	発注コード
CN-HG40	HG	118L	¥2,320	ICNHG40118I

シフト (EZ-ファイヤープラス) / ブレーキレバーセット

モデル NO.	フロントXリア対応スピード	セット内容	機能・特長 (ブレーキレバー)	機能・特長 (シフトレバー)	希望小売価格 (税込)	発注コード
ST-EF41	リア:7 (MTB)	右レバーのみ	2フィンガー、Vブレーキ・MTBメカニカルディスク対応	オプティカル・ギア・ディスプレイ	¥2,135	ESTEF41R7AL
	リア:6 (MTB)				¥2,109	ESTEF41R6AL
	フロント:3	左レバーのみ			¥2,109	ESTEF41LBL

マルチプルフリーホイール

モデル NO.	対応スピード	仕様	歯数	希望小売価格 (税込)	発注コード
MF-TZ510-6	6	-	14・16・18・21・24・28T	¥1,961	EMFTZ5106428CP
MF-TZ510-7	7	-	14・16・18・20・22・24・28T	¥2,173	EMFTZ5107428CP
		メガレンジ	14・16・18・20・22・24・34T	¥2,428	EMFTZ5107434CP

リアディレイラー

モデル NO.	フリーレージ	取付タイプ	リア対応スピード	最大フロントギア歯数差	トータルキャパシティ	対応トップスプロケット (最小/最大)	対応ロスプロケット (最小/最大)	カラー	希望小売価格 (税込)	発注コード
RD-FT35-A	SS	ブラケット	6 / 7	フロントシングル対応	17T	11 / 14T	-	-	¥1,762	ERDFT35AB
		直付						¥1,846	ERDFT35AD	
		正爪ブラケット						¥1,762	ERDFT35AMB	
RD-TY21-B	GS	ブラケット	6	20T	34T	14 / 14T	28 / 28T	ブラック	¥1,279	ARDTY21BGSBL
		直付						¥1,279	ARDTY21BGSBS	
		直付						¥1,378	ARDTY21BGSDL	
	SS	ブラケット		13T	28T			シルバー	¥1,378	ARDTY21BGSDS
		直付						¥1,279	ARDTY21BSSBL	
		直付						¥1,279	ARDTY21BSSBS	
RD-TZ500-GS	GS	ブラケット	6	20T	34T	14/14T	28/28T	ブラック	¥1,378	ARDTY21BSSDL
		直付						¥1,378	ARDTY21BSSDS	
		直付						¥1,279	ARDTY21BSSMBS	
								¥1,313	ERDTZ500GSB	
								¥1,388	ERDTZ500GSD	





# SHIMANO E-BIKE SYSTEM (日本向け仕様)

## ENERGIZE YOUR LIFESTYLE

Eバイクが私たちの生活に深く浸透しつつある今、日常の移動手段としてだけでなく、より楽に、より遠くまでのライディングを楽しむサイクリストが増えていきます。Eバイクがあれば、今まではビギナーにとってハードルが高かった長距離の移動が容易になることはもちろん、経験豊富なライダーにとっても、より少ないエネルギー消費で目的地に到達することが可能となり、サイクリングの楽しさ・歓びを最大限に満喫することができます。



E8080 シリーズは、ヨーロッパで先行発売した E8000 シリーズのドライブユニットをベースに、国内アシスト規格に最適化させたシマノ最上位機種です。ラインアップの中でも最もトルクフルなアシストユニットで、急な上り坂もグングンと、力強くアシストします。また、スムーズでコントロール可能な出力特性と、長距離走行を可能にする大容量バッテリーにより、街中の狭い路地から、本格的な MTB トレイルや、ロングツーリングまで、日本の様々なフィールドにおいてスポーツサイクリングをサポートします。



E6180 シリーズは、オールラウンドに対応するアシストユニットです。バランスの良いスムーズなアシスト性能は、街中で頻繁に繰り返されるストップ＆ゴーやアップダウンが多い通勤・通学路、休日の郊外散歩や長距離ライドまで、幅広く安心して扱えるため、自由で一歩進んだサイクリング体験を手に入れることができます。



E5080 シリーズは、上位機種の基本性能を継承しつつ、高いコストパフォーマンスを実現。シンプルな内部構造を採用し、全ラインアップ中、最も軽量のドライブユニットになります。脚力に自信の無い方でも気軽に E-スポーツバイクの世界を体験できるモデルとなっています。上位機種同様、スムーズでコントロール可能な出力特性と、長距離走行を可能にする大容量バッテリーにより、様々なフィールドにおいてスポーツサイクリングをサポートします。



### サイクルコンピューター

モデル NO.	仕様	希望小売価格 (税込)	発注コード
SC-E7000	取付径: 35.0mm	¥20,832	KSCE7000AG
	取付径: 31.8mm	¥21,102	KSCE7000BG
SC-E6100	-	¥24,154	KSCE6100CI

### スイッチユニット

モデル NO.	仕様	希望小売価格 (税込)	発注コード
SW-E6010-R	SEIS シフト用	¥9,138	KSWE6010R

### ドライブユニット

モデル NO.	仕様	希望小売価格 (税込)	発注コード
DU-E8080	BB タイプ: 24mm アクスルセレーション	-	-
DU-E6180	BB タイプ: 24mm アクスルセレーション	-	-
DU-E5080	BB タイプ: スクエア	-	-

### ディスクブレーキローター

モデル NO.	仕様	希望小売価格 (税込)	発注コード
RT-EM910	ローター径: 203/180/160mm	¥11,167 ~ ¥13,273	-
RT-EM810	ローター径: 203/180/160mm	¥8,181 ~ ¥9,738	-
RT-EM600	ローター径: 203/180/160mm	¥5,311 ~ ¥6,962	-
RT-EM300	ローター径: 203/180/160mm	¥2,504 ~ ¥4,430	-

### バッテリー

モデル NO.	仕様	希望小売価格 (税込)	発注コード
BT-E8010	ダウンチューブタイプ 公称容量: 504Wh	¥89,561	KBTE8010J
BT-E8014	インテグレートタイプ 公称容量: 418Wh	¥73,267	KBTE8014J
BT-E8035	ダウンチューブタイプ 公称容量: 504Wh	¥105,276	KBTE8035J

\* SHIMANO STEPS 搭載車の部品交換の際は標準仕様のものをお求めください。

### クランクアーム (チェーンリング別売)

モデル NO.	仕様	クランク長	希望小売価格 (税込)	発注コード
FC-E8050	BB タイプ: 24mm アクスルセレーションアームタイプ: ホローテック	170mm	¥14,620	KFCE8050CX
FC-E8000	BB タイプ: 24mm アクスルセレーション	165mm	¥7,821	AFCE8000AX
		170mm	¥7,821	AFCE8000CX
FC-E5010	BB タイプ: スクエア	165mm	¥2,709	AFCE5010AXX
		170mm	¥2,709	AFCE5010CXX

### チェーンリング

モデル NO.	仕様	歯数	希望小売価格 (税込)	発注コード
SM-CRE80-B	チェーンライン: 53mm	38T	¥9,867	KSMCRE80BA8X
SM-CRE70-12-B	チェーンライン: 53mm 12 スピード対応	36T	¥6,555	ASMCRE7012BA6XL
		44T (ダブルチェーンガード)	¥4,225	ASMCRE50B4DG

\* SHIMANO STEPS 搭載車の部品交換の際は標準仕様のものをお求めください。

### バッテリーチャージャー

モデル NO.	仕様	希望小売価格 (税込)	発注コード
EC-E6002	-	¥9,037	IECE6002D
EC-E8004-3	充電アダプター及び充電器用コードは別売	¥22,578	IECE80043

### バッテリーチャージャー用オプション

モデル NO.	仕様	希望小売価格 (税込)	発注コード
SM-BTE60	充電アダプター (BT-E6010)	¥3,288	KSMBTE60
SM-BTE80	充電アダプター (BT-E8035)	¥4,389	KSMBTE80
SM-BCC1-3	充電器用コード	¥1,434	ISMBCC13

より詳しい情報はウェブサイトをご覧ください  
<https://bike.shimano.com>



A close-up, high-contrast photograph of a bicycle's rear hub and cassette. The focus is on the Shimano CUES rear hub, which is a dark blue color with the brand name and 'CUES' printed on it. The cassette is a multi-speed cluster with various sized sprockets. The chain is visible, running from the cassette towards the right. The background is dark, making the metallic components stand out.

ライフスタイルバイクコンポーネンツ

# LIFESTYLE BIKE COMPONENTS



SHIMANO  
**CUES**  
Keeps you moving

## LIFESTYLE ACTIVE



シマノのアクティブなライフスタイルコンポーネントは、人々に自転車の楽しさを思い出してもらおうというシンプルな目標のもとに作られています。週末のサイクリングで友人や自然と再会したり、大陸を横断したりするなど、すべての人が自転車の楽しさを発見するお手伝いをします。

SHIMANO **CUES** SHIMANO **ALCERA**  
SHIMANO **ALTUS** SHIMANO **Tourney**

## LIFESTYLE COMFORT



シマノのライフスタイルコンポーネントは、日常の移動から週末のクルージングまで、快適なライディングをサポートするパートナーです。直感的でライダーフレンドリーな機能により、特別なトレーニングやギアがなくても、誰でも簡単に自転車を楽しむことができます。

SHIMANO **ALFINE** SHIMANO **Nexus**

### SHIMANO CUESとは？

SHIMANO CUESは、アクティブなライフスタイルを求めるすべての人の道しるべとなる存在です。シマノは、幅広い自転車スタイルに対応する汎用性を持たせるため、このブランドを立ち上げました。驚くほどスムーズでストレスのないシフティング、E-BIKEでの走行に耐えうる頑丈さ、そして最大3倍長持ちする耐久性の高い設計が特長です。心躍るライディングへ、SHIMANO CUESで走り出そう。

### 無二のブランドから、無限の体験を。

SHIMANO CUESは、自信あふれるライディング体験をさらにレベルアップさせるために開発された、革新的な新ブランドです。それは、あなたのライドを常にサポートしてくれるはず。例えば…

街中を軽やかに駆け抜ける  
日常から解放たれ、マウンテントレイルを冒険する。  
田舎道でのロングツーリングに、リフレッシュしたり、熱中したり。  
E-BIKEがもたらすパワーも存分に楽しめる。

SHIMANO CUESでのバイク体験に共通するテーマは、衝撃を抑えたスムーズなシフティング性能と使い勝手の素晴らしさです。

### シフティングテクノロジー

Shimano CUESは、独自のLINKGLIDEテクノロジーをベースに、あらゆるシーンでライダーが信頼できるスムーズで直感的なシフティングを実現しています。また、このグループセットは、E-BIKEで使用することでHGの約3倍もの耐久性を実現。アシスト付き自転車がドライブトレインコンポーネントに与える負荷の増加にも耐えられます。

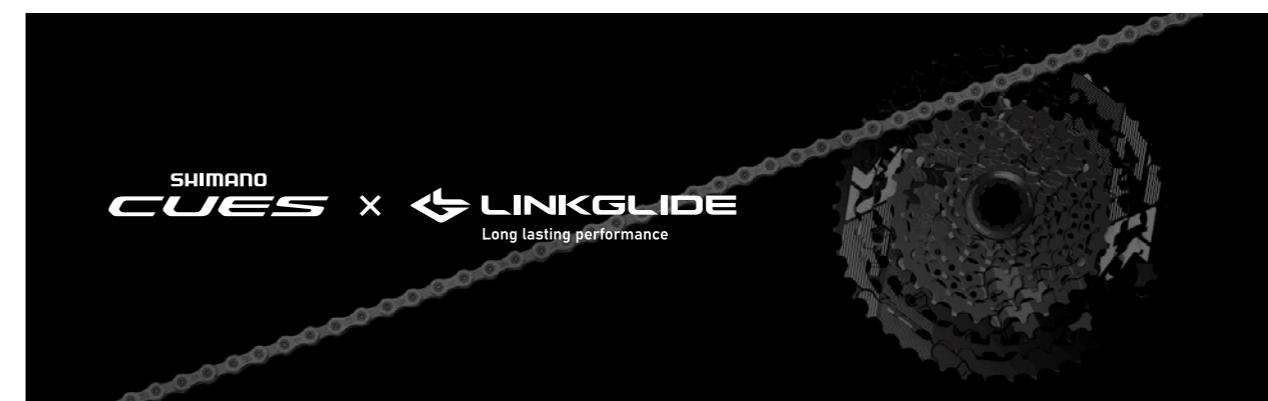

### 美しいコックピット

ブレーキレバーとシフターを、ハンドルと平行に配置するように再設計。すっきりとした、一体感のあるデザインに仕上げました。美しいコックピットで、より快適なライディングを。

SHIMANO  
**CUES** Drop Handlebar



ブレーキキャリパー

モデル NO.	仕様	希望小売価格 (税込)	発注コード
BR-U6030-F	油圧ディスクブレーキ フラットマウント フロント	¥4,495	EBRU6030F6RX
BR-U6030-R	油圧ディスクブレーキ フラットマウント リア	¥4,495	EBRU6030RDRX

ブレーキレバー (ドロップハンドルバー仕様)

モデル NO.	仕様	希望小売価格 (税込)	発注コード
BL-U6030-L	油圧ディスクブレーキ フロントシングル用左レバー	¥24,030	IBLU6030L
BL-U3030-L	機械式ディスクブレーキ フロントシングル用左レバー	¥14,636	EBLU3030L

クランクセット

モデル NO.	仕様	リアスピード	クランク長 (mm)	歯数構成	希望小売価格 (税込)	発注コード
FC-U6030-1	2ピースクランク	11/10/9	165	40T	¥9,466	EFCU60301AXB0X
				42T		EFCU60301AXB2X
			170	40T		EFCU60301CXB0X
				42T		EFCU60301CXB2X
			172.5	40T		EFCU60301DXB0X
				42T		EFCU60301DXB2X
175	40T	EFCU60301EXB0X				
	42T	EFCU60301EXB2X				
FC-U6030-2	2ピースクランク	10/9	165	50-34T	¥13,599	EFCU60302AX04
				46-32T		EFCU60302AX62
			170	50-34T		EFCU60302CX04
				46-32T		EFCU60302CX62
			172.5	50-34T		EFCU60302DX04
				46-32T		EFCU60302DX62
175	50-34T	EFCU60302EX04				
	46-32T	EFCU60302EX62				

デュアルコントロールレバー

モデル NO.	仕様	希望小売価格 (税込)	発注コード
ST-U6030-L	油圧ディスクブレーキ フロントダブル 左レバー	¥25,344	ISTU6030LI
ST-U6030-R	油圧ディスクブレーキ 11/10 スピード 右レバー	¥25,344	ISTU6030RBI
ST-U3030-L	機械式ディスクブレーキ フロントダブル 左レバー	¥16,055	ESTU3030LI
ST-U3030-R	機械式ディスクブレーキ 9 スピード用 右レバー	¥16,055	ESTU30309RBI
	機械式ディスクブレーキ 10 スピード用 右レバー	¥17,474	ESTU303010RBI

フロントディレラー

モデル NO.	取付タイプ	希望小売価格 (税込)	発注コード
FD-U6030	直付	¥5,048	EFDU6030F
	バンド	¥5,142	EFDU6030X

SHIMANO  
**CUES** U8000シリーズ



SL-U8000-11R

RAPIDFIRE PLUS



**SL-U8000-11R**

SHIMANO CUES ラピッドファイヤープラスシフタークランプバンド 11スピード

- 素早いレバーアクセスと軽快な操作感
  - ・ RAPIDFIRE PLUS
  - » シフティング操作を視認できるギアポジションインジケーター
  - ・ オプティカル ギア ディスプレイ
  - ・ INSTANT RELEASE
  - ・ 2ウェイリリース
- 軽量コンパクト設計



SL-U8000-11IR

RAPIDFIRE PLUS



**SL-U8000-11IR**

SHIMANO CUES ラピッドファイヤープラスシフターI-SPEC II 11スピード

- 素早いレバーアクセスと軽快な操作感
  - ・ RAPIDFIRE PLUS
  - » シフティング操作を視認できるギアポジションインジケーター
  - ・ オプティカル ギア ディスプレイ
  - » I-SPEC IIの採用により、ハンドルバー上のスペースが拡大してすっきりとした外観に
  - ・ INSTANT RELEASE
  - ・ 2ウェイリリース
- 軽量コンパクト設計



SL-U8000-L

RAPIDFIRE PLUS MONO



**SL-U8000-L**

SHIMANO CUES ラピッドファイヤープラスモノ左シフタークランプバンド 2x11スピード用

- シングルレバーによりアップ、ダウン両方のシフティング
  - ・ ラピッドファイヤープラス MONO
  - » シフティング操作を視認できるギアポジションインジケーター
  - ・ オプティカル ギア ディスプレイ
  - ・ INSTANT RELEASE
  - ・ 2ウェイリリース
- 軽量コンパクト設計



SL-U8000-IL

I-spec II RAPIDFIRE PLUS MONO



**SL-U8000-IL**

SHIMANO CUES ラピッドファイヤープラスモノ左シフターI-SPEC II 2x11スピード用

- シングルレバーによりアップ、ダウン両方のシフティング
  - ・ ラピッドファイヤープラス MONO
  - » シフティング操作を視認できるギアポジションインジケーター
  - ・ オプティカル ギア ディスプレイ
  - » I-SPEC IIの採用により、ハンドルバー上のスペースが拡大してすっきりとした外観に
  - ・ 2ウェイリリース
  - ・ INSTANT RELEASE
- 軽量コンパクト設計



FD-U8010-L  
TOP SWING  
Front Derailleur

### FD-U8010-L

SHIMANO CUES トップスイングフロントディレラー  
(クランプバンドマウント) 2x11/10スピード

- ・オンロードでもオフロードでも、スムーズな操作性と精密なフロントシフトを実現
  - » フロントダブル 46-32Tによるエクストラワイドレンジ
  - » トータルキャパシティ:16T
  - » 11/10スピードに対応



FC-U8000-2

### FC-U8000-2

SHIMANO CUES ホローテック II クランクセット 2x11スピード

- ・中空鍛造クランクにより重量を増やさずに動力伝達を最大化
  - ・ホローテック II



FC-U8000-1

### FC-U8000-1

SHIMANO CUES ホローテック II クランクセット  
1x11/10/9スピード

- ・ギアの特長な歯先形状がチェーンのかみ合わせと保持力を向上させ、起伏の多い地形でもスムーズなライディングを実現
  - ・ダイナミックチェーンエンゲージメント+
- ・中空鍛造クランクにより重量を増やさずに動力伝達を最大化
  - ・ホローテック II



BB-MT801

### BB-MT801

ボトムブラケット



BB-MT800-PA

### BB-MT800-PA

プレスフィットタイプ・ボトムブラケット



RD-U8020



### RD-U8020

SHIMANO CUES シャドー RD+リアディレラー 11スピード

- ・長期間の使用に耐える滑らかなシフトとペダルパフォーマンス
  - » チェーンスタビライザーがチェーンの脱落、スラップ、ノイズを防止
  - » 起伏の多い地形向けに最適化されたロープロファイル設計
  - » スタイリッシュな光沢が美しい研磨アルミニウムの質感
  - » トータルキャパシティ:48T



RD-U8000



### RD-U8000

SHIMANO CUES シャドー RD+リアディレラー 11スピード

- ・長期間の使用に耐える滑らかなシフトとペダルパフォーマンス
  - » チェーンスタビライザーがチェーンの脱落、スラップ、ノイズを防止
  - » ロープロファイル設計により、あらゆるライディングシーンでリアディレラーを障害物から保護
  - » 美しい光沢の質感を持つスタイリッシュな研磨アルミニウム仕上げ
  - » トータルキャパシティ: 39T



BL-U8000  
Reach  
Adjust 1-spec II

### BL-U8000

SHIMANO CUES 油圧ディスクブレーキレバー 1-SPEC II  
クランプバンド

- ・ブレーキレバーの回転軸をハンドルバーに近づけることでエルゴノミクスを向上
- ・優れたモジュレーションにより、E-トレッキングバイクに極めて高い制動力を提供



BR-U8000



### BR-U8000

SHIMANO CUES 油圧ディスクブレーキ 2ピストンキャリア

- ・優れたブレーキモジュレーションにより、ブレーキレバーの全可動域でのきめ細かなコントロールを実現
- ・軽量の2ピストン式デザインにより、あらゆる条件下でも軽量かつ信頼性の高いブレーキ性能を実現
- ・簡単な組み付け
  - » バンジョータイプ接続



BR-U8020



### BR-U8020

SHIMANO CUES 油圧ディスクブレーキ 4ピストンキャリア

- ・優れたブレーキモジュレーションにより、ブレーキレバーの全可動域でのきめ細かなコントロールを実現
- ・高い制動力で高速走行時の信頼性とコントロール性を向上
  - ・4ピストン
- ・簡単な組み付け
  - » バンジョータイプ接続



SL-U6000-11R  
RAPIDFIRE PLUS

### SL-U6000-11R

SHIMANO CUES ラピッドファイヤープラスシフタークランプバンド 11スピード

- 素早いレバーアクセスと軽快な操作感
  - ・ RAPIDFIRE PLUS
- » シフティング操作を視認できるギアポジションインジケーター
- ・ オプティカル ギア ディスプレイ
- ・ 2ウェイリリース



SL-U6000-10R  
RAPIDFIRE PLUS

### SL-U6000-10R

SHIMANO CUES ラピッドファイヤープラスシフタークランプバンド 10スピード

- 素早いレバーアクセスと軽快な操作感
  - ・ RAPIDFIRE PLUS
- » シフティング操作を視認できるギアポジションインジケーター
- ・ オプティカル ギア ディスプレイ
- ・ 2ウェイリリース



SL-U6000-L  
RAPIDFIRE PLUS MONO

### SL-U6000-L

SHIMANO CUES ラピッドファイヤープラスモノ左シフタークランプバンド 2x11/10スピード用

- 軽くレスポンスの良いフロントシフティングにより、効率性とコントロール性を向上
  - » シングルレバーによりアップ、ダウン両方のシフティング
- ・ ラピッドファイヤープラス MONO
- » シフティング操作を視認できるギアポジションインジケーター
- ・ オプティカル ギア ディスプレイ
- ・ 2ウェイリリース



FD-U6000-D  
SIDE SWING Front Derailleur

### FD-U6000-D

SHIMANO CUES SIDE SWING フロントディレラー (ダイレクトマウント) 2x11/10スピード

- トレイルでもオンロードでも、スムーズで静かなシフティングを実現
- SIDE SWING 設計により、スムーズで効率的なフロントシフティングを実現
- さらにワイドなタイヤクリアランス
- フロントダブル 36-22T、40-26Tによるエクストラワイドレンジ
  - » トータルキャパシティ:14T



FD-U6000-E  
SIDE SWING Front Derailleur

### FD-U6000-E

SHIMANO CUES SIDE SWING フロントディレラー (Eタイプ、ボトムブラケットプレートマウントなし) 2x11/10スピード

- トレイルでもオンロードでも、スムーズで静かなシフティングを実現
- SIDE SWING 設計により、スムーズで効率的なフロントシフティングを実現
- さらにワイドなタイヤクリアランス
- フロントダブル 36-22T、40-26Tによるエクストラワイドレンジ
  - » トータルキャパシティ:14T



FD-U6000-M  
SIDE SWING Front Derailleur

### FD-U6000-M

SHIMANO CUES SIDE SWING フロントディレラー (クランプバンドマウント) 2x11/10スピード

- トレイルでもオンロードでも、スムーズで静かなシフティングを実現
- SIDE SWING 設計により、スムーズで効率的なフロントシフティングを実現
- さらにワイドなタイヤクリアランス
- フロントダブル 36-22T、40-26Tによるエクストラワイドレンジ
  - » トータルキャパシティ:14T



FD-U6010-L  
TOP SWING Front Derailleur

### FD-U6010-L

SHIMANO CUES トップスイングフロントディレラー (クランプバンドマウント) 2x11/10スピード

- オンロードでもオフロードでも、スムーズな操作性と精密なフロントシフティングを実現
  - » トータルキャパシティ:16T
  - » 11/10スピードに対応



FC-U6010-2

### FC-U6010-2

SHIMANO CUES ホローテック II クランクセット 2x11スピード

- 優れたパワー伝達効率
- 中空鍛造クランクにより重量を増やさずに動力伝達を最大化
  - ・ ホローテック II
  - » 軽量アロイトップギア
  - » チェーンケース対応



FC-U6000-2

### FC-U6000-2

SHIMANO CUES 2ピース クランクセット 2x11/10/9スピード

- 重量を抑えながら剛性を強化し、ペダリングパワー伝達を効率化させる2ピース クランクセット
  - » チェーンケースは46-30Tのみに対応



FC-U6000-2B

### FC-U6000-2B

SHIMANO CUES 2ピース クランクセット 2x11/10/9スピード

- 重量を抑えながら剛性を強化し、ペダリングパワー伝達を効率化させる2ピース クランクセット



FC-U6000-1

### FC-U6000-1

SHIMANO CUES 2ピース クランクセット 1x11/10/9スピード

- 重量を抑えながら剛性を強化し、ペダリングパワー伝達を効率化させる2ピース クランクセット
- ギアの特長な歯先形状がチェーンのかみ合わせと保持力を向上させ、起伏の多い地形でもスムーズなライディングを実現
  - ・ ダイナミックチェーンエンゲージメント+



BB-MT500-P

### BB-MT500-P

プレスフィットタイプ・ボトムブラケット



BB-MT501

### BB-MT501

ボトムブラケット

- 高いライディング効率
  - » 優れた回転とシール性能 (BB-MT501)



RD-U6000



### RD-U6000

SHIMANO CUES シャドー RD+リアディレラー 10/11スピード

- トレイル、グラベル、街中のどこを走っても、安定したドライブレインパフォーマンスを提供
  - » チェーンスタビライザーがチェーンの脱落、スラップ、ノイズを防止
  - » 起伏の多い地形向けに最適化されたロープロファイル設計
  - » トータルキャパシティ: 39T
  - » 最大ロースプロケット:50T(1x11スピード)、48T(1x10スピード)
- 耐久性のあるE-BIKEパフォーマンスを目指して設計とテストを実施
  - ・ E-BIKE対応



RD-U6020-11



### RD-U6020-11

SHIMANO CUES シャドー RDリアディレラー 11スピード

- トレイル、グラベル、街中のどこを走っても、安定したドライブレインパフォーマンスを提供
  - » ロープロファイル設計により、あらゆるライディングシーンでリアディレラーを障害物から保護
  - » トータルキャパシティ:48T
  - » 最大ロースプロケット:45T(2x11スピード)
- 耐久性のあるE-BIKEパフォーマンスを目指して設計とテストを実施
  - ・ E-BIKE対応



RD-U6020-10



### RD-U6020-10

SHIMANO CUES シャドー RDリアディレラー 10スピード

- トレイル、グラベル、街中のどこを走っても、安定したドライブレインパフォーマンスを提供
  - » ロープロファイル設計により、あらゆるライディングシーンでリアディレラーを障害物から保護
  - » トータルキャパシティ:44T
  - » 最大ロースプロケット:39T(2x10スピード)
- 耐久性のあるE-BIKEパフォーマンスを目指して設計とテストを実施
  - ・ E-BIKE対応



SL-U4000-9R  
RAPIDFIRE PLUS

### SL-U4000-9R

SHIMANO CUES ラピッドファイヤープラスシフタークランプバンド 9スピード

- 素早いレバーアクセスと軽快な操作感
  - RAPIDFIRE PLUS
  - » シフティング操作を視認できるギアポジションインジケーター
  - オプティカル ギア ディスプレイ



SL-U4010-9R  
RAPIDFIRE PLUS

### SL-U4010-9R

SHIMANO CUES ラピッドファイヤープラスシフタークランプバンド 9スピード

- 素早いレバーアクセスと軽快な操作感
  - RAPIDFIRE PLUS
  - » シフティング操作を視認できるギアポジションインジケーター
  - オプティカル ギア ディスプレイ
  - 2ウェイリリース



SL-U4000-L  
RAPIDFIRE PLUS MONO

### SL-U4000-L

SHIMANO CUES ラピッドファイヤープラスモノ左シフタークランプバンド 2x9スピード用

- 軽くレスポンスの良いフロントシフティングにより、効率性とコントロール性を向上
  - » シングルレバーによりアップ、ダウン両方のシフティング
  - ラピッドファイヤープラス MONO
  - » シフティング操作を視認できるギアポジションインジケーター
  - オプティカル ギア ディスプレイ



FD-U4000-D  
SIDE SWING Front Derailleur

### FD-U4000-D

SHIMANO CUES SIDE SWING フロントディレラー (ダイレクトマウント) 2x10/9スピード

- トレイルでもオンロードでも、スムーズで静かなシフティングを実現
- SIDE SWING 設計により、スムーズで効率的なフロントシフティングを実現
- さらにワイドなタイヤクリアランス
- フロントダブル 36-22T、40-26Tによるエクストラワイドレンジ
  - » トータルキャパシティ:14T



FD-U4000-E  
SIDE SWING Front Derailleur

### FD-U4000-E

SHIMANO CUES SIDE SWING フロントディレラー (Eタイプ、ボトムブラケットプレートマウントなし) 2x10/9スピード

- トレイルでもオンロードでも、スムーズで静かなシフティングを実現
- SIDE SWING 設計により、スムーズで効率的なフロントシフティングを実現
- さらにワイドなタイヤクリアランス
- フロントダブル 36-22T、40-26Tによるエクストラワイドレンジ
  - » トータルキャパシティ:14T



FD-U4000-M  
SIDE SWING Front Derailleur



FD-U4000-L  
TOP SWING Front Derailleur



FD-U4010-L  
TOP SWING Front Derailleur



FC-U4010-2  
SHIMANO CUES



FC-U4010-2B  
SHIMANO CUES



BB-UR400



BB-MT501

### FD-U4000-M

SHIMANO CUES SIDE SWING フロントディレラー (クランプバンドマウント) 2x10/9スピード

- トレイルでもオンロードでも、スムーズで静かなシフティングを実現
- SIDE SWING 設計により、スムーズで効率的なフロントシフティングを実現
- さらにワイドなタイヤクリアランス
- フロントダブル 36-22T、40-26Tによるエクストラワイドレンジ
  - » トータルキャパシティ:14T

### FD-U4000-L

SHIMANO CUES トップスイングフロントディレラー (クランプバンドマウント) 2x10/9スピード

- オンロードでもオフロードでも、スムーズな操作性と精密なフロントシフティングを実現
- フロントダブル 36-22T、40-26Tによるエクストラワイドレンジ
  - » トータルキャパシティ:14T

### FD-U4010-L

SHIMANO CUES トップスイングフロントディレラー (クランプバンドマウント) 2x9スピード

- 険しい路面でも、スムーズな操作性と精密なフロントシフティングを実現
  - » トータルキャパシティ:16T
  - » 9スピード対応

### FC-U4010-2

SHIMANO CUES 2ピース クランクセット 2x11/10/9スピード

- 重量を抑えながら剛性を強化し、ペダリングパワー伝達を効率化させる2ピース クランクセット
  - » チェーンケースは46-30Tのみに対応

### FC-U4010-2B

SHIMANO CUES 2ピース クランクセット 2x11/10/9スピード

- 重量を抑えながら剛性を強化し、ペダリングパワー伝達を効率化させる2ピース クランクセット

### BB-UR400

シマノねじ込み式ボトムブラケット 68 mm シェル幅

- シーリング機能の品質向上により、より長寿命化を実現

### BB-MT501

ボトムブラケット





FC-U4000-2

**FC-U4000-2**

SHIMANO CUES クランクセット 2x11/10/9スピード

- » Qファクター:178 mm
- » チェーンライン:48.8 mm



FC-U4000-2B

**FC-U4000-2B**

SHIMANO CUES クランクセット 2x11/10/9スピード

- » Qファクター:178 mm
- » チェーンライン:51.8 mm



FC-U4000-1

**FC-U4000-1**

SHIMANO CUES クランクセット 1x11/10/9スピード

- ギアの特長な歯先形状がチェーンのかみ合わせと保持力を向上させ、起伏の多い地形でもスムーズなライディングを実現
  - ・ ダイナミックチェーンエンゲージメント+



BB-UN300

**BB-UN300**

スクエアタイプ ボトムブラケット

- シマノ 高品質 / 高性能 カートリッジベアリング スクエアボトムブラケット
- チェーンラインスタビライザーによりチェーンラインの安定性が向上
- 3つのタイプから選べます
  - » スタンダード、E-タイプ、チェーンケース対応
- アダプター素材：アルミニウム



RD-U4000



**RD-U4000**

SHIMANO CUES シャドー RDリアディレクター 9スピード

- トレイル、グラベル、街中のどこを走っても、安定したドライブレインパフォーマンスを提供
  - » ジオメトリーとスプリングテンションの最適化により、チェーン落ちの発生を抑制
  - » 起伏の多い地形向けに最適化されたロープロファイル設計
  - » トータルキャパシティ:35T
  - » 最大ロースプロケット:46T
  - » 最小ロースプロケット:41T
- 耐久性のある E-BIKE パフォーマンスを目指して設計とテストを実施
  - ・ E-BIKE対応



RD-U4020



**RD-U4020**

SHIMANO CUES シャドー RDリアディレクター 9スピード

- トレイル、グラベル、街中のどこを走っても、安定したドライブレインパフォーマンスを提供
  - » ロープロファイル設計により、あらゆるライディングシーンでリアディレクターを障害物から保護
  - » トータルキャパシティ:41T
  - » 最大ロースプロケット:36T (2x9スピード)
- 耐久性のある E-BIKE パフォーマンスを目指して設計とテストを実施
  - ・ E-BIKE対応



RD-U3020



**RD-U3020**

SHIMANO CUES シャドー RDリアディレクター 9スピード

- トレイル、グラベル、街中のどこを走っても、安定したドライブレインパフォーマンスを提供
  - » ロープロファイル設計により、あらゆるライディングシーンでリアディレクターを障害物から保護
  - » トータルキャパシティ:41T
  - » 最大ロースプロケット:36T (2x9スピード)

## 11スピード用

### CS-LG700-11

シマノLINKGLIDEカセットスプロケット 11スピード

- ・アルミ製スパイダーによりカセットスプロケットの重量を大幅に削減
- ・スムーズかつ長寿命の E-BIKE パフォーマンスで、もっと速くへ
  - » 高チェーンテンション下でHYPERGLIDEの最大3倍の耐久性を実現
- ・ペダルショックの少ないスムーズな2ウェイシフティング (内側/外側)
  - ・ リンググライド
- ・ 歯数構成: 11-45T: (11-13-15-17-20-23-26-30-34-39-45T)、11-50T: (11-13-15-17-20-23-26-30-36-43-50T)

### CS-LG400-11

シマノLINKGLIDEカセットスプロケット 11スピード

- ・スムーズかつ長寿命の E-BIKE パフォーマンスで、もっと速くへ
  - » 高チェーンテンション下でHYPERGLIDEの最大3倍の耐久性を実現
- ・ペダルショックの少ないスムーズな2ウェイシフティング (内側/外側)
  - ・ リンググライド
  - » プレミアムなメタリックデザイン
- ・ 歯数構成: 11-45T: (11-13-15-17-20-23-26-30-34-39-45T)、11-50T: (11-13-15-17-20-23-26-30-36-43-50T)



## 10スピード用

### CS-LG400-10

シマノLINKGLIDEカセットスプロケット 10スピード

- ・スムーズかつ長寿命の E-BIKE パフォーマンスで、もっと速くへ
  - » 高チェーンテンション下でHYPERGLIDEの最大3倍の耐久性を実現
- ・ペダルショックの少ないスムーズな2ウェイシフティング (内側/外側)
  - ・ リンググライド
  - » プレミアムなメタリックデザイン
- ・ 歯数構成: 11-39T: (11-13-15-17-20-23-26-30-34-39T)、11-43T: (11-13-15-17-20-23-26-30-36-43T)、11-48T: (11-13-15-17-20-23-28-34-41-48T)

### CS-LG300-10

シマノLINKGLIDEカセットスプロケット 10スピード

- ・スムーズかつ長寿命の E-BIKE パフォーマンスで、もっと速くへ
  - » 高チェーンテンション下でHYPERGLIDEの最大3倍の耐久性を実現
- ・ペダルショックの少ないスムーズな2ウェイシフティング (内側/外側)
  - ・ リンググライド
- ・ 歯数構成: 11-39T: (11-13-15-17-20-23-26-30-34-39T)、11-48T: (11-13-15-17-20-23-28-34-41-48T)



## 9スピード用

### CS-LG400-9

シマノLINKGLIDEカセットスプロケット 9スピード

- ・スムーズかつ長寿命の E-BIKE パフォーマンスで、もっと速くへ
  - » 高チェーンテンション下でHYPERGLIDEの最大3倍の耐久性を実現
- ・ペダルショックの少ないスムーズな2ウェイシフティング (内側/外側)
  - ・ リンググライド
  - » プレミアムなメタリックデザイン
- ・ 歯数構成: 11-36T: (11-13-15-17-20-23-26-30-36T)、11-41T: (11-13-15-17-20-23-28-34-41T)、11-46T: (11-13-15-17-20-23-28-36-46T)

### CS-LG300-9

シマノLINKGLIDEカセットスプロケット 9スピード

- ・スムーズかつ長寿命の E-BIKE パフォーマンスで、もっと速くへ
  - » 高チェーンテンション下でHYPERGLIDEの最大3倍の耐久性を実現
- ・ペダルショックの少ないスムーズな2ウェイシフティング (内側/外側)
  - ・ リンググライド
- ・ 歯数構成: 11-36T: (11-13-15-17-20-23-26-30-36T)、11-41T: (11-13-15-17-20-23-28-34-41T)、11-46T: (11-13-15-17-20-23-28-36-46T)



## 8スピード用

### ST-EF505-8

EZ FIRE PLUSシフト、ハイドロリック・ディスクブレーキレバー (3x9スピード)

- ・エントリーライダーのための簡単設定、シンプルな操作および安定したブレーキ性能
  - » セットアップとメンテナンスの容易なファンネルブリーディング
  - » クリーンなケーブルルーティング
  - » M315キットと同等のブレーキ力
- ・オプティスリック シフトケーブルは軽い力で操作でき、内装ケーブルフレームでもスムーズなシフティング
- ・操作しやすいエルゴノミクスデザイン、アルミ製3フィンガーブレーキレバー
  - » リニアなレスポンスと軽快でスムーズなシフティング
  - ・ EZ FIRE PLUS



## 8/7スピード用

### ST-EF500-8R2A/8R4A

EZ FIRE PLUSシフティング/ブレーキレバーセット (8スピード)

### ST-EF500-7R2A/7R4A

EZ FIRE PLUSシフティング/ブレーキレバーセット (7スピード)

### ST-EF500-L2A/L4A

EZ FIRE PLUSシフティング/ブレーキレバーセット (トリプル)

- ・長時間ライディングでもストレスの無いスムーズかつ軽快なシフトアクション
  - » 容易で直観的なシフティング操作
  - ・ EZ FIRE PLUSシフター
  - » 自然な指の動きで簡単シフティング
- ・クリーンで魅力的なハンドル廻り
  - » ギアポジション確認が容易
  - ・ 視認性が良いオプティカル・ギアディスプレイ
  - » すっきりとしたケーブルレイアウト



リアディレラー

モデル NO.	仕様	希望小売価格 (税込)	発注コード
RD-U3020	9 スピード	¥4,341	ERDU3020SGS
RD-U4000		¥7,072	ERDU4000GS
RD-U4020		¥5,707	ERDU4020SGS
RD-U4010	10/9 スピード ショートケージ	¥6,890	ERDU4010
RD-U6000	11/10 スピード	¥9,274	ERDU6000GS
RD-U6020-10	10 スピード	¥7,263	ERDU602010SGS
RD-U6020-11	11 スピード	¥8,682	ERDU602011SGS
RD-U8000		¥14,919	ERDU8000GS
RD-U8020		¥14,842	ERDU8020SGS

フロントディレラー

モデル NO.	仕様	取付タイプ	希望小売価格 (税込)	発注コード
FD-U4000-D	ダブル SIDE SWING	ダイレクトマウント	¥4,116	EFDU4000D4
FD-U4000-E		Eタイプ (BB プレートなし)	¥4,116	EFDU4000E4
FD-U4000-L	ダブル トップスイング	バンドタイプ L (34.9 mm、31.8 mm および 28.6 mm のアダプター付き)	¥2,838	EFDU4000LX4
FD-U4000-M	ダブル SIDE SWING		¥4,099	EFDU4000MX4
FD-U4010-L	ダブル トップスイング	ダイレクトマウント	¥3,070	EFDU4010LX3
FD-U6000-D	ダブル SIDE SWING		¥4,584	EFDU6000D4
FD-U6000-E	ダブル SIDE SWING	Eタイプ (BB プレートなし)	¥4,584	EFDU6000E4
FD-U6000-M		バンドタイプ L	¥4,573	EFDU6000MX4
FD-U6010-L	ダブル トップスイング	バンドタイプ L (34.9 mm、31.8 mm および 28.6 mm のアダプター付き)	¥5,112	EFDU6010LX3
FD-U8010-L	ダブル トップスイング		¥7,250	EFDU8010LX3

シフトレバー

モデル NO.	スピード	仕様	希望小売価格 (税込)	発注コード
SL-U4000-9R	リア : 9	ラピッドファイヤープラス クランプバンド オプティカル・ギアディスプレイ付	¥3,149	ESLU40009RAP
SL-U4000-L	フロント : 2	RAPIDFIRE PLUS MONO クランプバンド オプティカル・ギアディスプレイ付	¥3,042	ESLU4000LBP
SL-U4050-9R	リア : 9	ショートリーチ ラピッドファイヤープラス クランプバンド オプティカル・ギアディスプレイ付	¥3,105	ESLU40509RAP
SL-U6000-10R	リア : 10	ラピッドファイヤープラス クランプバンド オプティカル・ギアディスプレイなし	¥3,991	ESLU600010RA1P
SL-U6000-11R	リア : 11	ラピッドファイヤープラス クランプバンド オプティカル・ギアディスプレイ付	¥4,700	ESLU600010RAP
		ラピッドファイヤープラス クランプバンド オプティカル・ギアディスプレイなし	¥4,464	ESLU600011RA1P
		ラピッドファイヤープラス クランプバンド オプティカル・ギアディスプレイ付	¥5,176	ESLU600011RAP
SL-U6000-L	フロント : 2	RAPIDFIRE PLUS MONO クランプバンド オプティカル・ギアディスプレイなし	¥3,902	ESLU6000LB1P
SL-U6050-10R	リア : 10	RAPIDFIRE PLUS MONO クランプバンド オプティカル・ギアディスプレイ付	¥4,609	ESLU6000LBP
		ショートリーチ ラピッドファイヤープラス クランプバンド オプティカル・ギアディスプレイ付	¥4,627	ESLU605010RAP
		ショートリーチ ラピッドファイヤープラス クランプバンド オプティカル・ギアディスプレイなし	¥5,096	ESLU605011RAP
SL-U6050-11R	リア : 11	ラピッドファイヤープラス I-SPEC II オプティカル・ギアディスプレイなし	¥7,618	ISLU800011RA1P
ラピッドファイヤープラス クランプバンド オプティカル・ギアディスプレイなし		¥7,618	ISLU800011RA1P	
ラピッドファイヤープラス クランプバンド オプティカル・ギアディスプレイ付		¥8,116	ISLU800011RAP	
SL-U8000-11R	フロント : 2	RAPIDFIRE PLUS MONO I-SPEC II オプティカル・ギアディスプレイなし	¥7,414	ISLU8000LB1P
ラピッドファイヤープラス クランプバンド オプティカル・ギアディスプレイなし		¥7,414	ISLU8000LB1P	

クランクセット

モデル NO.	リアスピード	クランク長 (mm)	歯数構成	希望小売価格 (税込)	発注コード	
FC-U4000-1	11/10/9	170	30T	¥6,224	EFCU40001CA0	
			32T	¥6,224	EFCU40001CA2	
			40T	¥6,602	EFCU40001CB0C	
			42T	¥6,602	EFCU40001CB2C	
			30T	¥6,224	EFCU40001EA0	
			32T	¥6,224	EFCU40001EA2	
FC-U4000-2	11/10/9	170	40-26T	¥4,246	EFCU40002C06C	
			36-22T	¥4,010	EFCU40002C62X	
			40-26T	¥4,246	EFCU40002E06C	
			36-22T	¥4,010	EFCU40002E62X	
			170	36-22T	¥5,671	EFCU40102BXC62
			175	36-22T	¥5,671	EFCU40102BEX62
FC-U4010-2B	11/10/9	170	40-26T	¥6,048	EFCU40102CX06C	
			46-30T	¥6,995	EFCU40102CX60C	
			36-22T	¥5,671	EFCU40102CX62	
			40-26T	¥6,048	EFCU40102EX06C	
			175	46-30T	¥6,995	EFCU40102EX60C
			36-22T	¥5,671	EFCU40102EX62	
FC-U6000-1	11/10/9	170	30T	¥9,953	EFCU60001CXA0	
			32T	¥9,953	EFCU60001CXA2	
			40T	¥10,665	EFCU60001CXB0C	
			42T	¥10,665	EFCU60001CXB2C	
			30T	¥9,953	EFCU60001EXA0	
			32T	¥9,953	EFCU60001EXA2	
FC-U6000-2B	11/10/9	170	40T	¥10,665	EFCU60001EXB0C	
			42T	¥10,665	EFCU60001EXB2C	
			170	36-22T	¥9,953	EFCU60002BXC62
			175	36-22T	¥9,953	EFCU60002BEX62
			170	46-30T	¥11,609	EFCU60002CX60C
			175	46-30T	¥11,609	EFCU60002CX62C
FC-U6010-2	11	170	40T	¥29,547	EFCU80001CXB0C	
			42T	¥29,547	EFCU80001CXB2C	
			175	46-32T	¥18,464	EFCU60102CX62C
			175	46-32T	¥18,464	EFCU60102EX62C
			40T	¥29,547	EFCU80001EXB0C	
			42T	¥29,547	EFCU80001EXB2C	
FC-U8000-1	11/10/9	170	40T	¥29,547	EFCU80001EXB0C	
			42T	¥29,547	EFCU80001EXB2C	
			170	46-32T	¥31,913	EFCU80002CX62C
FC-U8000-2	11	175	46-32T	¥31,913	EFCU80002EX62C	

ブレーキレバー

モデル NO.	仕様	希望小売価格 (税込)	発注コード
BL-U8000	ハイドロリック・ディスクブレーキ 左	¥6,043	IBLU8000L
	ハイドロリック・ディスクブレーキ 右	¥6,043	IBLU8000R
BL-UR405	ハイドロリック・ディスクブレーキ 左 ブラック	¥1,365	EBLUR405LL
	ハイドロリック・ディスクブレーキ 右 ブラック	¥1,365	EBLUR405RL

ブレーキキャリア

モデル NO.	仕様	希望小売価格 (税込)	発注コード
BR-U8000	ハイドロリック・ディスクブレーキ 2ピストン ポストタイプ フロントまたはリア	¥5,678	IBRU8000MPRX
BR-U8020	ハイドロリック・ディスクブレーキ 4ピストン ポストタイプ フロントまたはリア	¥11,517	IBRU8020MPRF

カセットスプロケット

モデル NO.	スピード	歯数構成	希望小売価格 (税込)	発注コード
CS-LG300-9	9	11-13-15-17-20-23-28-34-41T	¥4,323	ECSLG3009141
		11-13-15-17-20-23-28-36-46T	¥5,270	ECSLG3009146
		11-13-15-17-20-23-26-30-36T	¥3,379	ECSLG3009136
CS-LG300-10	10	11-13-15-17-20-23-28-34-41-48T	¥8,220	ECSLG30010148
		11-13-15-17-20-23-26-30-34-39T	¥6,801	ECSLG30010139
CS-LG400-9	9	11-13-15-17-20-23-28-34-41T	¥5,112	ECSLG4009141
		11-13-15-17-20-23-28-36-46T	¥6,059	ECSLG4009146
		11-13-15-17-20-23-26-30-36T	¥4,165	ECSLG4009136
CS-LG400-10	10	11-13-15-17-20-23-26-30-36-43T	¥8,468	ECSLG40010143
		11-13-15-17-20-23-28-34-41-48T	¥9,174	ECSLG40010148
CS-LG400-11	11	11-13-15-17-20-23-26-30-34-39-45T	¥7,755	ECSLG40010139
		11-13-15-17-20-23-26-30-34-39-45T	¥12,084	ECSLG40011145
CS-LG700-11	11	11-13-15-17-20-23-26-30-36-43-50T	¥14,919	ECSLG70011150
		11-13-15-17-20-23-26-30-34-39-45T	¥16,402	ICSLG70011145

ディスクブレーキローター

モデル NO.	仕様	希望小売価格 (税込)	発注コード
SM-RT26-SS	6 ボルト 140mm	¥1,997	ESMRT26SSP

SHIMANO  
**ESSA**  
Drop Handlebar Mechanical 1x8s



SHIMANO ESSA

SHIMANO ESSAは、Essence of activeのコンセプトの基に作られた  
新たな8スピードのコンポーネントです。  
従来のシマノ8スピード製品に互換性があり、幅広い車種のバイクに使って頂けます。  
MTBやフィットネス、シティ車などの幅広いカジュアルスポーツ車に対応した  
SHIMANO ESSAは、あなたのアクティブなバイクライフをサポートします。

リアディレラー

モデル NO.	仕様	希望小売価格 (税込)	発注コード
RD-U2000	8 スピード	¥6,830	ERDU2000GS

クランクセット

モデル NO.	リアスピード	クランク長 (mm)	歯数構成	希望小売価格 (税込)	発注コード
FC-U2000-1	8/7 スピード	170	32T	¥6,150	EFCU20001CA2
			175	¥6,150	EFCU20001EA2
			40T	¥4,473	EFCU20001CB0CM
		175	40T	¥4,201	EFCU20001CB0XM
			40T	¥4,473	EFCU20001EB0CM
			40T	¥4,201	EFCU20001EB0XM

ブレーキレバー (ドロップハンドルバー仕様)

モデル NO.	仕様	希望小売価格 (税込)	発注コード
BL-U2030-L	機械式ディスクブレーキ フロントシングル用 左レバー	¥11,925	EBLU2030L

デュアルコントロールレバー

モデル NO.	仕様	希望小売価格 (税込)	発注コード
ST-U2030-R	機械式ディスクブレーキ 8 スピード用 右レバー	¥12,999	ESTU2030RBI

カセットスプロケット

モデル NO.	リアスピード	歯数構成	希望小売価格 (税込)	発注コード
CS-HG300	8 スピード	11-13-15-18-22-27-35-45T	¥4,528	ECSHG3008145





# SHIMANO ALFINE



SG-S7001-11



SG-S7001-8

SG-S7001-8

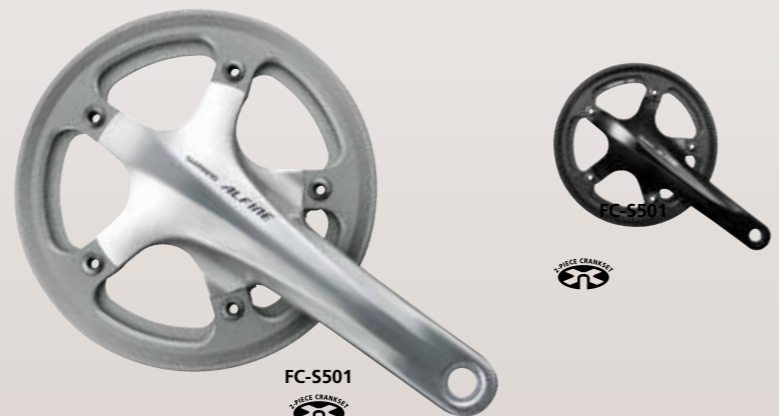

FC-S501

CS-S500

## SHIMANO ALFINE

目指したのは、より快適で  
スポーティーな走り心地よさ。

ALFINEは上質を知るユーザーの心を捉える、スタイリッシュで  
スポーティーなプレミアム内装ハブギアコンポーネント。  
プレミアムな品質とスタイル、スムーズな変速操作は、  
ALFINEの代名詞。そのすっきりとした外観、  
ワイドなギアレシオは幅広いシーンでライディングをサポート。



SL-S7000

SL-S7000



SL-S7000-8

SL-S7000-8



BB-RS501

DH-S501



DH-S501



CN-HG93



### 内装ハブ

モデル NO.	スピード	仕様	スポーク 穴数	オーバーロック ナット寸法 (mm)	ハブ軸長 (mm)	平均重量	カラー	希望小売価格 (税込)	発注コード
SG-S7051-11	11	センターロック ディスクブレーキ、 Di2対応	36	135	187	1665g	ブラック	¥53,105	ISGS705111AL
			シルバー				¥53,105	ISGS705111AS	
			ブラック				¥53,105	ISGS705111BL	
			シルバー				¥53,105	ISGS705111BS	
SG-S7051-8	8	センターロック ディスクブレーキ、 Di2対応	36	135	187	1670g	ブラック	¥32,270	ISGS70518AL
			シルバー				¥32,270	ISGS70518AS	
			ブラック				¥32,270	ISGS70518BL	
			シルバー				¥32,270	ISGS70518BS	

### モーターユニット

モデル NO.	仕様	希望小売価格 (税込)	発注コード
MU-UR510	SHIMANO モーターユニット (Di2 仕様) 11/8/5 スピード	¥17,777	IMUURS10A

### システムインフォメーションディスプレイ

モデル NO.	表示機能	仕様	平均重量	希望小売価格 (税込)	発注コード
SC-MT800C	ギアポジション、シフト/サスペンション/ アシストモード、バッテリー残量	E-TUBE ポート:3 / 充電 ポート:1、クランプバ ンド径:31.8 / 35mm	30g	¥21,263	ISCMT800C

### 取付小物セット

モデル NO.	セット内容	希望小売価格 (税込)	発注コード
SM-S705	廻り止めワッシャー (8R/8L) ストレートドロップ用	¥1,381	ISMS7050001

### シフトレバー

モデル NO.	リア変速スピード	セット内容	機能・特徴	カラー	希望小売価格 (税込)	発注コード
SL-S700	内装 11 段	右レバーのみ、 シフトケーブル 付	インスタント/ツウェイ/ マルチリリース、オプティ カル・ギアディスプレイ	ブラック	¥7,799	ISLS700210ALL
				シルバー	¥7,799	ISLS700210ALS
SL-S7000-8	内装 8 段	付	ツウェイリリース、オプティ カル・ギアディスプレイ	ブラック	¥5,234	ESLS70082100LLA3
				シルバー	¥5,234	ESLS70082100LSA3

### ハブ小物セット

モデル NO.	仕様	セット内容	希望小売価格 (税込)	発注コード
SM-S700	内装 11 段用	CJ-S700、回り止めワッシャー (8R/8L)、袋ナット×2、スナップリング C	¥1,899	ISMS7000001
SM-S7000-8	内装 8 段用	CJ-S7000-8、回り止めワッシャー (8R/8L)、袋ナット×2、スナップリング C	¥1,899	ISMS700080001

### スプロケット

モデル NO.	歯数	希望小売価格 (税込)	発注コード
CS-S500	18T(ガード付)	¥1,309	ICSS50018
	20T(ガード付)	¥1,309	ICSS50020

### チェーンテンショナー

モデル NO.	対応フロント歯数	対応リアスプロケット最大	対応リアスプロケット最小	カラー	希望小売価格 (税込)	発注コード
CT-S500	16T	20T(CS-S500)	18T(CS-S500)	ブラック	¥2,912	ICTS500L
				シルバー	¥2,912	ICTS500
CT-S510	-	23T(SM-GEAR)	16T(SM-GEAR)	-	¥2,741	ICTS510S

### 内装ハブ

モデル NO.	スピード	仕様	スポーク 穴数	オーバーロック ナット寸法 (mm)	ハブ軸長 (mm)	平均重量	カラー	希望小売価格 (税込)	発注コード
SG-S7001-11	11	センターロックディスク ブレーキ対応	36H	135	187	1665g	ブラック	¥53,105	ISGS700111AL
			シルバー				¥53,105	ISGS700111AS	
			ブラック				¥53,105	ISGS700111BL	
			シルバー				¥53,105	ISGS700111BS	
SG-S7001-8	8	センターロックディスク ブレーキ対応	36H	135	187	1670g	ブラック	¥31,701	ISGS70018AL
			シルバー				¥31,701	ISGS70018AS	
			ブラック				¥31,701	ISGS70018BL	
			シルバー				¥31,701	ISGS70018BS	

## SHIMANO ALFINE



SC-MT800C



SG-S7051-11 (シルバー)



tube MU-510



SG-S7051-8 (70)

### ディスクブレーキ

モデル NO.	仕様	マウントタイプ	パッド材質	カラー	希望小売価格 (税込)	発注コード
BR-S7000	ハイドロロック、フロント/リア兼用	ポストマウント	レジンパッド (G03S)	ブラック	¥5,671	EBRS7000MPXL
				シルバー	¥5,671	EBRS7000MPXS

### ブレーキレバー

モデル NO.	仕様	機能・特徴	カラー	希望小売価格 (税込)	発注コード
BL-S7000	左用	ハイドロロックディス クブレーキ対応	ブラック	¥5,354	EBLS7000LL
			シルバー	¥5,354	EBLS7000LS
			ブラック	¥5,354	EBLS7000RL
			シルバー	¥5,354	EBLS7000RS



〈ローラーブレーキ用〉



**SG-5R30**  
スチールハブシェル仕様



**SG-5R35**  
アルミハブシェル仕様  
(シルバー)

〈Vブレーキ用〉



**SG-5R30-VS**  
スチールハブシェル仕様



**SG-5R35-VS**  
アルミハブシェル仕様  
シルバー  
ブラック

〈ギアレシオ〉

- 重いギアと軽いギアの差は206%。  
軽いギアのペダルを踏む力は、  
重いギアの約2分の1の力で済みます。  
※内装ギア単体としてのギア比です。

〈操作性〉

- 停まっても変速が可能。
- 平地ではペダルを踏みながら変速が可能。
- 信号が多い都市部でいつでも軽いペダリング  
で発進可能。

〈メンテナンス性〉

- 雨や泥の影響を最小限にし、  
長期間メンテナンスフリーを実現。



**SM-GEAR**



**SM-5S30**

〈レボシフトシフティングレバー〉



**SL-5S30-A**  
オフセット  
ブレーキレバー用  
切り欠き付き



**SL-5S30**  
(シルバー・ブラック)

〈ラピッドファイヤープラスシフティングレバー〉



**SL-5S50**  
(シルバー・ブラック)

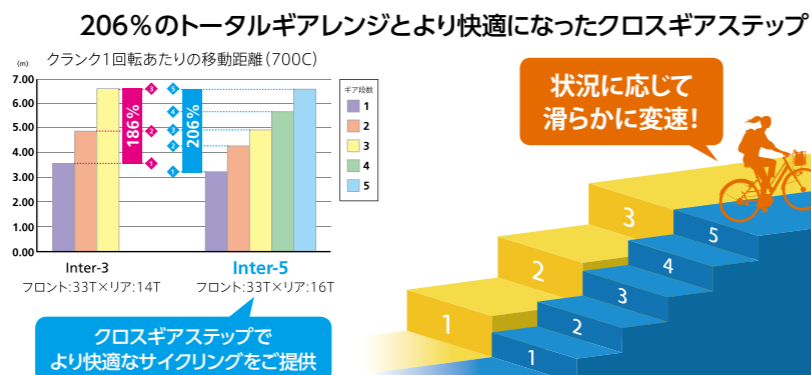

状況に応じて  
滑らかに変速!



〈ローラーブレーキ用〉



**SG-3R42**  
蝶穴仕様



**SG-3R40**  
丸穴仕様



**SM-GEAR**



**SM-3R40**

〈ギアレシオ〉

- 重いギアと軽いギアの差は186%。  
軽いギアのペダルを踏む力は、  
重いギアの約2分の1の力で済みます。  
※内装ギア単体としてのギア比です。

〈操作性〉

- 停まっても変速が可能。
- 平地ではペダルを踏みながら変速が可能。
- 信号が多い都市部でいつでも軽いペダリング  
で発進可能。

〈メンテナンス性〉

- 変速機・ローラーブレーキ・ハブダイナモライト、  
すべての部品の機構をカバーで覆い内蔵化。
- 雨や泥の影響を最小限にし、  
長期間メンテナンスフリーを実現。

〈レボシフトシフティングレバー〉



**SL-3S43J**  
ブラック

ホワイト

シルバー



**SL-3S58J**  
ブラック

ホワイト

シルバー

〈ピアノタッチレバー〉



**SL-3S90**  
グレー

ブラック



**LS-3S91J**

**LS-3SSP40**  
(ブラック・ホワイト・シルバー)

〈レボシフトシフティングレバー〉



**SG-3R75**



**SM-3S70**



**SL-3S43J**  
ブラック

ホワイト

シルバー

**SINGLE HUB** シングルハブ

〈ローラーブレーキ用〉

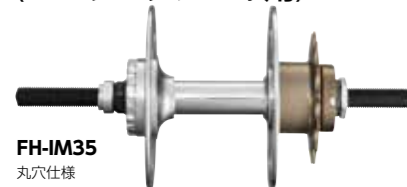

**FH-IM35**  
丸穴仕様



**FH-IM37**  
蝶穴仕様

〈バンドブレーキ用〉



**FH-S028**

オイルディッピング

シマノのすべての内装変速機の内部機構のメンテナンスは5000kmもしくは2年に1回を推奨しています。従来型のグリスを使っても可能ですが、簡単なのはオイルディッピング式。内部一式をオイルの中に浸すだけで、各部品に潤滑オイルがいきわたります。走行距離の長い通学自転車にぴったりなのが、このディッピング方式です。※アルフィーネ11段を除く

オイル  
メンテナンス  
キット



ハブグリス

# 3つの特長

特長 ① 配光がよりワイドに

従来のモデル

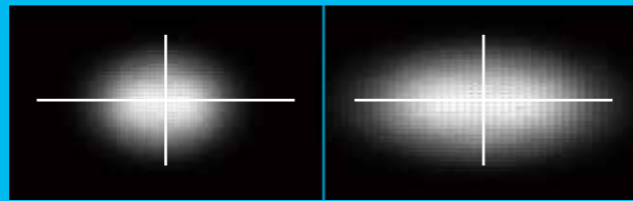

ワイド配光モデル  
LP-C2250, LP-C2207-C/B  
LP-C2200/2201

特長 ② すっきりコンパクトボディ

重量約36%減!  
体積約42%減!

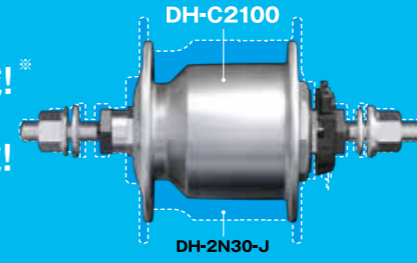

※過去5年の最量販モデル DH-2N30-Jとの比較。

特長 ③

ライト点灯時  
発電抵抗 1/2

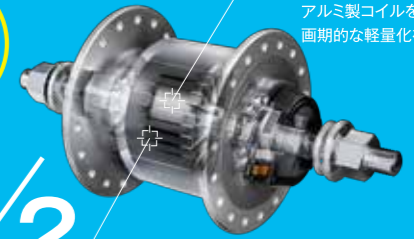

積層構造発電ユニット

積層構造の発電ユニット(ステータヨーク)によって  
発電効率がアップし、回転抵抗の低減と小型化を実現。

アルミ製コイル

アルミ製コイルを採用することにより、  
画期的な軽量化を達成。

## ■ハブダイナモ

0.9W 2線式(J2-A) ■点灯時でも2.4WハブダイナモのOFFと同じ回転抵抗(DH-2N30-J比) ■小型/軽量

HILMO  
ヒルモ



DH-C2100-N-QR

■OLD(オーバーロックナット寸法/玉間)=100mm ■クイックリリース仕様

HILMO  
ヒルモ



DH-C2100

■OLD(オーバーロックナット寸法/玉間)=93mm、100mm

## ■ライトシステムの互換

	LP-C2250	LP-C2207-C LP-C2207-B	LP-C2200 LP-C2201	LP-X101-H
0.9W DH-C2100-N-QR	○	○	○	※J2-A端子 仕様のみ △
0.9W DH-C2100	○	○	○	※J2-A端子 仕様のみ △

## ■ライト

常時点灯 高輝度LED 2線式(J2-A)

HILMO  
ヒルモ

▶スポーツバイクにマッチする  
コンパクトなデザイン



CP/シルバー/ブラック

LP-C2250 ワイド配光

■対応ハンドル径:φ22.2mm、φ25.4mm、φ31.8mm

HILMO  
ヒルモ

▶スポーツバイクにマッチする  
スタイリッシュなデザイン



LP-C2207-C

CP/シルバー/ブラック

CP/シルバー/ホワイト

LP-C2207-B

シルバー/ブラック/ブラック

ブラック/グレー/ブラック

LP-C2207-C/B ワイド配光

HILMO  
ヒルモ

▶ワイド配光でさらに安全に



LP-C2201

シルバー

ブラック

グレー

ホワイト

CP

LP-C2200

シルバー

ブラック

グレー

ホワイト

CP

(LP-C2100/2101の後継品)

LP-C2200/2201 一体型反射板 ワイド配光

■JIS(日本工業規格)適合反射板付





**ID-CI300-LC**  
アクセサリカバー

**ID-CI400**  
コンパス



標準ダミーカバー  
(SM-CI300に付属)



**SC-CI300**  
サイクルコンピューター

**ID-CI300**  
ギアインジケーター

**SM-CI300**  
ブラケット

# Hub Dynamo

## ハブダイナモ



### ハブダイナモ

モデル NO.	仕様	スポーク穴数	対応車輪サイズ	オーバーロックナット寸法 (mm)	ハブ軸長 (mm)	端子タイプ	カラー	希望小売価格 (税込)	発注コード
DH-S501	6V-3.0W センターロック ローター対応、QR タイプ	36H	26-28 インチ	100	108	E2	ブラック	¥18,786	EDHS501AL
	6V-3.0W センターロック ローター対応、QR タイプ	36H	26-28 インチ	100	108	E2	シルバー	¥18,786	EDHS501AS
	6V-3.0W センターロック ローター対応、QR タイプ	32H	26-28 インチ	100	108	E2	ブラック	¥18,786	EDHS501BL
	6V-3.0W センターロック ローター対応、QR タイプ	32H	26-28 インチ	100	108	E2	シルバー	¥18,786	EDHS501BS

### ハブダイナモ

モデル NO.	仕様	スポーク穴数	カラー	オーバーロックナット寸法 (mm)	ハブ軸長 (mm)	端子	希望小売価格 (税込)	発注コード
DH-C3000-3N-NT	6V-3.0W リムブレーキ対応、ナットタイプ	36H	シルバー	100	140	E2	¥7,924	EDHC30003NNASG
		36H	ブラック				¥10,317	EDHC30003NQAASG
DH-C3000-3N-QR	6V-3.0W リムブレーキ対応、QR タイプ	32H	ブラック	100	108	E2	¥10,317	EDHC30003NQBALG
			シルバー				¥10,317	EDHC30003NQBASG
DH-C3000-2N-NT	6V-2.4W リムブレーキ対応、ナットタイプ	36H	シルバー	100	140	E2	¥6,735	EDHC30002NNBS
			ブラック				¥7,971	EDHC30002NQAAS
DH-C3000-2N-QR	6V-2.4W リムブレーキ対応、QR タイプ	32H	ブラック	100	108	E2	¥7,971	EDHC30002NQBAL
			シルバー				¥7,971	EDHC30002NQBAS
DH-3D32	6V-3.0W 6ボルトローター対応、QR タイプ	36H	ブラック	100	108	E2	¥11,691	EDH3D32ALG5
			シルバー				¥11,691	EDH3D32ASG5
			ブラック				¥11,691	EDH3D32BLG5

### ハブダイナモ

モデル NO.	仕様	スポーク穴数	対応車輪サイズ	オーバーロックナット寸法 (mm)	端子タイプ	カラー	希望小売価格 (税込)	発注コード
DH-UR700	クイックリリース、6V-3.0W センターロックローター対応	36H	26-28 インチ	100	E2	シルバー	¥28,089	EDHUR7003DAAGS
		32H				ブラック	¥28,089	EDHUR7003DBAGL
		36H				ブラック	¥27,845	EDHUR7053DAGL
						シルバー	¥27,845	EDHUR7053DBGL
DH-UR705	12mm E スルー、6V-3.0W センターロックローター対応	32H	26-28 インチ	100	E2	ブラック	¥27,845	EDHUR7053DBGL
						シルバー	¥27,845	EDHUR7053DBGS
DH-UR708	15mm E スルー、 6V-3.0W センターロック ローター対応	36H	26-28 インチ	100	E2	ブラック	¥27,605	EDHUR7083D3AGL
						シルバー	¥27,605	EDHUR7083D3BGL

### ハブダイナモ端子の種類と名称

端子の種類	J1	J2	E2
ライト側			
ハブダイナモ側			

J1 端子 : 日本式1端子  
J2 端子 : 日本式2端子  
E2 端子 : 海外式2端子





妥協なき高性能

WHEEL

ホイール



# MTB WHEELS

SHIMANOのMTBホイールは、熟練の職人が最新の製造技術を駆使して製造しています。これらのホイールは、あらゆるライディングスタイルにおいて、スピードと信頼性のバランスが最適になるように組立てられています。高品質の独自の材質は、優れたドライブ剛性を与え、さらに軽量性を重視しながら加速性や乗り心地を改善します。さらにトップライダーによって実際にテストされ、洗練されながら、軽い高耐久性ホイールに磨きをかけ、高性能を長く発揮し続けるホイールへと進化します。



## MTBマウンテンバイクホイールラインアップ

### MTB クロスカントリー

ホイール	ホイールサイズ	リム幅	タイヤタイプ	QR	フロント 15mm E-THRU	QR	リア 12mm E-THRU	12 スピード
WH-M8100-TL-B	29" / 27.5"	24C	チューブレス	-	0	-	0	0

### MTB トレイル

ホイール	ホイールサイズ	リム幅	タイヤタイプ	QR	フロント 15mm E-THRU	QR	リア 12mm E-THRU	12 スピード
WH-M8120-TL-B	29" / 27.5"	30C	チューブレス	-	0	-	0	0

### マウンテンツーリング

ホイール	ホイールサイズ	リム幅	タイヤタイプ	QR	フロント 15mm E-THRU	QR	リア 12mm E-THRU	12 スピード
WH-MT620-B	29" / 27.5"	30C	チューブレス	-	0	-	0	0
WH-MT500	29" / 27.5"	24C	クリンチャー	0	0	0	0	-
WH-MT500-B	29" / 27.5"	24C	クリンチャー	-	0	-	0	-
WH-MT501-B	29" / 27.5"	TBD	クリンチャー	-	0	-	0	0

強靱な E-THRU アクスルシステムによる  
高い剛性性能

12mm リア E-THRU アクスル1タイプ (O.L.D. 142mm)		12mm リア E-THRU アクスル2タイプ (O.L.D. 148mm)	
AX-MT700-142x12 75g	AX-MT700-148x12 76g	AX-MT500-142x12 79g	AX-MT500-148x12 80g

12mm リア E-THRU アクスル (O.L.D. 142mm)		12mm リア E-THRU アクスル (O.L.D. 148mm)	
SM-AX76 69g	SM-AX76-B 71g	SM-AX56 75g	SM-AX56-B 77g



ディスクブレーキローター  
変換アダプター



### SM-RTAD05

これらのアダプターを使用して、6ボルトマウントタイプローターを CENTER LOCK マウントタイプハブに取り付けできます。アルミ製アダプター (SM-RT86 / 76) で取り付けられている6ボルトローターと一緒に使用することはできません。  
重量: 60.1g

# WHEEL



WH-M8100



WH-M8120

27.5 WH-M8100-TL-F15-B-275 / WH-M8100-TL-R12-B-275

29 WH-M8100-TL-F15-B-29 / WH-M8100-TL-R12-B29

ディスクブレーキ専用 チューブレス

27.5 WH-M8120-TL-F15-B-275 / WH-M8120-TL-R12-B-275

29 WH-M8120-TL-F15-B-29 / WH-M8120-TL-R12-B29

ディスクブレーキ専用 チューブレス

## MTB 12 スピード対応

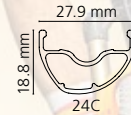

## MTB 12 スピード対応

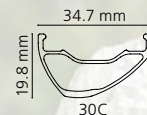

### M8100 シリーズ

モデル NO.	セット内容	ホイールサイズ	OLD (mm)	フロント	リア	平均重量	希望小売価格 (税込)	発注コード
WH-M8100	フロントのみ	29	110	15mm E-スルー	-	846g	¥35,802	EWHM8100LFEBD9X
	リアのみ			12mm E-スルー	994g	¥43,981	EWHM8100LFEBD9	
	フロントのみ	27.5	110	15mm E-スルー	-	808g	¥35,802	EWHM8100LFEBD7X
	リアのみ			12mm E-スルー	956g	¥43,981	EWHM8100LFEBD7	

### M8120 シリーズ

モデル NO.	セット内容	ホイールサイズ	OLD (mm)	フロント	リア	平均重量	希望小売価格 (税込)	発注コード
WH-M8120	フロントのみ	29	110	15mm E-スルー	-	941g	¥35,802	EWHM8120LFEBD9X
	リアのみ			12mm E-スルー	1061g	¥43,981	EWHM8120LFEBD9	
	フロントのみ	27.5	110	15mm E-スルー	-	875g	¥35,802	EWHM8120LFEBD7X
	リアのみ			12mm E-スルー	1016g	¥43,981	EWHM8120LFEBD7	



チューブレス ディスクブレーキ専用 WH-MT620



MT601 シリーズ WH-MT601

## MTB 12 スピード対応

モデル NO.	セット内容	ホイールサイズ	OLD (mm)	フロント	リア	平均重量	希望小売価格 (税込)	発注コード
WH-MT620-TL	フロントのみ	27.5	110	15mm E-スルー	-	990g	¥20,410	EWHMT620LFEBD7BX
	リアのみ					1255g	¥20,410	EWHMT620LFEBD9BX
	フロントのみ	29	148	-	-	940g	¥25,236	EWHMT620LFEBD7B
	リアのみ					1206g	¥25,236	EWHMT620LFEBD9B

モデル NO.	セット内容	ホイールサイズ	OLD (mm)	フロント	リア	平均重量	希望小売価格 (税込)	発注コード
WH-MT601-TL-B-29	フロントのみ	29	110	15mm E-スルー	-	940g	¥17,185	EWHMT601LFEBD9B
	リアのみ	29	148	-	12mm E-スルー	1254g	¥19,865	EWHMT601LFEBD9B
WH-MT601-TL-B-275	フロントのみ	27.5	110	15mm E-スルー	-	893g	¥17,185	EWHMT601LFEBD7B
	リアのみ	27.5	148	-	12mm E-スルー	1204g	¥19,865	EWHMT601LFEBD7B
WH-MT601-TL-29	フロントのみ	29	100	15mm E-スルー	-	931g	¥17,185	EWHMT601LFEBD9B
	リアのみ	29	142	-	12mm E-スルー	1244g	¥19,865	EWHMT601LFEBD9B
WH-MT601-TL-275	フロントのみ	27.5	100	15mm E-スルー	-	883g	¥17,185	EWHMT601LFEBD7B
	リアのみ	27.5	142	-	12mm E-スルー	1195g	¥19,865	EWHMT601LFEBD7B



WH-MT500

## MTB 11 スピード対応

ワイドリムによる高い剛性をキープしつつ軽量化を実現  
コストパフォーマンスに優れたクリンチャーモデル

### MT500 シリーズ

モデル NO.	ホイールサイズ	OLD (mm)	フロント	リア	平均重量	希望小売価格 (税込)	発注コード
WH-MT500-CL-29	29"	100	QR	-	1013g	¥13,114	EWHMT500FD9
	29"	142	-	12mm E-スルー	1186g	¥17,139	EWHMT500R12D9
				QR	1200g	¥14,330	EWHMT500R9C
WH-MT500-CL-B-29	29"	148	-	12mm E-スルー	1199g	¥17,713	EWHMT500REBD9
	27.5"	100	QR	-	962g	¥13,114	EWHMT500FD7
WH-MT500-CL-B-275	27.5"	135	-	QR	1147g	¥14,330	EWHMT500RD7C
				12mm E-スルー	1145g	¥17,713	EWHMT500REBD7



WH-MT501

## MTB 12 スピード対応

モデル NO.	セット内容	ホイールサイズ	OLD (mm)	フロント	リア	希望小売価格 (税込)	発注コード
WH-MT501-CL	リアのみ	27.5"	148	-	12mm E-スルー	¥18,527	EWHMT501REBD7
		29"				¥18,527	EWHMT501REBD9



# ROAD WHEELS



## ROAD ホイールラインアップ

### ディスクブレーキ用



#### ロードコンペティション

ホイール	リム高さ (前/後)	タイヤタイプ	重量 (前/後)	ダイレクト エンゲージメント	12スピード	10/11スピード
WH-R9270-C36	36/36mm	チューブラー チューブレス	522g / 632g 620g / 730g	◇	◇	-
WH-R9270-C50	50/50mm	チューブラー チューブレス	610g / 723g 674g / 787g	◇	◇	-
WH-R9270-C60-HR	60/60mm	チューブラー チューブレス	667g / 770g 751g / 858g	◇	◇	-
WH-R8170-C36	36/36mm	チューブレス	657g / 831g	-	◇	◇
WH-R8170-C50	50/50mm	チューブレス	698g / 872g	-	◇	◇
WH-R8170-C60	60/60mm	チューブレス	738g / 911g	-	◇	◇
WH-RS710-C32-TL	32/32mm	チューブレス	665g / 839g	-	◇	◇
WH-RS710-C46-TL	46/46mm	チューブレス	719g / 893g	-	◇	◇
WH-RS770	28/28mm	チューブレス	733g / 904g	-	◇	◇
WH-RS370	19/19mm	チューブレス	890g / 1,090g	-	◇	◇
WH-RS171	19/19mm	クリンチャー	867g / 1,067g 897g / 1,098g	-	◇	◇
WH-RX010	24/24mm	クリンチャー	982g / 1,177g	-	◇	◇

#### グラベル / アドベンチャー

ホイール	リム高さ (前/後)	タイヤタイプ	重量 (前/後)	ダイレクト エンゲージメント	12スピード	10/11スピード
WH-RX880-700C	32/32mm	チューブレス	635g / 762g (HG スプライン L2) 635g / 759g (MICRO SPLINE)	◇	-	-
WH-RX870-700C	32/32mm	チューブレス	693g / 822g	-	-	-
WH-RX570-700C	22/22mm	チューブレス	769g / 951g	-	◇	◇
WH-RX570-650B	22/22mm	チューブレス	737g / 920g	-	◇	◇

### リムブレーキ用



#### ロードコンペティション

ホイール	リム高さ (前/後)	タイヤタイプ	重量 (前/後)	ダイレクト エンゲージメント	12スピード	10/11スピード
WH-R9200-C36	36/36mm	チューブラー	602g / 684g	◇	◇	-
WH-R9200-C50	50/50mm	チューブラー	586g / 773g	◇	◇	-
WH-R9200-C60-HR	60/60mm	チューブラー	653g / 796g	◇	◇	-

#### ロードスポーツ

ホイール	リム高さ (前/後)	タイヤタイプ	重量 (前/後)	ダイレクト エンゲージメント	12スピード	10/11スピード
WH-RS700-C30	24/31mm	チューブレス	616g / 924g	-	◇	◇
WH-RS500	24/24mm	チューブレス	705g / 944g	-	◇	◇

#### ロードツーリング

ホイール	リム高さ (前/後)	タイヤタイプ	重量 (前/後)	ダイレクト エンゲージメント	12スピード	10/11スピード
WH-RS300	24/24mm	クリンチャー	770g / 1,057g	-	◇	◇
WH-RS100	24/24mm	クリンチャー	827g / 1,105g	-	◇	◇
WH-R501-A	24/24mm	クリンチャー	820g / 1,069g	-	-	◇
WH-R501	24/24mm	クリンチャー	820g / 1,069g	-	-	◇

SCIENCE  
OF  
SPEED

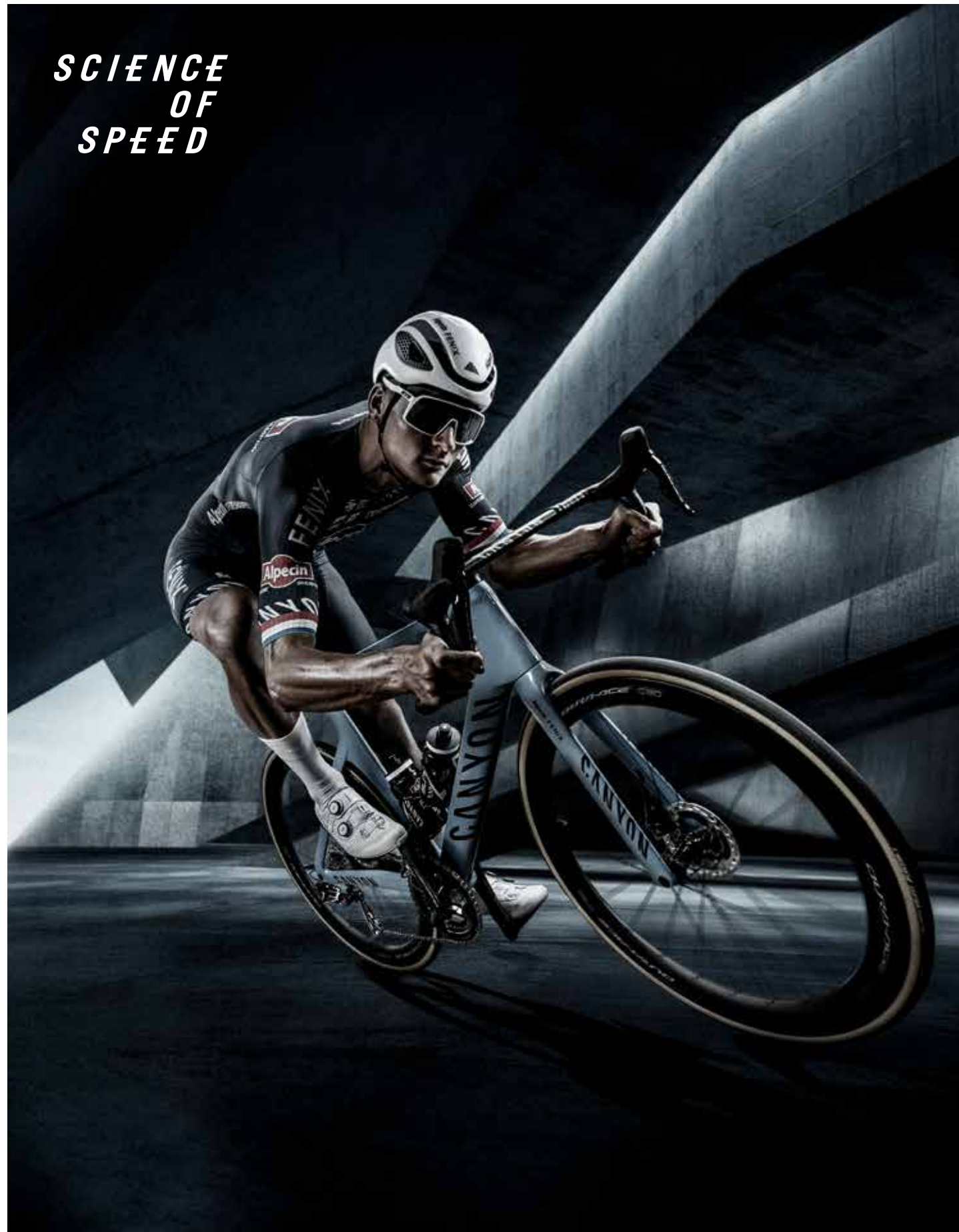

## [ディスクブレーキ]

## WH-R9270-C36

カーボンチューブレス / チューブラー [E-THRU]



モデル NO.	セット内容	リム材質	リアスピード	OLD (mm)	フロント	リア	重量	希望小売価格 (税込)	注文コード
WH-R9270-C36 (チューブレス)	フロントのみ	カーボン	12スピード	100	Eスルー	-	620g	¥176,902	EWHR9270C36LFEDB
	リアのみ			142	-	Eスルー	730g	¥207,166	EWHR9270C36LREDB
WH-R9270-C36 (チューブラー)	フロントのみ			100	Eスルー	-	522g	¥176,902	EWHR9270C36UFEDB
	リアのみ			142	-	Eスルー	632g	¥207,166	EWHR9270C36UREDDB

## [ディスクブレーキ]

## WH-R9270-C50

カーボンチューブレス / チューブラー [E-THRU]



モデル NO.	セット内容	リム材質	リアスピード	OLD (mm)	フロント	リア	重量	希望小売価格 (税込)	注文コード
WH-R9270-C50 (チューブレス)	フロントのみ	カーボン	12スピード	100	Eスルー	-	674g	¥176,902	EWHR9270C50LFEDB
	リアのみ			142	-	Eスルー	787g	¥207,166	EWHR9270C50LREDB
WH-R9270-C50 (チューブラー)	フロントのみ			100	Eスルー	-	610g	¥176,902	EWHR9270C50UFEDB
	リアのみ			142	-	Eスルー	723g	¥207,166	EWHR9270C50UREDDB

## [ディスクブレーキ]

## WH-R9270-C60

カーボンチューブレス / チューブラー [E-THRU]



モデル NO.	セット内容	リム材質	リアスピード	OLD (mm)	フロント	リア	重量	希望小売価格 (税込)	注文コード
WH-R9270-C60 (チューブレス)	フロントのみ	カーボン	12スピード	100	Eスルー	-	751g	¥176,902	EWHR9270C60LFEDB
	リアのみ			142	-	Eスルー	858g	¥207,166	EWHR9270C60LREDB
WH-R9270-C60 (チューブラー)	フロントのみ			100	Eスルー	-	667g	¥176,902	EWHR9270C60UFEDB
	リアのみ			142	-	Eスルー	770g	¥207,166	EWHR9270C60UREDDB

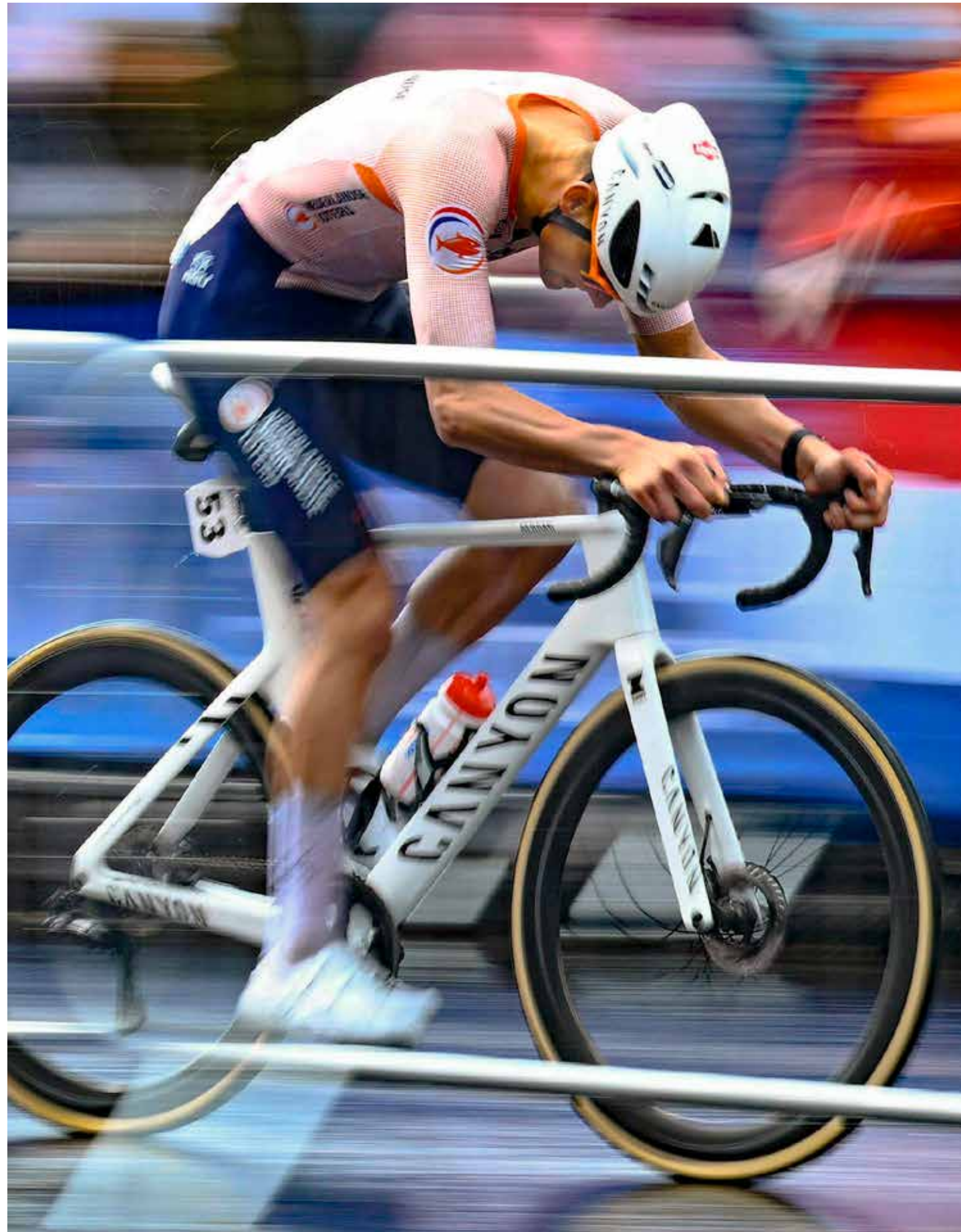

## [リムブレーキ]

## WH-R9200-C36

チューブラー [QR]

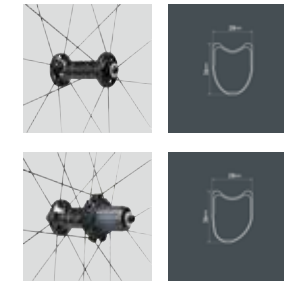

モデル NO.	セット内容	リム材質	リアスピード	OLD (mm)	フロント	リア	重量	希望小売価格 (税込)	注文コード
WH-R9200-C36	フロントのみ	カーボン	12スピード	100	QR	-	602g	¥151,525	EWHR9200C36UF0CB
	リアのみ		130	-	QR	684g	¥178,109	EWHR9200C36UR0CB	

## [リムブレーキ]

## WH-R9200-C50

チューブラー [QR]

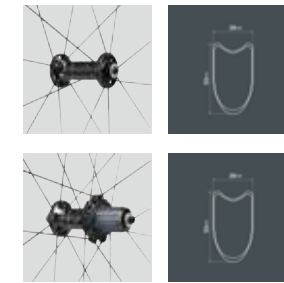

モデル NO.	セット内容	リム材質	リアスピード	OLD (mm)	フロント	リア	重量	希望小売価格 (税込)	注文コード
WH-R9200-C50	フロントのみ	カーボン	12スピード	100	QR	-	586g	¥151,525	EWHR9200C50UF0CB
	リアのみ		130	-	QR	723g	¥178,109	EWHR9200C50UR0CB	

## [リムブレーキ]

## WH-R9200-C60

チューブラー [QR]

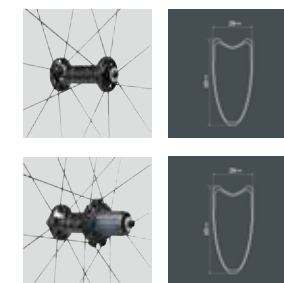

モデル NO.	セット内容	リム材質	リアスピード	OLD (mm)	フロント	リア	重量	希望小売価格 (税込)	注文コード
WH-R9200-C60	フロントのみ	カーボン	12スピード	100	QR	-	653g	¥151,525	EWHR9200C60UF0CB
	リアのみ		130	-	QR	796g	¥178,109	EWHR9200C60UR0CB	



## [ディスクブレーキ]

## WH-R8170-C36

チューブレス [Eスルー]

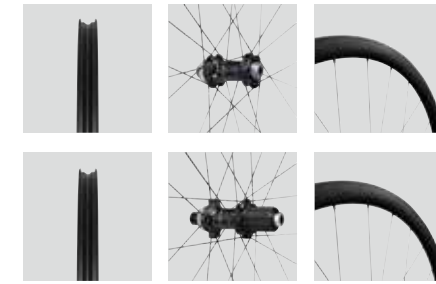

モデル NO.	セット内容	リム材質	リアスピード	OLD (mm)	フロント	リア	重量	希望小売価格 (税込)	注文コード
WH-R8170-C36	フロントのみ	カーボン	12スピード	100	Eスルー	-	657g	¥119,635	EWHR8170C36LFED
	リアのみ		142	-	Eスルー	831g	¥140,441	EWHR8170C36LRED	

## [ディスクブレーキ]

## WH-R8170-C50

チューブレス [Eスルー]

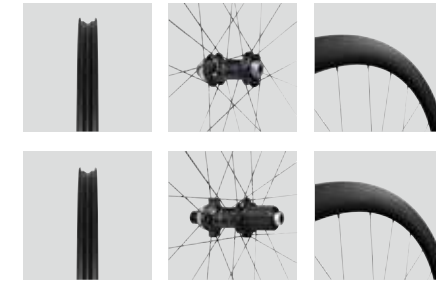

モデル NO.	セット内容	リム材質	リアスピード	OLD (mm)	フロント	リア	重量	希望小売価格 (税込)	注文コード
WH-R8170-C50	フロントのみ	カーボン	12スピード	100	Eスルー	-	698g	¥119,635	EWHR8170C50LFED
	リアのみ		142	-	Eスルー	872g	¥140,441	EWHR8170C50LRED	

## [ディスクブレーキ]

## WH-R8170-C60

チューブレス [Eスルー]

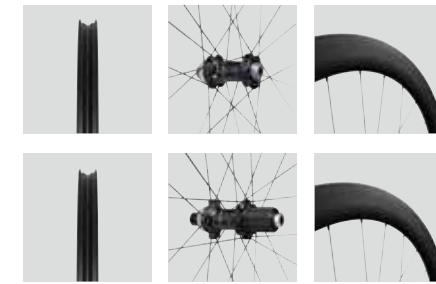

モデル NO.	セット内容	リム材質	リアスピード	OLD (mm)	フロント	リア	重量	希望小売価格 (税込)	注文コード
WH-R8170-C60	フロントのみ	カーボン	12スピード	100	Eスルー	-	738g	¥119,635	EWHR8170C60LFED
	リアのみ		142	-	Eスルー	911g	¥140,441	EWHR8170C60LRED	

# WHEEL



WH-RS710-C46-TL

## WH-RS710 ロードチューブレス / クリンチャー

モデル NO.	セット内容	リム材質	リアスピード	OLD (mm)	フロント	リア	重量	希望小売価格 (税込)	発注コード
WH-RS710-C32-TL	フロントのみ	カーボン	12/11スピード	100	Eスルー	-	665g	¥96,938	EWHR5710C32LFED
	リアのみ	カーボン	-	142	-	Eスルー	839g	¥101,666	EWHR5710C32LRED
WH-RS710-C46-TL	フロントのみ	カーボン	12/11スピード	100	Eスルー	-	719g	¥96,938	EWHR5710C46LFED
	リアのみ	カーボン	-	142	-	Eスルー	893g	¥101,666	EWHR5710C46LRED



WH-RS710-C32-TL



## WH-RS171 クリンチャー リム高 24mm ディスクブレーキ専用

モデル NO.	セット内容	リアスピード	ホイールサイズ	OLD (mm)	フロント	リア	重量	希望小売価格 (税込)	発注コード
WH-RS171	フロントのみ	-	700C	100	12mm Eスルー	-	897g	¥14,317	EWHR5171FED70B
	リアのみ	12/11スピード	700C	142	-	12mm Eスルー	1098g	¥17,389	EWHR5171RED70B

# WHEEL



WH-RX880

## WH-RX880 ロードチューブレス / クリンチャー ディスクブレーキ専用 12スピード

モデル NO.	セット内容	リアスピード	ホイールサイズ	OLD (mm)	フロント	リア	仕様	重量	希望小売価格 (税込)	発注コード
WH-RX880	フロントのみ	-	700C	100	12mmE-スルー	-	-	635g	¥127,674	EWHRX880LFED70
	リアのみ	12スピード	700C	142	-	12mmE-スルー	HG-spline L2 MICRO SPLINE	762g 759g	¥156,047 ¥156,047	EWHRX880LRED70 EWHRX880LREDMS70



WH-RX870

## WH-RX870 ロードチューブレス / クリンチャー ディスクブレーキ専用 12 / 11 スピード

モデル NO.	セット内容	リアスピード	ホイールサイズ	OLD (mm)	フロント	リア	重量	希望小売価格 (税込)	発注コード
WH-RX870	フロントのみ	-	700C	100	12mmE-スルー	-	639g	¥127,674	EWHRX870LFED70
	リアのみ	12/11スピード	700C	142	-	12mmE-スルー	822g	¥132,403	EWHRX870LRED70



WH-RX570

## WH-RX570 ロードチューブレス / クリンチャー ディスクブレーキ専用 12 / 11 スピード

モデル NO.	セット内容	リアスピード	ホイールサイズ	OLD (mm)	フロント	リア	重量	希望小売価格 (税込)	発注コード
WH-RX570	フロントのみ	-	700C	100	12mmE-スルー	-	769g	¥38,357	EWHRX570LFED70
	リアのみ	12/11スピード	700C	142	-	12mmE-スルー	951g	¥43,473	EWHRX570LRED70
	フロントのみ	-	650B	100	12mmE-スルー	-	737g	¥38,357	EWHRX570LFED65
	リアのみ	12/11スピード	650B	142	-	12mmE-スルー	920g	¥43,473	EWHRX570LRED65



## WH-RS370 ロードチューブレス / クリンチャー ディスクブレーキ専用 リム高 19mm 11 スピード

45mm 幅タイヤまで対応 様々なコンディションにおいて安定したライディングを実現するロードディスクホイール

- ・リムサイズ：622 × 19C / 幅：24.6mm / 高さ：19mm
- ・センターロックディスクシステム
- ・推奨タイヤ幅：28 ~ 45mm
- ・平均重量：フロント：890g リア：1090g (合計：1980g)



モデル NO.	セット内容	カラー	リアスピード	OLD (mm)	フロント	リア	重量	希望小売価格 (税込)	発注コード
WH-RS370	フロントのみ	ブラック	-	100	12mm E-スルー	-	890g	¥22,651	EWHR5370LFEDB
	リアのみ	ブラック	12/11スピード	142	-	12mm E-スルー	1090g	¥24,757	EWHR5370LREDB

WH-RS370



## WH-RX010 クリンチャー ディスクブレーキ専用 リム高 24mm 11 スピード

様々な天候下でも安定した制動力 注目のロードディスクホイール

- ・O.L.D.：フロント：100mm、リア：135mm
- ・リムサイズ：622 × 17C (700C) / 幅：23mm / 高さ：24mm
- ・センターロックディスクシステム
- ・推奨タイヤ幅：25 ~ 38mm
- ・対応カセットスプロケット：10/11 スピード\*
- ・平均重量：フロント：982g、リア：1,177g (合計 2,159g) ・リムテープ付

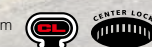

モデル NO.	セット内容	カラー	リアスピード	OLD (mm)	フロント	リア	重量	希望小売価格 (税込)	注文コード
WH-RX010	フロントのみ	ブラック	10/11スピード	100	QR	-	982g	¥16,402	EWHRX010FDAB
	リアのみ	ブラック	-	135	-	QR	1177g	¥19,134	EWHRX010RDACB

WH-RX010





# WHEEL



## WH-RS700-C30-TL ロードチューブレス / クリンチャー カーボン / アルミコンポジットリム

上級モデルのテクノロジーを継承したエアロモデル。  
高速走行で真価を発揮。

- ・リム材質：カーボン / アルミコンポジット
- ・リムサイズ：622 × 15C (700C) 幅：20.8mm / 高さ：前 24mm 後 28mm
- ・スポーク本数：フロント：16本、リア：21本
- ・スポーク形状：エアロタイプ、2.0-1.8-2.0
- ・対応カセットスプロケット：10/11 スピード
- ・平均重量：フロント：616g、リア：924g



モデル NO.	セット内容	リアスピード	OLD (mm)	フロント	リア	重量	希望小売価格 (税込)	発注コード
WH-RS700-C30-TL	フロントのみ	-	100	QR	-	616g	¥80,929	EWHR5700C30F
	リアのみ	12/11スピード	130	-	QR	924g	¥94,047	EWHR5700C30RL



## WH-RS500 ロードチューブレス / クリンチャー

毎日の走りにレースに、高いパフォーマンス性を発揮。  
チューブレス対応の優れたオールラウンドホイール。

- ・フリーハブボディ材質：スチール
- ・ハブ軸材質：アルミ
- ・リム材質：アルミ
- ・リムサイズ：622 × 15C (700C) 幅：20.8mm / 高さ：24mm
- ・スポーク本数：フロント 16本、リア 20本
- ・スポーク形状：エアロタイプ、2.0-1.5-2.0 (フロント)、2.0-1.8-2.0 (リア)
- ・推奨タイヤ幅：23 ~ 28mm
- ・対応カセットスプロケット：10/11 スピード
- ・平均重量：フロント：705g、リア：944g



モデル NO.	セット内容	リアスピード	OLD (mm)	フロント	リア	重量	希望小売価格 (税込)	注文コード
WH-RS500	フロントのみ	-	100	QR	-	705g	¥45,829	EWHR5500F
	リアのみ	12/11スピード	130	-	QR	944g	¥48,989	EWHR5500RL



## WH-RS300 クリンチャー リム高 24mm 11 スピード

エアロダイナミクス性能と剛性を  
高い次元で両立したクリンチャーホイール

- ・リムサイズ：622 × 17C / 幅：23.2mm / 高さ：24mm
- ・推奨タイヤ幅：23 ~ 32mm
- ・対応カセットスプロケット：10/11 スピード
- ・平均重量：フロント：770g、リア：1057g (合計：1827g)



モデル NO.	セット内容	カラー	リアスピード	OLD (mm)	フロント	リア	重量	希望小売価格 (税込)	発注コード
WH-RS300	フロントのみ	ブラック	-	100	QR	-	770g	¥20,018	EWHR5300FB
	リアのみ	-	12/11スピード	130	-	QR	1057g	¥22,121	EWHR5300RCB



## WH-RS100 クリンチャー リム高 24mm 11 スピード

17C のワイドリムで高い快適性と信頼性を実現  
コストパフォーマンスに優れた 11 スピード対応モデル

- ・リムサイズ：622 × 17C / 幅：23.2mm / 高さ：24mm
- ・推奨タイヤ幅：23 ~ 32mm
- ・対応カセットスプロケット：10/11 スピード
- ・平均重量：フロント：805g、リア：1092g (合計：1897g)



モデル NO.	セット内容	カラー	リアスピード	OLD (mm)	フロント	リア	重量	希望小売価格 (税込)	発注コード
WH-RS100	フロントのみ	ブラック	-	100	QR	-	827g	¥12,775	EWHR5100FB
	リアのみ	-	12/11スピード	130	-	QR	1105g	¥14,518	EWHR5100RCB

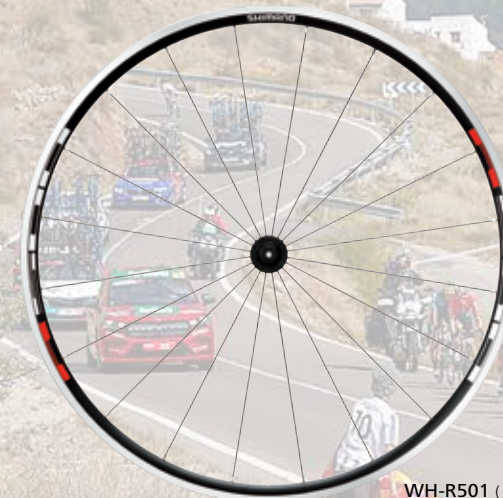

WH-R501 (ブラック)

## WH-R501 / R501-A クリンチャー

シマノホイールの技術と信頼性を気軽に体感。  
コストパフォーマンスに優れたエントリーモデル。

- ・リムサイズ：622 × 15C (700C) / 幅：20.8mm  
高さ：24mm (WH-R501、R501-A)、30mm (WH-R501-30)
- ・推奨タイヤ幅：23 ~ 32mm
- ・対応カセットスプロケット：8/9/10 スピード
- ・平均重量：フロント：820g、リア：1,069g (合計 1,889g) (WH-R501、R501-A)



モデル NO.	セット内容	カラー	リアスピード	OLD (mm)	フロント	リア	重量	希望小売価格 (税込)	注文コード
WH-R501	フロントのみ	ブラック(モトーン)	-	100	QR	-	820g	¥11,895	EWHR501FCBMYL
		ブラック(レッド)	-	100	QR	-	820g	¥11,895	EWHR501FCBYL
	リアのみ	ブラック(モトーン)	10スピード	130	-	QR	1069g	¥13,880	EWHR501RCBMYL
		ブラック(レッド)	10スピード	130	-	QR	1069g	¥13,880	EWHR501RCBYL

モデル NO.	セット内容	カラー	リアスピード	OLD (mm)	フロント	リア	重量	希望小売価格 (税込)	注文コード
WH-R501-A (エアロスポークタイプ)	フロントのみ	ブラック(モトーン)	-	100	QR	-	820g	¥12,607	EWHR501AFCBMYL
		ブラック	-	100	QR	-	820g	¥12,607	EWHR501AFCBYL
	リアのみ	ブラック(モトーン)	10スピード	130	-	QR	1069g	¥14,736	EWHR501ARCBMYL
		ブラック	10スピード	130	-	QR	1069g	¥14,736	EWHR501ARCBYL



ペダル

**PEDAL**

## ペダルコンセプト -SPD-SL/SPD/ フラットペダル

### シマノ ペダリング ダイナミクス 3つのペダルシステム



#### SPD-SL

##### ゆるぎなきパワー伝達

SPD-SL ペダルはパワーを高効率に伝達するためにシマノシューズとトータルに設計され、世界のレースで磨きあげられてきたロードペダルです。

##### エクストラワイドプラットフォーム

ワイドでロープロファイルなデザインは抜群の安定性と高剛性を誇り、レースの過酷な状況下でも高いレベルのペダリング効率を追求します。

##### スプリングテンション調整

SPD-SLペダルは、3つの異なる範囲のスプリングテンション調整をサポートしています。標準、ライトアクション、およびワイドの各設定により、個々の好みや使用状況に合わせてテンションの調整が可能です。

#### SPD

##### ライダーの要求に応えるSPD

クロスカンントリーレースからトレイルライドまで、走りのスタイルに合わせたペダルをラインアップ。ライダーの目線から考えられたペダルは、軽量化とともに過酷なオフロードを走破するための耐久性と信頼性を追求し、さらなる進化を遂げています。

##### ステップイン/アウトの調整

テンションの調整が可能のため、各ライダーの好みに合わせて設定できます。

##### 優れた泥除け性能

オープンピンディング機構と改良されたアクスルボディにより、ライダーが足を載せたときに泥やほこりを排出します。

##### カートリッジ式スピンドルベアリングユニット

カートリッジ式ベアリングユニットがほこりや汚れをよせ付けず、メンテナンスの必要性を大幅に軽減しています。

##### 耐久性と信頼性の高いシマノの構造

オフロード用ペダルはハンマリングが行える必要があり、SPDペダルは軽量性、耐久性、そして信頼性の理想的なバランスを追求しています。

### フラットペダル/プラットフォームペダル

#### グラビティライダーのニーズに応える

シマノのプラットフォームペダルは、DH、トレイルライドのようなアグレッシブライダーに向けて、バイクとペダリングの安定性、充実したバイクコントロールの理想的なバランスを提供します。

#### アグレッシブなライディングのためのグリップ力

ペダル本体の形状とステンレス鋼製ピンの配置により、ライダーがペダルとしっかりとつながることができ、コントロールとペダリングの効率の両方を向上しています。

#### ペダルのプラットフォームサイズを改良

M828 SAINTおよびM8140 DEORE XTペダルは（中央が低く前後が高い）表面がくぼんだ形状になっており、シューズとペダルのインターフェイスとグリップをさらに強化しています。調整可能なピンにより、さらに結合力を強化します。

#### 重量と耐久性

材質、構造、形状、デザインのすべてを慎重に検討し、ライディング状況にあう軽量性、Qファクター、そして耐久性のバランスがよくなるプラットフォームペダルを設計しています。



## ロードペダル SPD-SL

### ロード用 SPD-SL



#### ROAD SPD-SLペダル PD-RS500

##### 着脱が簡単

- エントリーライダーに最適な軽めのテンション設定。
- ステップイン/アウトが容易な大きな開口部。

##### 改良されたシステム設計

- 幅広いプラットフォームがペダリング力を効果的に伝達。
- 耐久性に優れたステンレス製ボディプレートが、ペダルボディ摩耗を軽減。



PD-RS500

## ペダル-SPD

走行時、歩行時どちらも快適  
SPD



## XC SPDペダル PD-M8100

高剛性かつ軽量デザインがアグレッシブなライディングをアシスト。

■ワイドなインターフェイスが動力を効果的に伝達。

軽量設計。

ライダーによるチューニング。

■1.0 mm クリートスペーサー同梱。  
アクスルの耐久性を向上。



PD-M8100

## エンデューロ/トレイルSPDペダル PD-M8120

激しいライディングシーンにも対応する。

■ワイドなインターフェイスが動力を効率的に伝達し、  
バイクのコントロールを向上。

ライダーによるチューニング。

■1.0 mm クリートスペーサー同梱。  
アクスルの耐久性を向上。



PD-M8120

## ペダル-フラットペダル/プラットフォームペダル

より快適なサイクリングのために  
フラットペダル/プラットフォームペダル



## エンデューロ/トレイルフラットペダル PD-M8140

起伏のある激しいコースでも自分のスタイルで、アグレッシブな  
ライディングを継続。

■アグレッシブなトレイルライドに最適。

■適所にピンを配置し、凹型形状でグリップ力が向上する。

■ワイドボディが安定性と快適性を提供する。

ライダーによるチューニング。

■スタイルにあった2種類のサイズオプション。



PD-M8140



ロード

## DURA-ACE

PD-R9100

ノーマルタイプ IPDR9100 注文コード

¥34,822 希望小売価格(税込)

ロングタイプ(+4mm) IPDR9100E1 注文コード

¥35,177 希望小売価格(税込)

最軽量、高効率のDURA-ACEペダルが誕生

- ・重量と剛性のバランスを最適化
- ・カーボンコンポジットボディ
- ・ワイドなペダル踏面により抜群のパワー伝達
- ・負荷を均一に分散するワイドベアリングを配置
- ・ステップイン・アウトのテンション設定をカスタマイズ
- ・シマノの3年間保証
- ・+4mm軸仕様のモデルをラインアップ



## SHIMANO ULTEGRA

PD-R8000

IPDR8000 注文コード

¥24,828 希望小売価格(税込)

PD-R8000-L

IPDR8000E1 注文コード

¥25,227 希望小売価格(税込)

プロレベルから本格的なサイクリングまで幅広い対応

- ・カーボンコンポジットボディ
- ・ワイドなペダル踏面による抜群のパワー伝達
- ・耐久性に優れたステンレス製ボディープレートが、ペダルボディーの曲りや摩擦を軽減
- ・負荷を均一に分散するワイドベアリングを配置
- ・ステップイン・アウトのテンション調整が可能
- ・+4mm軸仕様のモデルをラインアップ



## SHIMANO 105

PD-R7000

EPDR7000 注文コード

¥22,343 希望小売価格(税込)

カーボンボディ採用

- ・軽量なハイパフォーマンスモデル
- ・カーボンコンポジットボディ
- ・ワイドなペダル踏面による抜群のパワー伝達
- ・耐久性に優れたステンレス製ボディープレートが、ペダルボディーの曲りや摩擦を軽減
- ・剛性を備え、負荷を均一に分散するワイドベアリングを配置
- ・ステップイン・アウトのテンション調整が可能
- ・信頼される品質と性能を兼ね備えたシマノデザイン



ブラック



グレー

PD-R550

ブラック: EPDR550L 注文コード

グレー: EPDR550G 注文コード

¥13,916 希望小売価格(税込)

スプリングテンションの調整範囲が広く、

さまざまなライダーに対応

- ・スプリングテンションの調整幅を広く設定
- ・テンション調整幅を広く設定
- ・コンポジットボディ
- ・ワイドなペダル踏面により抜群のパワー伝達
- ・丈夫なステンレス製ボディープレートが、湾曲や摩擦を軽減
- ・負荷を均一に分散するワイドベアリングを配置
- ・受け継がれてきた品質と性能を兼ね備えたシマノデザイン



PD-RS500

EPDRS500 注文コード

¥9,177 希望小売価格(税込)

エントリーライダーにも最適、オールラウンドモデル

- ・ステップイン・アウトが簡単
- ・初心者でも着脱しやすい軽めのテンション設定が可能
- ・テンションの調整幅をワイド化、あらゆるシーンに対応
- ・上位グレードの機能を継承する
- ・ワイドな踏み面がペダリング力を効率的に伝達
- ・耐久性に優れたステンレス製ボディープレート



PD-ES600

EPDES600 注文コード

¥15,200 希望小売価格(税込)

軽量でシンプルなボディデザイン SPD ロードツーリングペダル特徴

- ・シマノの軽量ロードバイクにも最適な SPD ペダル
- ・SPD シューズからのパワーを効率よく伝達する幅の広いプラットフォーム
- ・ロープロファイルで、片面からエントリーする SPD デザイン
- ・マッチする SPD シューズは歩きやすさもポイント
- ・ステップイン・アウトのテンション調整が可能





MTB



## XTR

PD-M9100

IPDM9100 注文コード

PD-M9100-S

IPDM9100S1 注文コード  
(マイナス3mm軸仕様)

¥21,363 希望小売価格(税込)

プロ仕様のXCレーシングペダル

- ・泥除けを備え、ペダルとシューズの接触面の性能を向上
- ・剛性を備え、負荷を均一に分散するワイドベアリングを配置
- ・優れた重量バランスを追求した、スリムなアクスル(長さ2タイプ)
- ・安定したペダリングを実現した低いプラットフォーム
- ・片側 310gの軽量性
- ・さらにスリムになったアクスルユニットが、泥や小石をはじきます



314 g/310 g



## XTR

PD-M9120

IPDM9120 注文コード

¥23,297 希望小売価格(税込)

ワイドな踏面が抜群の安定性を生むトレイル設計のトップモデル

- ・エクストラロング&ワイド化されたペダルとシューズの接触面
- ・剛性を備え、負荷を均一に分散するワイドベアリングを配置
- ・幅の広いプラットフォームが、ステップインしていない時も安定性とコントロールを追求
- ・接合部を衝撃から保護するペダルデザイン
- ・さらにスリムになったアクスルユニットが、泥や小石をはじきます



398 g



## SHIMANO DEORE XT

PD-M8100

EPDM8100 注文コード

¥19,028 希望小売価格(税込)

パワー効率が最大になるように最適化されたクロスカントリーレース用ペダル

- ・大型のプラットフォーム
- ・安定したペダリングを実現した低いプラットフォーム
- ・信頼性の高いリテンション爪がスムーズなステップイン・アウトを実現
- ・ステップイン・アウトのテンション調整が可能
- ・8mm六角レンチマウント付きの耐久性に優れたクロモリ材スピンドルを採用



342 g



## SHIMANO DEORE XT

PD-M8120

EPDM8120 注文コード

¥20,082 希望小売価格(税込)

抜群の安定感のトレイル用およびエンテューロ用ペダル

- ・ペダルとシューズの接触部をワイド化
- ・安定したペダリングを実現した低いプラットフォーム
- ・ケージを組み込むことにより、固定していないときの安定性とコントロール性を高め、接合部を衝撃から保護
- ・信頼性の高いリテンション爪がスムーズなステップイン・アウトを実現
- ・ステップイン・アウトのテンション調整が可能
- ・8mm六角レンチマウント付きの耐久性に優れたクロモリ材スピンドルを採用



438 g



シルバー

ブラック

PD-M540

ブラック: EPDM540L 注文コード

¥12,412 希望小売価格(税込)

シルバー: EPDM540 注文コード

¥12,412 希望小売価格(税込)

本格的なオフロードコンペティション、ワイドなピンディングメカニズムを装備して軽量化に成功

- ・高い信頼性と性能を誇るSPDペダル
- ・ステップイン・アウトのテンション調整が可能
- ・優れた泥抜け性と高いステップイン性能を発揮
- ・クロモリ材スピンドルとローメンテナンスシーリング構造のカートリッジ軸



352 g



シルバー

ホワイト

ブラック

PD-M520

ホワイト: EPDM520W 注文コード

シルバー: EPDM520S 注文コード

ブラック: EPDM520L 注文コード

¥¥7,582 (ホワイト) 希望小売価格(税込)

¥¥7,302 (シルバー・ブラック) 希望小売価格(税込)

MTBやロードサイクリストにも対応する、高い信頼性と性能を誇るSPDペダル

- ・コンパクトな本体、エントリーが容易なオープンデザイン
- ・優れた泥抜け性と高いステップイン性能を発揮
- ・ステップイン・アウトのテンション調整が可能
- ・クロモリ材スピンドルとローメンテナンスシーリング構造のカートリッジ軸



380 g



## S-METEO

PDM821

EPDM821 注文コード

¥24,675 希望小売価格(税込)

・アクスルの耐久性を向上 (PD-M820 比)

- ・幅広いコンタクトエリアとAMシューズの組み合わせにより、安定性が向上
- ・スマートな本体部によりスタックハイトを抑え、よりスムーズな走行を実現
- ・両面に配置の4つの高さ調整ピンで、クリップインしていない時のグリップを向上
- ・ポップアップ機構のない合金ペダル本体はシンプルかつ頑丈
- ・スリムで耐久性に優れたクロモリ材スピンドルを採用 (8mm六角レンチマウント付き)



546 g (ピンなし)

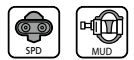



MTB



**PD-T8000**  
EPDT8000 注文コード  
¥18,839 希望小売価格 (税込)

- ・ツーリング、トレッキング、通勤に最適な、高品質で機能的なデュアルプラットフォーム
- ・片面フラットとハイパフォーマンス設計・ステップイン・アウトのテンション調整が可能
- ・わずか 392 g ・ペダル踏面には凹状のクリートクリアランス
- ・ハイグリップピン・シールドカップとコーンベアリング



392 g



**PD-GR500**  
ブラック : EPDGR500L 注文コード  
シルバー : EPDGR500S 注文コード  
¥11,961 希望小売価格 (税込)

- ・耐久性の高いフラットペダルは、様々な地形やライディングのスタイルで活躍します
- ・優れたグリップ力、長時間ライドでの快適性、効率性を提供する凹型プラットフォーム
- ・踏み面に高さ調整と交換可能なピンを配置
- ・クロモリ材スピンドルとローメンテナンスシーリング構造のカートリッジ軸



535 g



**PD-ME700**  
EPDME700 注文コード  
¥8,422 希望小売価格 (税込)

- ・ペダルとシューズ間の安定感とパワー伝達を向上するワイドなプラットフォームの両面 SPD ペダル
- ・一体化されたケーシングがステップインしていないときでもコントロール性を高め、接合部を衝撃から保護
- ・信頼性の高いリテンション爪がスムーズなステップイン・アウトを実現
- ・ライダーの好みに合わせてステップイン・アウトのテンション調整が可能
- ・クロモリ製スピンドルとローメンテナンスシーリング構造のカートリッジ軸



540 g



**PD-GR400**  
ブルー : EPDGR400B 注文コード  
ブラック : EPDGR400L 注文コード  
レッド : EPDGR400R 注文コード  
¥8,398 希望小売価格 (税込)

- ・さらなるバイクコントロールを実現する、確実かつ安定したグリップ力
- ・中央の厚み : 16 mm
- ・各面に取外し可能な 9 本のピン
- ・トレイルライディングに最適なプラットフォームが足をしっかりとグリップ
- ・プラットフォームサイズ : 101 x 96 mm
- ・プッシュ構造のペダル軸を備えた樹脂複合材ペダルボディ

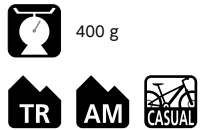

400 g



**PD-ED500**  
EPDED500 注文コード  
¥7,722 希望小売価格 (税込)

- ・ライトアクション、着脱が容易な SPD ロードツーリングペダル
- ・ライトアクション SPD ペダルが、ステップイン・アウトをサポートする
- ・ステップイン・アウトのテンション調整が可能
- ・クロモリ材スピンドルとローメンテナンスシーリング構造のカートリッジ軸
- ・多方向へステップアウトできるマルチクリート SM-SH56 が付属



442 g



**PD-EH500**  
EPDEH500 注文コード  
¥12,091 希望小売価格 (税込)

- ・着脱簡単、ライディングシーンで使い分け可能な片面フラットタイプ
- ・片面は着脱が簡単なライトアクション仕様、もう片面はスニーカーでも使えるフラット面
- ・フラット側のグリップ性を向上して優れたコントロール性能を実現
- ・ローメンテナンスシーリング構造のカートリッジ軸ユニット
- ・ステップイン・アウトのテンション調整が可能



383 g



**PD-T421**  
EPDT421 注文コード  
¥11,078 希望小売価格 (税込)

- ・毎日のサイクリングに最適、デュアルプラットフォームのシマノクリックペダル
- ・片面フラットでスポーツシューズにも対応する
- ・軽いスプリングテンション
- ・ステップイン・アウトが簡単に
- ・ポップアップケーシング
- ・滑り防止面と凹形状の採用によりフラット側のグリップ性を向上
- ・ライダーがテンションの設定を調整可能



423 g



**PD-EF202**  
¥6,421 希望小売価格 (税込)

- ・上位グレードモデルに匹敵する丈夫なペダル軸
- ・ワイドなアルミニウムボディで安定したペダルとシューズ間のインターフェイスを実現
- ・全 5 色

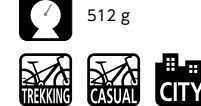

512 g

カラー	ブルー	ゴールド	ブラック	レッド	シルバー
注文コード	EPDEF202B	EPDEF202K	EPDEF202L	EPDEF202R	EPDEF202S



**PD-M324**  
EPDM324 注文コード  
¥11,206 希望小売価格 (税込)

- ・毎日のサイクリングに最適
- ・SPD システムの効率性に、プラットフォームペダルの利便性をプラス
- ・ステップイン・アウトのテンション調整が可能
- ・カップ&コーンベアリング



533 g



**PD-EF205**  
¥7,192 希望小売価格 (税込)

- ・上位グレードモデルに匹敵する丈夫なペダル軸
- ・ワイドなアルミニウムボディで安定したペダルとシューズ間のインターフェイスを実現
- ・全 5 色

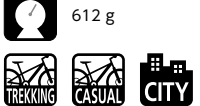

612 g

カラー	ブルー	ゴールド	ブラック	レッド	シルバー
注文コード	EPDEF205B	EPDEF205K	EPDEF205L	EPDEF205R	EPDEF205S



**PD-EF102**  
EPDEF102RL 注文コード  
¥4,328 希望小売価格 (税込)

- ・さまざまな環境において信頼性の高い快適なペダリング
- ・高いグリップ力のパターンを備えた幅広いペダルボディ
- ・高品質な構造で長寿命
- ・ハイエンドモデルと同等に丈夫なペダル軸
- ・ペダルとシューズ間のインターフェイスを安定させる、ワイドな樹脂製ボディ
- ・ペダルと一体化したリフレクター
- ・手の届きやすいエントリーモデル



310 g

# 反射板 / オリジナルツール

## 反射板

**SM-PD60**  
Y40Z98010 注文コード  
**¥1,232** 希望小売価格(税込)  
対応モデル  
PD-M9000、PD-M9120、PD-M9020、PD-M980、  
PD-M985、PD-M8100、PD-M8000、PD-M8120、  
PD-M8020、PD-MX80、PD-M647、PD-M785、  
PD-M780、PD-M530、PD-EH500



**SM-PD62**  
Y46D98050 注文コード  
**¥2,772** 希望小売価格(税込)  
対応モデル  
PD-ES600、PD-A600



**SM-PD63**  
Y46J98010 注文コード  
**¥1,463** 希望小売価格(税込)  
対応モデル  
PD-R9100、PD-9000、PD-7900、PD-R8000、  
PD-6800、PD-6700C、PD-R7000



**SM-PD64**  
YL8A98090 注文コード  
**¥1,725** 希望小売価格(税込)  
対応モデル  
PD-MX80、PD-GR500、PD-M828



**SM-PD67**  
YL8698070 注文コード  
**¥1,232** 希望小売価格(税込)  
対応モデル  
PD-M8140、PD-M8040

**SM-PD68**  
YL8H98010 注文コード  
**¥2,523** 希望小売価格(税込)  
対応モデル  
PD-EH500



**SM-PD69**  
YL8S98050 注文コード  
**¥704** 希望小売価格(税込)  
4枚入り  
対応モデル  
PD-M8140、PD-M8040



**SM-PD22**  
Y41R98070 注文コード  
**¥1,829** 希望小売価格(税込)  
対応モデル  
PD-M970、PD-M770、PD-M959、PD-M515、  
PD-M520、PD-M540、PD-M505



## オリジナルツール

**TL-PD63**  
ペダルコーン調整工具  
(7 mm x 8 mm および 10 mm x 11 mm)  
Y46098630 注文コード  
**¥6,348** 希望小売価格(税込)  
対応モデル  
ペダルアックスルのベアリング調整用  
ペダル 7 mm ロックナットと 10 mm  
コーン / 8 mm ロックナット / 11 mm コーン付き



**TTL-HS37**  
ハブスパナ 17 mm  
Y23098030 注文コード  
**¥3,546** 希望小売価格(税込)  
対応モデル  
PD-R9100、PD-9000、PD-7900、PD-7700、  
PD-7750、PD-7800の組立および分解用



**TL-HS40**  
ペダルアックスル工具 20 mm  
Y13098320 注文コード  
**¥3,649** 希望小売価格(税込)  
対応モデル  
PD-R9100、PD-9000、PD-7900、PD-7700、  
PD-7750、PD-7800の組立および分解用



**TL-PD40**  
ペダルアックスル工具  
Y42A09000 注文コード  
**¥273** 希望小売価格(税込)  
対応モデル  
10 歯ロックボルト付きペダルアックスルの取付け  
および取外し用



## ペダルのアイコン

### 特徴



**SPD-SL**  
パフォーマンスに特化した  
幅広いクリートデザイン



**カーボンボディ**



**SPD**  
歩行可能なSPDシューズに  
対応するクリートデザイン



**泥抜け機構**  
オープンピンディング  
メカニズムによる優れた泥抜け



**ポップアップ機構**  
着脱が楽な  
ポップアップデザイン



**軸長**  
+4mm ロングタイプあり

各シューズと推奨するペダルの用途を簡単に特定できます。



オンロード



XCLレース



ダウンヒル



タイムトライアル



クロスカントリー



BMX



トライアスロン



エンデューロ



トレッキング



コンペティション



トレイル



カジュアルMTB



シクロクロス



シティバイク



オールマウンテン



フラットハンドルバー/  
ロードバイク



フリーライド





# Brake Pad

## ディスクブレーキパッドセレクションチャート

4ピストン

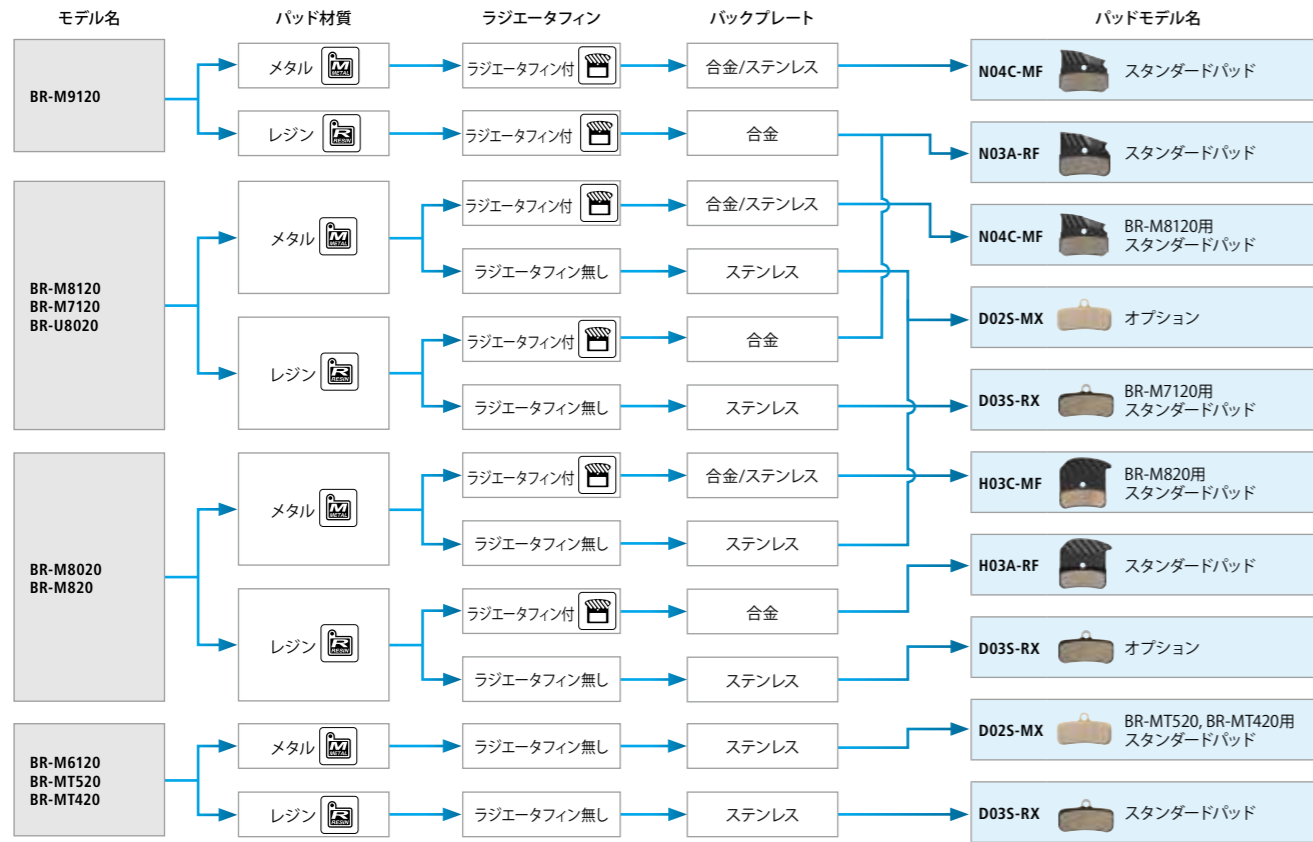

## ディスクブレーキパッドセレクションチャート

2ピストン

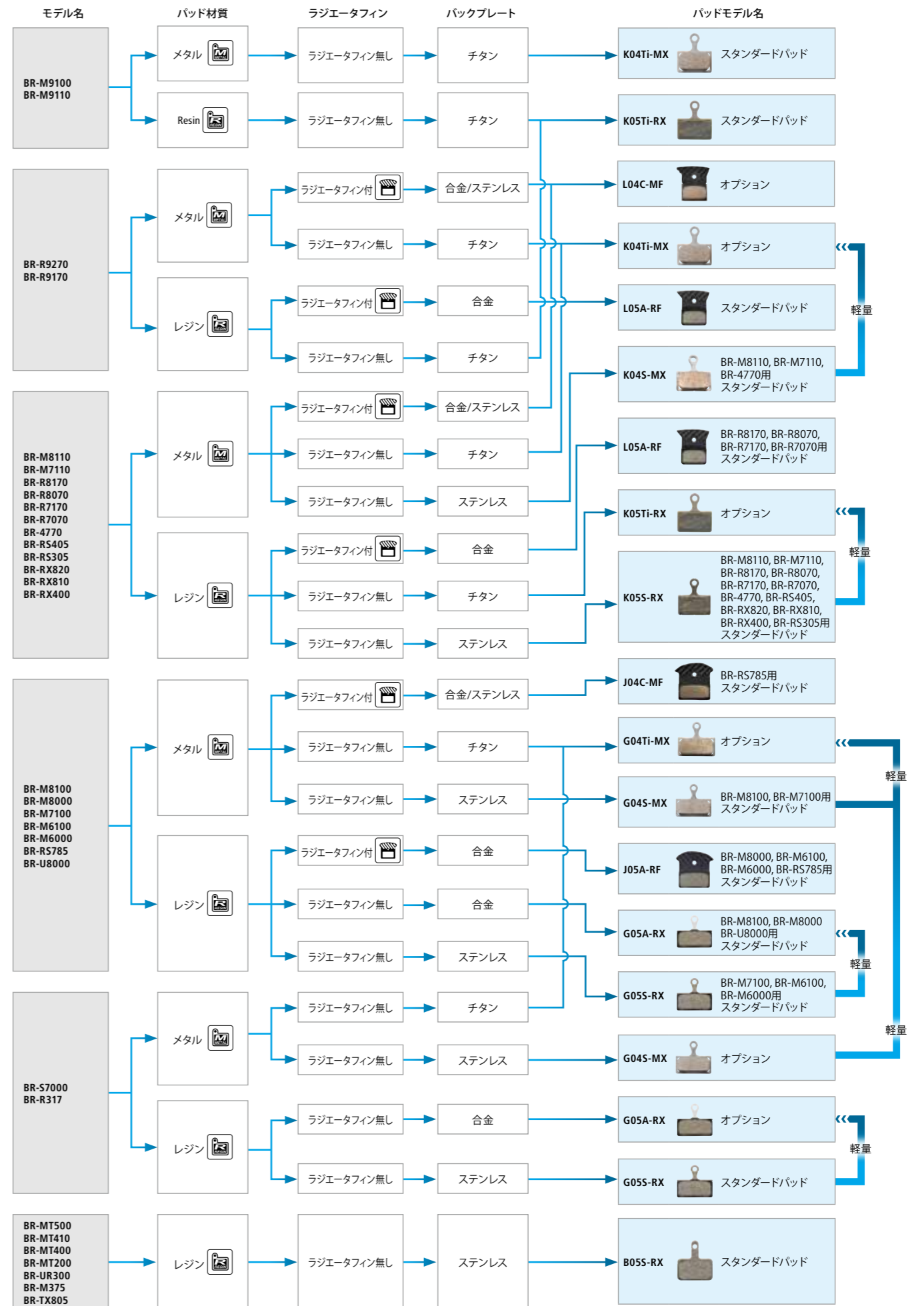

ディスクブレーキパッドの特性

モデル名	B05S	M05	モデル名	G04Ti	G04S
タイプ	レジン	レジン	タイプ	メタル	メタル
パッド形状タイプ	ワイドタイプ	ワイドタイプ	パッド形状タイプ	ナロータイプ	ナロータイプ
モデル名	G05A	G05S	モデル名	J04C	J05A
タイプ	レジン	レジン	タイプ	メタル	レジン
パッド形状タイプ	ナロータイプ	ナロータイプ	パッド形状タイプ	ナロータイプ	ナロータイプ
モデル名	K04Ti	K04S	モデル名	K05Ti	K05S
タイプ	メタル	メタル	タイプ	レジン	レジン
パッド形状タイプ	ナロータイプ	ナロータイプ	パッド形状タイプ	ナロータイプ	ナロータイプ
モデル名	L04C	L05A	モデル名	D02S	D03S
タイプ	メタル	レジン	タイプ	メタル	レジン
パッド形状タイプ	ナロータイプ	ナロータイプ	パッド形状タイプ	ナロータイプ	ナロータイプ
モデル名	H03C	H03A	モデル名	N04C	N03A
タイプ	メタル	レジン	タイプ	メタル	レジン
パッド形状タイプ	ナロータイプ	ナロータイプ	パッド形状タイプ	ナロータイプ	ナロータイプ
モデル名	M06				
タイプ	メタル				
パッド形状タイプ	ナロータイプ				

キャリパーとパッド・ローターの一覧表

キャリパー	材質	タイプ	ローターサイズ										
			220mm (LL)	203mm (L)	180mm (M)	160mm (S)	140mm (SS)						
BR-M9100*4 BR-M9110*5 BR-M9120 BR-M8100 BR-M8110*6 BR-M8120 BR-M8000 BR-M8020 BR-M7100	BR-M7110*6 BR-M7120 BR-M6100 BR-M6120 BR-MT520 BR-MT420 BR-M820 BR-U8000 BR-U8020	メタル/レジン	ナロー	SM-RT66-LL SM-RT64-LL	RT-CL900-203 RT-CL800-203 RT-MT905-L RT-MT900-L SM-RT99-L RT-MT800-L SM-RT86-L SM-RT81-L SM-RT76-L	SM-RT70-L SM-RT66-L SM-RT64-L SM-RT30-L*2 RT-EM910-L*1 RT-EM900-L*1 RT-EM810-L*1 RT-EM600-L*1 RT-EM300-L*1*2	RT-CL900-180 RT-CL800-180 RT-MT905-M RT-MT900-M SM-RT99-M RT-MT800-M SM-RT86-M SM-RT81-M SM-RT76-M SM-RT66-M SM-RT64-M	SM-RT56-M*2 SM-RT54-M*2 SM-RT30-M*2 SM-RT26-M*2 SM-RT10-M*2 RT-EM910-M*1 RT-EM900-M*1 RT-EM810-M*1 RT-EM600-M*1 RT-EM300-M*1*2	RT-CL900-160 RT-CL800-160 SM-RT900-S SM-RT800-S SM-RT99-S RT-MT800-S SM-RT86-S SM-RT81-S SM-RT76-S SM-RT66-S SM-RT64-S	SM-RTC60 SM-RT56-S*2 SM-RT54-S*2 SM-RT30-S*2 SM-RT26-S*2 SM-RT10-S*2 RT-EM910-S*1 RT-EM900-S*1 RT-EM810-S*1 RT-EM600-S*1 RT-EM300-S*1*2	RT-CL900-140 RT-CL800-140 SM-RT900-SS SM-RT900-SS SM-RT99-SS SM-RT99-A-SS SM-RT800-SS SM-RT800-SS SM-RT81-SS SM-RT70-SS		
BR-S700 BR-S7000		レジン	-										
BR-MT410		レジン	ワイド		SM-RT30-L RT-EM300-L*1				SM-RT56-S SM-RT54-S SM-RT30-S SM-RT26-S SM-RT10-S RT-EM300-S*1				
BR-T675 BR-T615 BR-M4050 BR-MT500 BR-M446 BR-MT400 BR-M3050	BR-M395 BR-M375 BR-MT200 BR-M365 BR-M315 BR-TX805 BR-UR300	レジン	ワイド	-									
BR-R9270*7 BR-R9170*3 BR-R8170 BR-R8070 BR-R7170 BR-R7070 BR-4770 BR-R5805	BR-R785 BR-RS785 BR-RS505 BR-RS405 BR-RS305 BR-RX820 BR-RX820-LE BR-RX810 BR-RX400	メタル/レジン	ナロー	-					RT-CL900-180 RT-CL800-180 RT-MT905-M SM-RT30-M*2 RT-MT900-M SM-RT26-M*2 RT-MT800-M SM-RT86-M SM-RT81-M SM-RT76-M SM-RT66-M SM-RT64-M	SM-RT56-M*2 SM-RT54-M*2 SM-RT30-M*2 SM-RT26-M*2 SM-RT10-M*2 RT-EM910-M*1 RT-EM900-M*1 RT-EM810-M*1 RT-EM600-M*1 RT-EM300-M*1*2	RT-CL900-160 RT-CL800-160 SM-RT900-S SM-RT800-S SM-RT99-S SM-RT86-S SM-RT81-S SM-RT76-S SM-RT66-S	SM-RT64-S SM-RT56-S*2 SM-RT54-S*2 SM-RT30-S*2 SM-RT26-S*2 SM-RT10-S*2 RT-EM910-S*1 RT-EM900-S*1 RT-EM810-S*1 RT-EM600-S*1 RT-EM300-S*1*2	RT-CL900-140 RT-CL800-140 RT-MT900-SS SM-RT900-SS SM-RT99-SS SM-RT99-A-SS SM-RT800-SS SM-RT800-SS SM-RT81-SS SM-RT70-SS SM-RT64-SS
BR-CX77 BR-R517 BR-R317		メタル/レジン	ナロー	-							SM-RT99-S SM-RT86-S SM-RT81-S SM-RT76-S	SM-RT70-S SM-RT66-S SM-RT64-S	SM-RT99-SS SM-RT99-A-SS SM-RT81-SS
BR-U5000*3		メタル/レジン	ナロー	-							SM-RT99-S SM-RT86-S SM-RT81-S SM-RT76-S	SM-RT70-S SM-RT66-S SM-RT64-S	SM-RT500-SS SM-RT99-SS SM-RT99-A-SS SM-RT81-SS

\*1 スピードセンサーSM-DUE11用ディスクブレーキローター(リアのみ) \*2 レジンパッドのみ。 \*3 リア180mm (M) ディスクブレーキローターとは互換性ありません。  
 \*4 203mm (L) ディスクブレーキローターとは互換性ありません。 \*5 リア専用 203mm(L)、180mm(M)ローターとは互換性ありません。 \*6 リア専用 203mm(L)ローターとは互換性ありません。  
 \*7 180mm (M) ディスクブレーキローターには対応していません。

注意

- フォーク/フレーム形状に応じて適切なマウントアダプターをお使いください。
- SM-RT56 / SM-RT54 / SM-RT30 / SM-RT26 / SM-RT10 / RT-EM300 は、レジンパッドのキャリパーだけに使用できます。メタルパッドで使用した場合、ローターを損傷しますので注意してください。
- 140mmのローターを使用する場合、160mmのローターより制動力は低下します。使用目的に合った制動力があることを確認してください。140mmローターは、リア使用時のみお勧めします。
- B05Sレジンパッドは、ナロータイプ対応のローターと使用した場合に摩擦が早くなります。
- ナロータイプ2ピースローターは、干渉するため、ワイドタイプ用のキャリパーと互換性ありません。

◎推奨される組み合わせ

- ワイドタイプのブレーキパッド × ワイドタイプのディスクブレーキローター
- ナロータイプのブレーキパッド × ナロータイプのディスクブレーキローター

○互換性あり









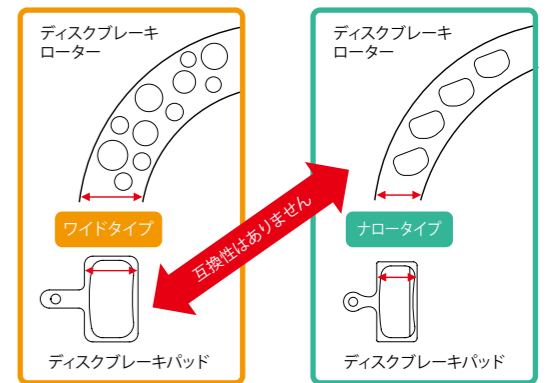

- ナロータイプのレジン用ブレーキパッド × ワイドタイプのディスクブレーキローター

×互換性無し

- ワイドタイプのブレーキパッド × ナロータイプのブレーキローター

※ナロータイプローターは、ワイドタイプローター用のキャリパーと干渉するため互換性ありません。



ディスクブレーキパッド													
・1ユニット (ペア)													
	E-Bike	モデル名	パッド形状タイプ	BRタイプ	モデルタイプ	ラジエータフィン	制動力インジケータ	シリーズ	適応モデル	備考	ユニット(ペア)	メーカー希望小売価格	
	BIKE RATED	B05S-RX	ワイド		*レジン	-	****	SHIMANO	BR-C501, BR-M575, BR-M525, BR-M495, BR-M486, BR-M485, BR-M475, BR-M465, BR-M447, BR-M446, BR-M445, BR-M416, BR-M416A, BR-M415, BR-M4050, BR-M3050, BR-M395, BR-M375, BR-M365, BR-M355, BR-M315, BR-T675, BR-T615, BR-TX805, BR-MT500, BR-MT410, BR-MT400, BR-MT200, BR-UR300	3タイプの割ピンを含む	1	EBPB05SRXA	¥1,262
									25 ペア		EBPB05SRXBS	¥22,507	
									50 ペア		EBPB05SRXCS	¥40,143	
		G04Ti-MX			メタル	-	*****				1	IBPG04TIMXA	¥2,448
		G04S-MX			メタル	-	*****				1	IBPG04SMXA	¥2,121
	BIKE RATED	G05A-RX			*レジン	-	****	XTR, DEORE XT, SLX, ALFINE, SHIMANO	BR-M9000, BR-M9020, BR-M987, BR-M985, BR-M8100, BR-M8000, BR-M785, BR-M7100, BR-M7000, BR-M675, BR-M666, BR-M6100, BR-M6000, BR-M615, BR-S7000, BR-S700, BR-CX77, BR-RS785, BR-R785, BR-R517, BR-R317, BR-U8000		1	EBPG05ARXA	¥1,849
									25 ペア		EBPG05ARXBS	¥33,628	
									50 ペア		EBPG05ARXCS	¥59,081	
		G05S-RX			*レジン	-	****				1	EBPG05SRXA	¥1,420
											25 ペア	EBPG05SRXBS	¥25,079
		J04C-MF	ナロー		メタル	X	*****	XTR, DEORE XT, SLX, ALFINE, SHIMANO	BR-M9000, BR-M9020, BR-M987, BR-M985, BR-M8100, BR-M8000, BR-M785, BR-M7100, BR-M7000, BR-M675, BR-M666, BR-M6100, BR-M6000, BR-M615, BR-S7000, BR-RS785, BR-R785, BR-U8000		1	IBPJ04CMFA	¥3,468
									25 ペア		IBPJ04CMFBS	¥68,257	
	BIKE RATED	J05A-RF			*レジン	X	****				1	EBPJ05ARFA	¥3,917
											25 ペア	EBPJ05ARFBS	¥73,017
		K04Ti-MX			メタル	-	*****				1	IBPK04TIMXA	¥2,852
		K04S-MX			メタル	-	*****				1	IBPK04SMXA	¥2,121
		K05Ti-RX			*レジン	-	****	XTR(M9100,M9110), DEORE XT, SLX,DURA-ACE, ULTEGRA, SHIMANO 105, TIAGRA,GRX, SHIMANO	BR-M9100, BR-M9110, BR-M8110, BR-R9270, BR-R8170, BR-R7170, BR-R9170, BR-R8070, BR-R7070, BR-4770, BR-RS805, BR-RS505, BR-RS405, BR-RS305, BR-U5000, BR-RX810, BR-RX400, BR-RX820		1	IBPK05TIRXA	¥1,724
		K05S-RX			*レジン	-	****				1	EBPK05SRXA	¥1,415

\* 耐摩耗性が向上した新レジンマテリアル採用

ディスクブレーキパッド															
・1ユニット (ペア)															
	E-Bike	モデル名	パッド形状タイプ	BRタイプ	モデルタイプ	ラジエータフィン	制動力インジケータ	シリーズ	適応モデル	備考	ユニット(ペア)	メーカー希望小売価格			
		L04C-MF			メタル	X	*****	DEORE XT(M8110), SLX(M7110), DURA-ACE, ULTEGRA, SHIMANO 105, TIAGRA, GRX, SHIMANO	BR-M8110, BR-M7110, BR-R9270, BR-R8170, BR-R7170, BR-R9170, BR-R8070, BR-R7070, BR-4770, BR-RS805, BR-RS505, BR-RS405, BR-RS305, BR-U5000, BR-RX810, BR-RX400, BR-RX820		1	IBPL04CMFA	¥3,468		
		L05A-RF			*レジン	X	****						1	EBPL05ARFA	¥3,324
													25 ペア	EBPL05ARFBS	¥62,121
		D02S-MX			メタル	-	*****	DEORE XT, SLX, DEORE, SAINT, ZEE, SHIMANO	BR-M8120, BR-M7120, BR-M6120, BR-M8020, BR-M820, BR-M810, BR-M640, BR-MT520, BR-MT420, BR-U8020		1	IBPD02SMXA	¥2,373		
	BIKE RATED	D03S-RX			レジン	-	****						1	EBPD03SRXA	¥2,966
											25 ペア	EBPD03SRXBS	¥54,564		
		H03C-MF			メタル	X	*****	DEORE XT, SAINT, ZEE	BR-M8020, BR-M820, BR-M640		1	IBPH03CMFA	¥5,078		
	BIKE RATED	H03A-RF			レジン	X	****						1	EBPH03ARFA	¥4,762
		N04C-MF			メタル	X	*****	XTR, DEORE XT, SLX	BR-M9120, BR-M8120, BR-M7120, BR-U8020		1	IBPN04CMFA	¥4,748		
	BIKE RATED	N03A-RF			レジン	X	****						1	EBPN03ARFA	¥4,178
		M05-RX	ワイド		レジン	-	****	SHIMANO	BR-C601, BR-M515, BR-M515LA		1	IBPM05RXA	¥1,113		
		M04-RX			レジン	-	****	DEORE XT	BR-M755		1	IBPM04RXA	¥1,702		
		M06-MX	ナロー		メタル	-	*****	XTR, DEORE XT, SLX, DEORE	BR-M975, BR-M966, BR-M965, BR-M800, BR-M776, BR-M775, BR-M765, BR-M665, BR-M601, BR-M596, BR-M595, BR-M585, BR-M545, BR-M535, BR-R505, BR-T665, BR-T605		1	IBPM06MXA	¥2,071		

\* 耐摩耗性が向上した新レジンマテリアル採用

パッドスペーサー			
	モデル名	コード番号	メーカー希望小売価格
	BR-M9000, BR-M9020, BR-M987, BR-M985, BR-M8100, BR-M8000, BR-M785, BR-M7100, BR-M7000, BR-M675, BR-M666, BR-RS785, BR-R785, BR-S700, BR-U8000	Y8J709000	¥174
	BR-M975, BR-M966, BR-M965, BR-M800, BR-M776, BR-M775, BR-M765, BR-M665, BR-M601, BR-M596, BR-M595, BR-M585, BR-M535, BR-S501, BR-S500, BR-T665, BR-T605	Y8CL12000	¥174
	BR-M447, BR-M446, BR-M445, BR-M4050, BR-M395, BR-M355, BR-M3050, BR-T675, BR-T615	Y8J506000	¥124
	BR-M9120, BR-M8020, BR-M820, BR-M810, BR-M640	Y8FF18000	¥223
	BR-M6000, BR-M615	Y84E03000	¥174
	BR-M575, BR-M525, BR-M486, BR-M485	Y8C515000	¥124
	BR-M6100, BR-MT500, BR-MT410, BR-MT400, BR-MT200, BR-UR300, BR-S7000	Y8PE03000	¥174
	BR-R9270, BR-R8170, BR-R7170, BR-M9100, BR-M9110, BR-M8110, BR-M7110, BR-R9170, BR-R8070, BR-R7070, BR-4770, BR-RX810, BR-RX400, BR-RS805, BR-RS505, BR-RS405, BR-U5000, BR-RX820	Y8N218000	¥174
	BR-M8120, BR-M7120, BR-M6120, BR-MT520, BR-MT420, BR-U8020	Y1Y003000	¥174

ブリードスペーサー			
	モデル名	コード番号	メーカー希望小売価格
	BR-M9000, BR-M9020, BR-M987, BR-M985, BR-M8100, BR-M8000, BR-M785, BR-M7100, BR-M7000, BR-M675, BR-M666, BR-RS785, BR-R785, BR-S700	Y8J712000	¥223
	BR-M575, BR-M486, BR-M485, BR-M447, BR-M446, BR-M445, BR-M4050, BR-M395, BR-M365, BR-M355, BR-M315, BR-M3050, BR-MT500, BR-MT410, BR-MT200, BR-T675, BR-T615, BR-UR300	Y8FZ05000	¥462
	BR-M9120, BR-M8120, BR-M8020, BR-M7120, BR-M6120, BR-M820, BR-M810, BR-M640, BR-MT520, BR-MT420	Y8FF19000	¥223
	BR-M6100, BR-M6000, BR-M615, BR-S7000	Y8J712100	¥223
	BR-M9100, BR-M9110, BR-M8110, BR-M7110, BR-R9170, BR-R8070, BR-R7070, BR-4770, BR-RX810, BR-RX400, BR-RS805, BR-RS505, BR-RS405, BR-U5000	Y8N219000	¥174
	BR-R9270, BR-R8170, BR-R7170	Y2HW15000	¥124

# Disc Rotor

ディスクブレーキローター															
マウント	モデル名	インジケーター	テクノロジー	MTB	ROAD	E-BIKE	対応ブレーキパッド		ローターサイズ	ロックリング アルミニウム	スプラインタイプ		セミバルク (10個) センターロック用 ロックリング無し	6ボルト	
							メタル	レジン			外スプライン	内スプライン			
センター ロック	RT-CL900	RT-CL900		X	-	-	X	X	203mm	X	IRTCL900LE ¥13,603	IRTCL900LI ¥13,421	-	-	
				X	-	-	X	X	180mm	X	IRTCL900ME ¥12,356	IRTCL900MI ¥12,168	-	-	
				X	X	-	X	X	160mm	X	IRTCL900SE ¥11,865	IRTCL900SI ¥11,677	-	-	
				X	X	-	X	X	140mm	X	IRTCL900SSE ¥11,865	IRTCL900SSI ¥11,677	-	-	
				-	-		X	X	203mm	X	-	IRTCL900LJ ¥14,546	-	-	
				-	-	<b>E-BIKE DESIGN</b>	X	X	180mm	X	-	IRTCL900MJ ¥13,296	-	-	
	RT-MT900	RT-MT900			X	-	-	X	X	203mm	X	IRTM900LE ¥13,609	IRTM900L ¥13,421	-	-
					X	-	-	X	X	180mm	X	IRTM900ME ¥12,359	IRTM900M ¥12,168	-	-
					X	X	-	X	X	160mm	X	IRTM900SE ¥11,865	IRTM900S ¥11,677	-	-
					X	X	-	X	X	140mm	X	IRTM900SSE ¥11,865	IRTM900SS ¥11,677	-	-
					X	-	-	X	X	203mm	X	-	-	-	IRTM905L ¥13,455
					X	-	-	X	X	180mm	X	-	-	-	IRTM905M ¥12,202
6ボルト	RT-MT905	RT-MT905		X	-	-	X	X	203mm	X	IRTCL800LE ¥10,447	IRTCL800LI ¥10,244	-	-	
				X	-	-	X	X	180mm	X	IRTCL800ME ¥9,376	IRTCL800MI ¥9,176	-	-	
				X	X	-	X	X	160mm	X	IRTCL800SE ¥9,046	IRTCL800SI ¥8,847	-	-	
				X	X	-	X	X	140mm	X	IRTCL800SSE ¥9,046	IRTCL800SSI ¥8,847	-	-	
				-	-		X	X	203mm	X	-	IRTCL800LJ ¥11,451	-	-	
				-	-	<b>E-BIKE DESIGN</b>	X	X	180mm	X	-	IRTCL800MJ ¥10,380	-	-	
	RT-CL800	RT-CL800			X	-	-	X	X	203mm	X	IRTM800LE ¥10,377	IRTM800LI ¥10,177	-	-
					X	-	-	X	X	180mm	X	IRTM800ME ¥9,309	IRTM800MI ¥9,107	-	-
					X	X	-	X	X	160mm	X	IRTM800SE ¥8,980	IRTM800SI ¥8,777	-	-
					X	X	-	X	X	140mm	X	IRTM800SSE ¥8,980	IRTM800SSI ¥8,777	-	-
					-	-		X	X	203mm	-	ISMRT70LE ¥6,955	ISMRT70L ¥6,769	-	-
					-	-	<b>E-BIKE DESIGN</b>	X	X	180mm	-	ISMRT70ME ¥5,309	ISMRT70M ¥5,117	-	-
センター ロック	SM-RT70	SM-RT70		X	X	-	X	X	160mm	-	ESMRT70SE ¥5,349	ESMRT70SI ¥5,124	-	-	
				X	X	-	X	X	140mm	-	ESMRT70SSE ¥6,072	ESMRT70SSI ¥5,647	-	-	
	SM-RT500	SM-RT500			X	X	<b>E-BIKE DESIGN</b>	X	X	160mm	-	<b>new</b> ESMRT70SJ ¥6,746	-	-	
					X	-	-	X	X	140mm	-	-	ISMRT500SS ¥6,119	-	-
SM-RT64	SM-RT64		スタンダード	X	-	-	X	X	220mm	-	ESMRT64LLEC ¥6,940	-	-	-	
				X	-	-	X	X	203mm	-	ESMRT64LEC ¥6,127	ESMRT64L3C ¥5,870	-	-	-
				X	-	-	X	X	180mm	-	ESMRT64MEC ¥5,337	ESMRT64MI3C ¥5,066	ESMRT64MXSC -	-	-
				X	X	-	X	X	160mm	-	ESMRT64SEC ¥4,531	ESMRT64SI3C ¥4,276	ESMRT64SXSC -	-	-

ディスクブレーキローター																
マウント	モデル名	インジケーター	テクノロジー	MTB	ROAD	E-BIKE	対応ブレーキパッド		ローターサイズ	ロックリング アルミニウム	スプラインタイプ		セミバルク (10個) センターロック用 ロックリング無し	6ボルト		
							メタル	レジン			外スプライン	内スプライン				
センター ロック	SM-RT54	SM-RT54		X	-	-	-	X	180mm	-	ESMRT54ME ¥3,324	ESMRT54MI3 ¥3,053	ESMRT54MXS ¥28,273	-		
				X	-	-	-	X	160mm	-	ESMRT54SE ¥2,511	ESMRT54SI3 ¥2,251	ESMRT54XS ¥20,292	-		
				X	-	-	-	X	180mm	-	ESMRT30M2 ¥2,558		-	-		
	SM-RT30	SM-RT30		スタンダード	X	-	-	-	X	160mm	-	ESMRT30S2 ¥1,817		-	-	
					X	-	-	-	X	180mm	-	ESMRT10M2 ¥2,222		-	-	
					X	-	-	-	X	160mm	-	ESMRT10S2 ¥1,643		-	-	
6ボルト	SM-RT86	SM-RT86		X	-	-	X	X	203mm	-	-	-	-	ESMRT86L2 ¥10,198		
				X	-	<b>E-BIKE RATED</b>	X	X	180mm	-	-	-	-	-	ESMRT86M2 ¥9,014	
				X	X	-	X	X	160mm	-	-	-	-	-	ESMRT86S2 ¥8,054	
				X	-	-	X	X	203mm	-	-	-	-	-	ESMRT76L2 ¥6,835	
				X	-	-	X	X	220mm	-	-	-	-	-	ESMRT66LL ¥6,943	
				X	-	-	X	X	203mm	-	-	-	-	-	ESMRT66L ¥5,392	
	SM-RT76	SM-RT76		スタンダード	X	-	-	X	X	180mm	-	-	-	ESMRT66MS ¥43,986	ESMRT66M ¥4,634	
					X	-	-	X	X	160mm	-	-	-	ESMRT66SS ¥36,721	ESMRT66S ¥3,912	
					X	-	-	-	X	180mm	-	-	-	-	ESMRT56MC ¥3,257	
					X	-	-	-	X	160mm	-	-	-	-	ESMRT56SC ¥2,456	
					X	-	-	-	X	180mm	-	-	-	-	ESMRT26MP ¥2,384	
					X	-	-	-	X	160mm	-	-	-	-	ESMRT26SP ¥1,997	
センター ロック	RT-EM910	RT-EM910		-	-	<b>E-BIKE DESIGN</b>	X	X	180mm	X	KRTEM910ME ¥13,208	IRTEM910MI -	-	-		
				-	-		X	X	203mm	X	KRTEM810LE ¥10,909	IRTEM810LI -	-	-		
				-	-	<b>E-BIKE DESIGN</b>	X	X	160mm	X	KRTEM810SE ¥8,181	IRTEM810SI -	-	-		
	RT-EM810	RT-EM810		スタンダード	-	-		X	X	203mm	-	ARTEM600LEC ¥6,962	ブラック:ERTEM600L3C - シルバー:ERTEM600L1C -	-	-	
					-	-	<b>E-BIKE DESIGN</b>	X	X	180mm	-	ARTEM600MEC ¥6,142	ブラック:ERTEM600MI3C - シルバー:ERTEM600MIC -	-	-	
					-	-		X	X	160mm	-	ARTEM600SEC ¥5,311	ブラック:ERTEM600SI3C ¥4,979 シルバー:ERTEM600SIC -	-	-	
					-	-		-	X	203mm	-	ARTEM300L ¥4,430	ERTEM300L ¥4,644	-	-	
					-	-	<b>E-BIKE DESIGN</b>	-	X	180mm	-	ARTEM300M ¥3,458	ERTEM300M ¥3,522	-	-	
					-	-		-	X	160mm	-	ARTEM300S ¥2,504	ERTEM300S ¥2,797	-	-	
	RT-EM600	RT-EM600		スタンダード	-	-		-	X	203mm	-	-	-	-	-	
					-	-		-	X	180mm	-	-	-	-	-	-
					-	-	<b>E-BIKE DESIGN</b>	-	X	160mm	-	-	-	-	-	-

# Disc Brake Hose







ディスクブレーキホース								
モデル名	シリーズ	接続	備考	コード番号	メーカー希望小売価格			
	SAINT	ストレート-パンジョー	*****	1000mm ISMBH90SBLSL100	¥3,534		フレアナット オリーブ SM-BH90用コネクター-インサート パンジョーボルト Oリング(3個) ホースジョイントカバー	*4
				1700mm ISMBH90SBLSL170	¥4,303			
				2000mm ISMBH90SBLSL200	¥4,681			
	DEORE XT (BR-M8020)	ストレート-パンジョー	*****	1000mm ISMBH90SBLSL100B	¥3,534		フレアナット オリーブ SM-BH90用コネクター-インサート パンジョーボルト Oリング(3個)	*4
				1700mm ISMBH90SBLSL170B	¥4,303			
				2000mm ISMBH90SBLSL200B	¥4,681			
	ZEE	ストレート-パンジョー	*****	1000mm ISMBH90SBSL100	¥3,182		フレアナット オリーブ SM-BH90用コネクター-インサート パンジョーボルト Oリング(3個) ホースジョイントカバー	*4
				1700mm ISMBH90SBSL170	¥3,948			
				2000mm ISMBH90SBSL200	¥4,329			
	XTR DEORE XT SLX	ストレート-パンジョー	*****	1000mm ISMBH90SBML100	¥3,182		フレアナット オリーブ SM-BH90用コネクター-インサート パンジョーボルト Oリング(3個) ホースジョイントカバー	*4
				1700mm ISMBH90SBML170	¥3,948			
				2000mm ISMBH90SBML200	¥4,329			
	XTR (BR-M9120) DEORE XT (BR-M8100/M8120) SLX (BR-M7100/M7120)	ストレート-パンジョー	*****	1000mm ISMBH90SBMLL100A	¥2,639		フレアナット オリーブ SM-BH90用コネクター-インサート Oリング(3個)	*4
				1700mm ISMBH90SBMLL170A	¥3,402			
				2000mm ISMBH90SBMLL200A	¥3,787			
	XTR (BR-M9000) DEORE XT (BR-M8000) SLX (BR-M7000)	ストレート-パンジョー	*****	1000mm ISMBH90SBML100A	¥2,639		フレアナット オリーブ SM-BH90用コネクター-インサート Oリング(3個)	*4
				1700mm ISMBH90SBML170A	¥3,402			
				2000mm ISMBH90SBML200A	¥3,787			
	XTR (M987,M985) DEORE XT ALFINE SLX	ストレート-パンジョー	*****	1000mm ISMBH90SBL100	¥3,022		フレアナット オリーブ SM-BH90用コネクター-インサート パンジョーボルト Oリング(3個) ホースジョイントカバー	*4
				1700mm ISMBH90SBL170	¥3,787			
				2000mm ISMBH90SBL200	-			
	DURA-ACE ULTEGRA SHIMANO 105 TIAGRA GRX	ストレート-ストレート	*****	1000mm ISMBH90JKSSL100	¥3,167		フレアナット(2個) フランジフレアナット オリーブ(2個) SM-BH90用コネクター-インサート(2個)	*4
				1700mm ISMBH90JKSSL170	¥3,900			
	XTR (BR-M9100,M9110) DEORE XT(M8110) SLX(M7110) DEORE DEORE LX BR-MT520	ストレート-ストレート	*****	1000mm ESMBH90SSL100	¥2,328		フレアナット(2個) オリーブ(2個) SM-BH90用コネクター-インサート(2個)	*4
				1700mm ESMBH90SSL170	¥3,161			
				2000mm ESMBH90SSL200	¥3,894			
	SHIMANO BR-R785	ストレート-パンジョー	***	1000mm ISMBH59SBL100	¥3,196		フレアナット オリーブ SM-BH59用コネクター-インサート パンジョーボルト Oリング(3個)	*4
				1700mm ISMBH59SBL170	¥3,961			
	SHIMANO MTB	ストレート-ストレート	***	1000mm ESMBH59JKL100	¥3,391		フレアナット(2個) オリーブ(2個) SM-BH59用コネクター-インサート(2個)	*4
				1700mm ESMBH59JKL170	¥4,487			
				2000mm ESMBH59JKL200	¥4,905			
	SHIMANO ROAD	ストレート-ストレート	***	1000mm ISMBH59JKSSL100	¥2,846		フレアナット(2個) オリーブ(2個) SM-BH59用コネクター-インサート(2個)	*4
				1700mm ISMBH59JKSSL170	¥3,614			



\*1:長いパンジョー、短いボルト \*2:通常のパンジョー、短いボルト \*3:通常のパンジョー、通常のボルト \*4:SM-BH90用コネクターインサートピン(シルバー)

# Mount Adapter



ポストマウントキャリアー用										
インジケーター	フォークおよびフレームタイプ	ローターサイズ								
		140mm (SS)	160mm (S)	180mm (M)	203mm (L)	220mm (LL)				
	フロント	ポストマウント	140mm	ダイレクトマウント	ISMMA90F180PPC ¥1,350	-	-	-	-	
			160mm	-	ダイレクトマウント	ISMMA90F180PPC ¥1,350	-	-	-	
			180mm	-	-	ダイレクトマウント	ISMMA90F203PPM ¥1,350	-	-	
			203mm	-	-	-	ダイレクトマウント	-	-	
			インターナショナルタイプ	-	ISMMA90F160PS ¥1,350	-	-	-		
		リア	ポストマウント	140mm	ダイレクトマウント	ISMMA90R180PS ¥1,350	-	-	-	-
				160mm	-	ダイレクトマウント	ISMMA90R180PS ¥1,350	-	-	-
				180mm	-	-	ダイレクトマウント	ISMMA90R203PPM ¥1,350	-	-
				203mm	-	-	-	ダイレクトマウント	-	-
				インターナショナルタイプ	ISMMA90R140PS ¥1,350	ISMMA90R160PS ¥1,350	ISMMA90R180PS ¥1,350	-	-	
		フロント	ポストマウント	140mm	ダイレクトマウント	ISMMAF180PP2A ¥1,574	-	-	-	-
				160mm	-	ダイレクトマウント	ISMMAF180PP2A ¥1,574	ISMMAF203PPA ¥1,019	-	-
				180mm	-	-	ダイレクトマウント	ISMMAF203PPMA ¥1,574	ISMMAF220PPM ¥1,574	-
				200mm	-	-	-	-	ISMMAF220PPL2 ¥1,574	-
				203mm	-	-	-	-	ダイレクトマウント	-
	リア	フラットマウント	インターナショナルタイプ	-	ISMMAF160PSA ¥1,019	ISMMAF180PSA ¥1,019	ISMMAF203PSA ¥1,019	-	-	
			ISMMAF140PDA ¥2,019	ISMMAF160PDA ¥2,019	-	-	-			
			ポストマウント	140mm	ダイレクトマウント	ISMMAF180PP2A ¥1,574	-	-	-	-
				160mm	-	ダイレクトマウント	ISMMAF180PP2A ¥1,574	ISMMAF203PPA ¥1,019	-	-
				180mm	-	-	ダイレクトマウント	ISMMAF203PPMA ¥1,574	ISMMAF220PPM ¥1,574	-
200mm	-	-	-	-	ISMMAF220PPL2 ¥1,574	-				
203mm	-	-	-	-	ダイレクトマウント	-				
インターナショナルタイプ	-	ISMMAF160PSA ¥1,019	ISMMAF180PSA ¥1,019	ISMMAF203PSA ¥1,019	-	-				
フラットマウント	ISMMAF140PDH ¥2,797	ISMMAF160PDH ¥2,734	-	-	-					



インターナショナルAスタンダードキャリバー用				ローターサイズ				
インジケータ	フォークおよびフレームタイプ		140mm (SS)	160mm (S)	180mm (M)	203mm (L)	220mm (LL)	メーカー希望 小売価格
 ISMMAF180SPA ISMMAF203SPA		フロント	-	-	ISMMAF180SPA ¥1,388	ISMMAF203SPA ¥3,252	-	
		インターナショナル Aタイプ	-	ダイレクトマウント	ISMMAF180SSA ¥1,388	ISMMAF203SSA ¥3,252	-	
 ISMMAF180SSA ISMMAF203SSA	リア	インターナショナル Aタイプ	-	ダイレクトマウント	ISMMAF180SSA ¥1,388	ISMMAF203SSA ¥3,252	-	
					ISMMAF180SSA ¥1,388	ISMMAF203SSA ¥2,123	-	

ディスクブレーキローターアダプター				
モデル名	備考	コード番号	メーカー希望 小売価格	
 SM-RTAD05	センターロック式ハブ/ホイールに 6ボルトタイプローターを取付けるためのアダプター (アルミアダプターの6ボルトローターには使用できません。)	ESMRTAD05	¥2,297	

Eスルーハブ用ロックリング (15mm/20mm)			
備考	コード番号	メーカー希望 小売価格	
 Eスルーハブ用ロックリング&ワッシャー 外スプライン(合金タイプ)	Y26L98030	¥2,319	
 Eスルーハブ用ロックリング&ワッシャー(スタンダード)	Y24698030	¥933	
 Eスルーハブ用ロックリング&ワッシャー 内&外スプライン	Y8JX98020	¥572	

ロックリングの種類

	内スプラインタイプ	外スプラインタイプ	内外スプラインタイプ
ディスクブレーキローター 取付けロックリング			
ロックリング 締付工具	TL-LR15 モンキレンチ	TL-FC36	TL-FC36/TL-LR11 モンキレンチ

フラットマウントキャリバー用アダプター									
インジケータ	フォークおよびフレームタイプ		ローターサイズ					メーカー希望 小売価格	
			140mm (SS)	160mm (S)	180mm (M)	203mm (L)	220mm (LL)		
		リア	140mm ダイレクト	ダイレクトマウント	ISMMAF160DDB	-	-	-	¥1,718

フラットマウントフレーム+ポストマウントキャリバー用コンバーター								
インジケータ	フォークおよびフレームタイプ		ローターサイズ				メーカー希望 小売価格	
			140mm (SS)	160mm (S)	180mm (M)	203mm (L)		
 ISMMAF140PDA ISMMAF160PDA		フロント	140mm フラットマウント	ISMMAF140PDA ¥2,019	ISMMAF160PDA ¥2,019	-	-	-
 ISMMAF140PDH ISMMAF160PDH		リア	140mm フラットマウント	ISMMAF140PDH ¥2,797	ISMMAF160PDH ¥2,734	-	-	

WORKSHOP

ディスクブレーキパッド / ディスクブレーキホース & アクセサリー				
カテゴリ	モデル名	数量/長さ	コード番号	メーカー希望 小売価格
ディスクブレーキパッド セット	B05S-RX	25 ペア	EBPB05SRXBS	¥22,507
	G05A-RX	50 ペア	EBPB05SRXCS	¥40,143
		25 ペア	EBPG05ARXBS	¥33,628
	G05S-RX	50 ペア	EBPG05ARXCS	¥59,081
	J04C-MF	25 ペア	EBPJ04CMFBS	¥68,257
	J05A-RF	25 ペア	EBPJ05ARFBS	¥73,017
	L05A-RF	25 ペア	EBPL05ARFBS	¥62,121
	D03S-RX	25 ペア	EBPD03SRXBS	¥54,564
ディスクブレーキホース	SM-BH90-SB - ブラック	10本/1700mm	Y13098590	¥19,778
	SM-BH59-SS - ブラック	30m	Y13098391	¥25,201
	SM-BH90-SS - ブラック	30m	Y13098582	¥25,648
	SM-BH59 コネクティングインサート	100 個	Y8H298046	¥12,409
	SM-BH90 コネクティングインサート	100 個	Y8JA98026	¥12,409
	SM-BH59/90 オリーブ	100 個	Y8H298047	¥3,956



### フラットマウントタイプキャリパーをフレームに取付ける場合

リアディスクブレーキ用に  
140mmディスクローターを  
使用する場合

リアディスクブレーキ用に  
160mmディスクローターを  
使用する場合

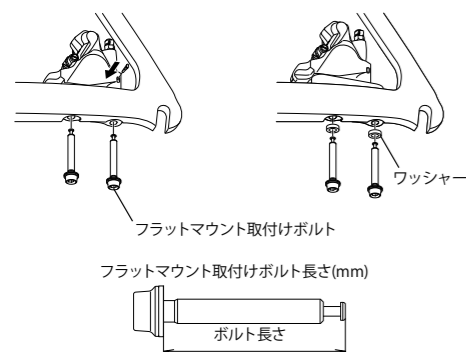

### 最適なボルトの長さを選択する方法

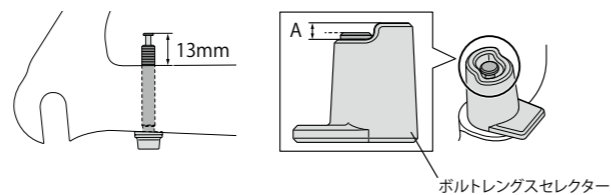

アダプター取付けボルトをフレーム固定部に差し込み、  
ボルトが飛び出した部分の長さが13mmである事を確認してください。

- 注意:**
- ボルト長スセレクトターを使用する場合は、  
ボルトの先端がAの範囲に収まっているかを確認してください。
  - ボルトの長さを確認する際は、ワッシャーは使用しないでください。

フラットマウント取り付けボルト				
フレーム厚さ	ボルト長さ	ユニット	コード番号	メーカー希望 小売価格
10 mm	23 mm	1	Y8N208000	¥616
15 mm	28 mm	1	Y8N208050	¥616
20 mm	33 mm	1	Y8N208010	¥616
25 mm	38 mm	1	Y8N208020	¥616
30 mm	43 mm	1	Y8N208030	¥616
35 mm	48 mm	1	Y8N208040	¥616

フレーム厚25mm用ボルトはコンバーターに付属します。  
その他長さのボルトは別途お買い求めください。



(リアキャリパーに付属)

ボルト長スセレクトター		
コード番号	メーカー希望 小売価格	備考
Y8N221000	¥124	ボルト長スセレクトター

### ポストマウントタイプブレーキキャリパーをフラットマウントに変換してフレームに取付ける場合

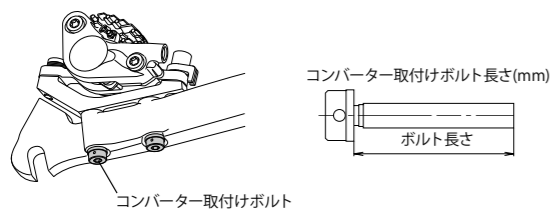

### 最適なボルトの長さを選択する方法

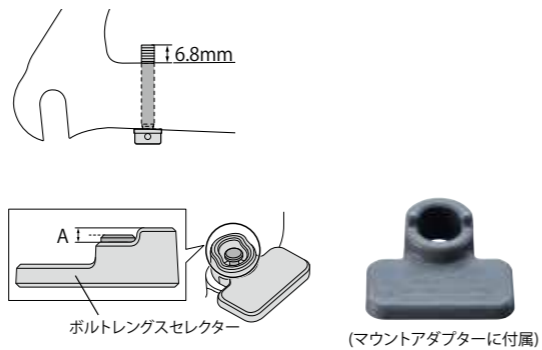

アダプター取付けボルトをフレーム固定部に差し込み、  
ボルトが飛び出した部分の長さが6.8mmである事を確認してください。

- 注意:**
- ボルト長スセレクトターを使用する場合は、  
ボルトの先端がAの範囲に収まっているかを確認してください。
  - ボルトの長さを確認する際は、ワッシャーは使用しないでください。

フレーム厚さ	ボルト長さ	コード番号	メーカー希望 小売価格
10 mm	16.8 mm	Y81743100	¥616
15 mm	21.8 mm	Y81743150	¥616
20 mm	26.8 mm	Y81743200	¥572
25 mm	31.8 mm	Y81743250	¥572
30 mm	36.8 mm	Y81743300	¥616
35 mm	41.8 mm	Y81743350	¥616

フレーム厚25mm用ボルトはコンバーターに付属します。  
その他長さのボルトは別途お買い求めください。

## Service Tips

### リアマウントの厚さについて

フレームによってリアマウント部の厚さは異なります。  
10,15,20,25,30,35mmのボルトの中から適切な  
長さのものを使用してください。

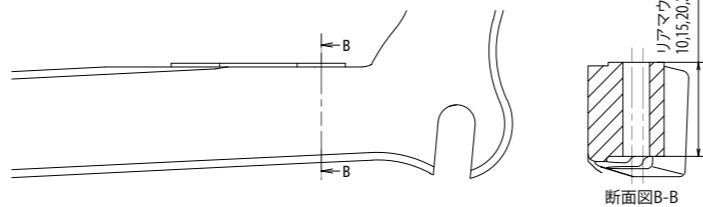

# Brake Shoe for ROAD



## Icons

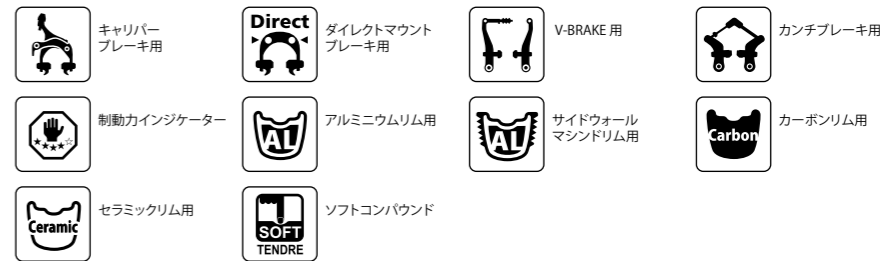

## ROAD ブレーキシュー

カートリッジタイプシューセット														
モデル名	シリーズ	アイコン								適応モデル	備考	ユニット (ペア)	コード番号	メーカー希望 小売価格
		キャリパー ブレーキ用	Direct ブレーキ用	V-BRAKE 用	カンチ ブレーキ用	制動力 インジケーター	アルミニウム リム用	セラミック リム用	ソフト コンパウンド					
R55C4 (BR-R9210-F/ BR-R9110)	DURA-ACE	-	X	-	X	-	-	-	-	BR-R9210-F, BR-R9110, BR-9010, BR-R8010, BR-6810, BR-5810, BR-5710	カートリッジ を含む	1	Y8L398020	¥3,956
R55C4 (BR-R9200/ BR-R9210-RS/ BR-R9100)	DURA-ACE	X	-	-	X	-	-	-	-	BR-R9200, BR-R9210-RS, BR-R9110-RS, BR-R9100, BR-9010, BR-9000, BR-7900, BR-7800, BR-7700, BR-R8010-RS, BR-R8000, BR-6800, BR-6700, BR-6600, BR-6500, BR-5800, BR-5700, BR-5600, BR-5501, BR-5500, BR-R650, BR-R600, BR-R561, BR-R560	カートリッジ を含む	1	Y8L298050	¥3,956
R55C4 (BR-R8110-F/ BR-R5811-R)	ULTEGRA	-	X	-	X	-	-	-	-	BR-R8110-F, BR-R5811-R	カートリッジ を含む	1	Y2J498010	¥1,876
R55C4 (BR-R8100/ BR-R8110-RS)	ULTEGRA	X	-	-	X	-	-	-	-	BR-R8100, BR-R8110-RS	カートリッジ を含む	1	Y2J398010	¥1,910
R55C4 (BR-R8010)	ULTEGRA	-	X	-	X	-	-	-	-	BR-R8010, BR-6810, BR-5810, BR-5710	カートリッジ を含む	1	Y8LB98010	¥1,876
R55C4 (BR-R8000)	ULTEGRA	X	-	-	X	-	-	-	-	BR-R8010-RS, BR-R8000, BR-6810, BR-6800, BR-6700, BR-6600, BR-6500, BR-5800, BR-5700, BR-5600, BR-5501, BR-5500, BR-R650, BR-R600, BR-R561, BR-R560	カートリッジ を含む	1	Y8LA98030	¥1,910
R55C4 (BR-R7000) シルバー	SHIMANO 105	X	-	-	X	-	-	-	-	BR-R7000, BR-5800, BR-5700, BR-5600, BR-5501, BR-5500, BR-R650, BR-R600, BR-R561, BR-R560	カートリッジ を含む	1	Y8ZJ98010	¥2,009
R55C4 (BR-R7000) ブラック	SHIMANO 105	X	-	-	X	-	-	-	-	BR-R7000, BR-5800, BR-5700, BR-5600, BR-5501, BR-5500, BR-R650, BR-R600, BR-R561, BR-R560	カートリッジ を含む	1	Y88T98020	¥2,009
R55C4 (BR-R7010)	SHIMANO 105	-	X	-	X	-	-	-	-	BR-R7010, BR-5810, BR-5710	カートリッジ を含む	1	Y8LJ98010	¥1,906

カートリッジタイプブレーキシュー用シューパッド															
モデル名	シリーズ	アイコン								適応モデル	備考	ユニット (ペア)	コード番号	メーカー希望小売価格	
	R55C4	DURA-ACE ULTEGRA SHIMANO 105	X	X	X	X	-	-	-	-	BR-R9210-F, BR-R9210-RS, BR-R9200, BR-R9110, BR-R9100, BR-9010, BR-9000, BR-7900, BR-7800, BR-7700, BR-R8110, BR-R8100, BR-RS811R, BR-R8010, BR-R8000, BR-R7000, BR-6810, BR-6800, BR-6700, BR-6600, BR-6500, BR-5810, BR-5800, BR-5710, BR-5700, BR-5600, BR-5501, BR-5500, BR-R650, BR-R600, BR-R561, BR-R560, BR-CX70		1	Y8L298060	¥1,056
	R55C4 (2ペア)		X	X	X	X	-	-	-	-		2	Y8L298062	¥1,444	
	R55C4-A カーボンリム用 (-1mm 薄いシュー)	DURA-ACE ULTEGRA SHIMANO 105	X	X	X	-	-	X	-	-	BR-R9210-F, BR-R9210-RS, BR-R9200, BR-R9110, BR-R9100, BR-9010, BR-9000, BR-7900, BR-7800, BR-7700, BR-R8110, BR-R8100, BR-RS811R, BR-R8010, BR-R8000, BR-6810, BR-6800, BR-6700, BR-6600, BR-6500, BR-R7000, BR-5810, BR-5800, BR-5710, BR-5700, BR-5600, BR-5501, BR-5500, BR-R650, BR-R600, BR-R561, BR-R560, BR-CX70	カーボンワイドリム (19-28mm) 専用	1	Y8PP98060	¥2,251
	R55C4 カーボンリム用	DURA-ACE ULTEGRA SHIMANO 105	X	X	X	-	-	X	-	-	BR-R9210-F, BR-R9210-RS, BR-R9200, BR-R9110, BR-R9100, BR-9010, BR-9000, BR-7900, BR-7800, BR-7700, BR-R8110, BR-R8100, BR-RS811R, BR-R8010, BR-R8000, BR-6810, BR-6800, BR-6700, BR-6600, BR-6500, BR-R7000, BR-5810, BR-5800, BR-5710, BR-5700, BR-5600, BR-5501, BR-5500, BR-R650, BR-R600, BR-R561, BR-R560, BR-CX70	カーボンリム専用	1	Y8L298070	¥2,251
	R55C4 カーボンリム用 (2ペア)		X	X	X	-	-	X	-	-		2	Y8L298072	¥3,649	
	R55C セラミック用	DURA-ACE ULTEGRA SHIMANO 105	X	-	X	-	-	-	X	-	BR-R9200, BR-R9100, BR-9000, BR-7900, BR-7800, BR-7700, BR-R8100, BR-R8000, BR-6800, BR-6700, BR-6600, BR-6500, BR-5800, BR-5700, BR-5600, BR-5501, BR-5500, BR-R650, BR-R600, BR-R561, BR-R560, BR-CX70	セラミックリム専用	1	Y8FA98150	¥660

ブレーキシュー															
モデル名	シリーズ	アイコン								適応モデル	備考	ユニット (ペア)	コード番号	メーカー希望小売価格	
	BR-6403		X	-	-	X	-	-	-	-	BR-6403, BR-4400, BR-3300, BR-1055, BR-A550, BR-A450, BR-A416, BR-A410, BR-A350, BR-A250		5	Y83G98010	¥3,819
	R50T2 (BR-4600)	TIAGRA SORA	X	-	-	X	-	-	-	-	BR-4600, BR-4500, BR-3500, BR-3400, BR-2400, BR-R451, BR-R450		5	Y8JY98070	¥4,696
	M50T		X	-	-	X	-	-	-	-	BR-4400, BR-3300, BR-1055, BR-A550, BR-A450, BR-A416, BR-A410, BR-A350, BR-A250		10	Y8BC98100	¥6,412
	R50T2 (BR-CX50)		-	-	X	X	-	-	-	-	BR-CX50	(L) ボルト & ワッシャー (M) ボルト & ワッシャー (S) ボルト & ワッシャー	1	Y8K598020 Y8K598030 Y8K598040	¥1,860 ¥1,860 ¥1,860
	R50T4	TIAGRA SORA	X	-	-	-	X	-	-	-	BR-4700, BR-4600, BR-4500, BR-R3500, BR-3400, BR-3000, BR-R2000, BR-2400, BR-R451, BR-R450		5	Y8L998010	¥4,910
	R50T5		X	-	-	X	-	-	-	-			5	Y8MG98090	¥5,710

## WORKSHOP

ブレーキシュー				
カテゴリー	モデル名	ユニット (ペア)	コード番号	メーカー希望小売価格
ROAD ブレーキ ブロック	R55C4	50 ペア	Y8L298061	¥25,807
	R55C4 カーボンリム用		Y8L298071	¥84,567
V-BRAKE カートリッジブレーキ ブロック	M70R2 (シビアコンディション用)	50 ペア	Y8AA98211	¥15,854
	S70C (シビアコンディション用)		Y8A298031	¥18,885
V-BRAKE シューセット	M70T3		Y8BM98110	¥35,122
	S65T		Y8GP9803A	¥34,165



### ROAD ブレーキシューの特性

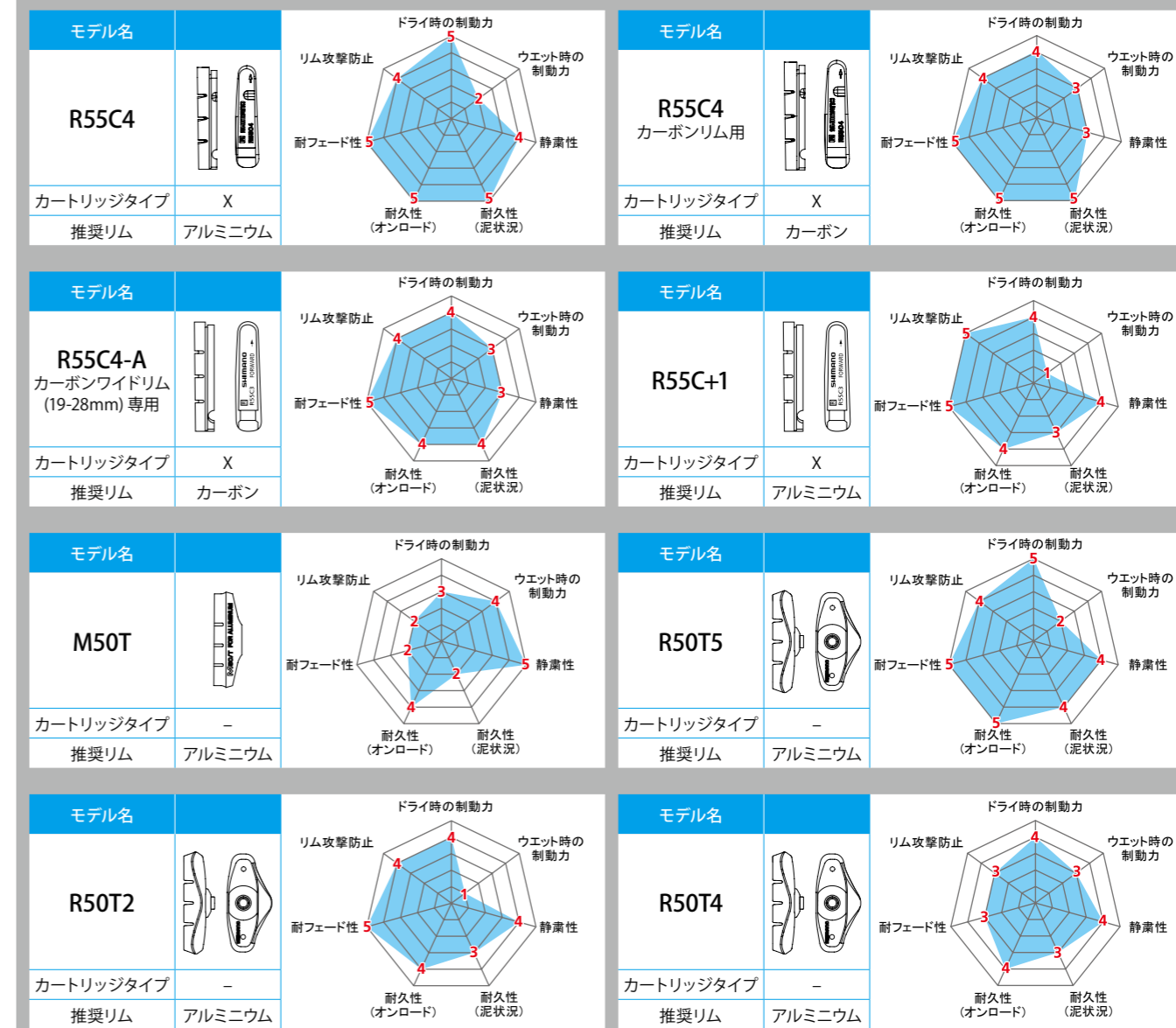



# Brake Shoe for MTB / Diaphragm

## MTB ブレーキシュー

カートリッジタイプシューセット												
モデル名	シリーズ	アイコン						適応モデル	備考	ユニット (ペア)	コード番号	メーカー希望小売価格
	M70R2 (BR-M770)	DEORE XT	X	-	*****	X	-	BR-M770, BR-M760, BR-M750, BR-M739, BR-M600, BR-M580, BR-M570, BR-M530, BR-M510, BR-M432, BR-M431, BR-M430, BR-M422, BR-M421, BR-M420, BR-M330, BR-T670, BR-T660, BR-T610, BR-T4010, BR-T4000, BR-T300, BR-MX70, BR-MC18	カートリッジを含む	1	Y8EM9802A	¥2,650
	S70C (BR-M770)	DEORE XT	X	-	****	X	-	BR-M770, BR-M760, BR-M750, BR-M739, BR-M600, BR-M580, BR-M570, BR-M530, BR-M510, BR-M432, BR-M431, BR-M430, BR-M422, BR-M421, BR-M420, BR-M330, BR-T780, BR-T670, BR-T660, BR-T610, BR-T4010, BR-T4000, BR-T300, BR-MX70, BR-MC18	カートリッジを含む	1	Y8EM9801A	¥2,449
	M70CT4 (シリアコンディション用) (BR-T780)	DEORE XT	X	-	****	-	X	BR-M770, BR-M760, BR-M750, BR-M739, BR-M600, BR-M580, BR-M570, BR-M530, BR-M510, BR-M432, BR-M431, BR-M430, BR-M422, BR-M421, BR-M420, BR-M330, BR-T780, BR-T670, BR-T660, BR-T610, BR-T4010, BR-T4000, BR-T300, BR-MX70, BR-MC18	カートリッジを含む	1	Y8K398010	¥1,617

ブレーキシュー												
モデル名	シリーズ	アイコン						適応モデル	備考	ユニット (ペア)	コード番号	メーカー希望小売価格
	M70T4		X	-	****	X	-	BR-M760, BR-M750, BR-M739, BR-M600, BR-M590, BR-M580, BR-M570, BR-M530, BR-M510, BR-M432, BR-M431, BR-M430, BR-M422, BR-M421, BR-M420, BR-M330, BR-T660, BR-T610, BR-T4010, BR-T4000, BR-T300, BR-MX70, BR-MC18		1	Y8BM9803A	¥990
	M70T3	DEORE LX DEORE	X	-	****	-	X	BR-M760, BR-M750, BR-M739, BR-M600, BR-M590, BR-M580, BR-M570, BR-M530, BR-M510, BR-M432, BR-M431, BR-M430, BR-M422, BR-M421, BR-M420, BR-M330, BR-T660, BR-T610, BR-T4010, BR-T4000, BR-T300, BR-MX70, BR-MC18		1	Y8BM9810A	¥1,087
	S70T		X	-	***	X	-	BR-M760, BR-M750, BR-M739, BR-M600, BR-M580, BR-M570, BR-M530, BR-M510, BR-M432, BR-M431, BR-M430, BR-M422, BR-M421, BR-M420, BR-M330, BR-T660, BR-T610, BR-T4010, BR-T4000, BR-T300, BR-MX70, BR-MC18		1	Y8GV9801A	¥1,056
	S65T		X	-	***	X	-	BR-M422, BR-M421, BR-M420, BR-M330, BR-T4000		10	Y8GP9810A	¥8,039
	M70T2		X	X	****	X	-	BR-M280, BR-MC40, BR-MC16, BR-T400		10	Y8CF98100	¥6,061
	M65T		-	X	***	X	-	BR-M561, BR-M560, BR-M290-E, BR-M290, BR-MC32-E, BR-MC32, BR-MC31-CH, BR-MC31, BR-MC30-CH, BR-MC30, BR-MC15, BR-MC12, BR-MC12-E, BR-MC11, BR-MC10, BR-CT91, BR-CT90, BR-CT51, BR-CT50, BR-CT21, BR-CT20, BR-TY23, BR-TY22, BR-TY21, BR-TY20, BR-MJ10, BR-MJ05		5	Y84F98100	¥3,956
	BR-CT91		-	X	***	X	-	BR-CT91, BR-CT90-E, BR-CT90, BR-CT51, BR-CT50, BR-CT21, BR-CT20, BR-TY23, BR-TY22, BR-TY21, BR-TY20, BR-MJ10, BR-MJ05-E, BR-MJ05		10	Y8GK98100	¥4,262

カートリッジタイプブレーキシュー用シューパッド												
モデル名	シリーズ	アイコン						適応モデル	備考	ユニット (ペア)	コード番号	メーカー希望小売価格
	M70R2 (シリアコンディション用)	XTR DEORE XT DEORE LX DEORE DXR	X	-	*****	X	-	BR-M970, BR-M960, BR-M951, BR-M950, BR-M770, BR-M760, BR-M750, BR-M739, BR-M600, BR-M580, BR-M570, BR-M530, BR-M510, BR-M432, BR-M431, BR-M430, BR-M422, BR-M421, BR-M420, BR-M330, BR-R550, BR-T670, BR-T660, BR-T610, BR-T4010, BR-T4000, BR-T300, BR-MX70, BR-MC18		1	Y8AA98200	¥638
	M70R2 (シリアコンディション用) 2ペア									2	Y8AA98212	¥1,012
	S70C (シリアコンディション用)	XTR DEORE XT DEORE LX DEORE DXR	X	X	***	X	-	BR-M770, BR-M760, BR-M750, BR-M739, BR-M600, BR-M580, BR-M570, BR-M530, BR-M510, BR-M432, BR-M431, BR-M430, BR-M422, BR-M421, BR-M420, BR-M330, BR-R550, BR-T780, BR-T670, BR-T660, BR-T610, BR-T4010, BR-T4000, BR-T300, BR-MX70, BR-MC18		1	Y8A298030	¥840
	S70C (シリアコンディション用) 2ペア									2	Y8A298032	¥1,116
	M70CT4 (シリアコンディション用)	XTR DEORE XT DEORE LX DEORE DXR	X	X	****	-	X	BR-M970, BR-M960, BR-M951, BR-M950, BR-M770, BR-M760, BR-M750, BR-M739, BR-M600, BR-M580, BR-M570, BR-M530, BR-M510, BR-M432, BR-M431, BR-M430, BR-M422, BR-M421, BR-M420, BR-M330, BR-R573, BR-R550, BR-R463, BR-T780, BR-T670, BR-T660, BR-T610, BR-T300, BR-MX70, BR-MC18		1	Y8A298060	¥752
	M70CT4 (シリアコンディション用) 2ペア									2	Y8A298062	¥1,100

ダイアフラム					
モデル名	ダイアフラム	キャップ	固定ボルト	ダイアフラムユニット	
	BL-M9100	Y8WM9801T ¥462	Y1XJ9801T ¥273	Y8SZ07000 ¥124	Y1XJ98030 ¥572
	BL-M9120	Y1XK9801T ¥462	Y1XJ9801T ¥273	Y8SZ07000 ¥124	Y1XK98030 ¥572
	BL-M8100				
	BL-M7100				
	BL-T8100	Y1XK9801T ¥462	Y1XJ9801T ¥273	Y88414000 ¥233	Y2HS98010 ¥528
	BL-T8100-LE				
	BL-M820-B	Y8V39801T ¥374	Y8V39802T ¥273	Y8SZ07000 ¥124	Y8V398050 ¥440
	BL-M8000	Y8V39801T ¥374	Y8MX9801T ¥198	Y8SZ07000 ¥124	-
	BL-M6100	Y8RM9801T ¥273	Y1XW9802T ¥75	Y1XW9803T ¥124	Y2GR98020 ¥297
	BL-M4100				
	BL-MT401-3A				
	BL-MT402-3A				
	BL-MT501	Y8V39801T ¥374	Y8RM9802T ¥273	Y8SZ07000 ¥124	-
	BL-MT401	Y8V39801T ¥374	Y1XW9802T ¥75	Y1XW9803T ¥124	-
	BL-MT201	Y1XW9801T ¥273	Y1XW9802T ¥75	Y1XW9803T ¥124	Y1XW98010 ¥297
	BL-MT200				
	BL-U8000	Y1XK9801T ¥462	Y2R09803T ¥198	Y88414000 ¥233	Y2R098020 -

# Cables & Small Parts



## ROAD / MTB シフトインナーケーブル

インジケータ	モデル名	アイコン	品種	コード番号	メーカー希望小売価格
	ポリマーコーティングシフトインナーケーブル		<ul style="list-style-type: none"> <li>ポリマーコーティング</li> <li>・φ1.2mm x 2100mm インナーエンドキャップ付</li> <li>・ロングノーズ付アウターキャップ (2 個)</li> <li>・RD用ノーズ (1 個)</li> </ul>	Y63Z98950	¥2,353
	ポリマーコーティングシフトインナーケーブル (2500mm)		<ul style="list-style-type: none"> <li>ポリマーコーティング</li> <li>・φ1.2mm x 2500mm インナーエンドキャップ付</li> <li>・ロングノーズ付アウターキャップ (2 個)</li> <li>・RD用ノーズ (1 個)</li> </ul>	Y63Z98970	¥2,523
	オプティスリックシフトインナーケーブル		<ul style="list-style-type: none"> <li>オプティスリック</li> <li>・φ1.2mm x 2100mm インナーエンドキャップ付</li> </ul>	Y60198100	¥1,194
	ステンレスシフトインナーケーブル		<ul style="list-style-type: none"> <li>ステンレススチール</li> <li>・φ1.2mm x 2100mm インナーエンドキャップ付</li> </ul>	Y60098911	¥704
	タンデム用ステンレスシフトインナーケーブル		<ul style="list-style-type: none"> <li>ステンレススチール</li> <li>・φ1.2mm x 3000mm インナーエンドキャップ付</li> </ul>	Y60030014	¥1,056
	スチールシフトインナーケーブル		<ul style="list-style-type: none"> <li>10 パックセット</li> <li>・φ1.2 mm x 2100 mm</li> <li>・スチール</li> </ul>	Y60098100	¥3,410

## ROAD / MTB シフトアウターケーシング

OT-SP41 シフトアウターケーシング	品種	長さ	アイコン	カラー	コード番号	メーカー希望小売価格
	<ul style="list-style-type: none"> <li>ROAD / MTB</li> <li>・φ 4 mm</li> <li>・アウターキャップなし</li> </ul>	50m		ブラック	Y60098580	¥8,932
				ホワイト	Y60098581	¥8,932
				ハイテックグレー	Y60098590	¥8,932
				グリーン	Y60098594	¥5,115
		25m				









OT-SP41 シフトアウターケーシング	品種	長さ	アイコン	カラー	コード番号	メーカー希望小売価格
	<ul style="list-style-type: none"> <li>ROAD / MTB</li> <li>・φ 4 mm</li> <li>・アウターキャップなし</li> <li>・ロールタイプセミバルク</li> <li>(※カートリッジケースが必要です)</li> </ul>	50m		ブラック	Y6009858A	¥7,624









OT-RS900 240 mm x 10 個	品種	長さ	アイコン	カラー	コード番号	メーカー希望小売価格
	<ul style="list-style-type: none"> <li>ROAD</li> <li>・RD-R9100/RD-R8000/RD-R7000/RD-RX800/RD-RX810/RD-RX812/RD-RX400用アウターケーシング</li> <li>・10本入</li> <li>・RD用シールドアウターキャップ(10 個)</li> <li>・ロングノーズ付アウターキャップ (10 個)</li> </ul>	240mm		ブラック	Y0BM98011	¥3,956



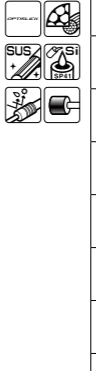

## ROAD シフトケーブルセット



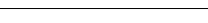
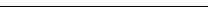
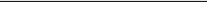

OT-SP41ポリマーコーティングシフトケーブルセット (OT-RS900入)							
インナーケーブル	インジケータ	スモールパーツ	アウターケーシング	アイコン	カラー	コード番号	メーカー希望小売価格
			<ul style="list-style-type: none"> <li>・OT-SP41 1700mm</li> <li>・OT-RS900 (1 本)</li> </ul>		ブラック	Y0BM98010	¥4,876
					ホワイト	Y0BM98020	¥4,876
					レッド	Y0BM98030	¥4,876
					ハイテックグレー	Y0BM98040	¥4,876

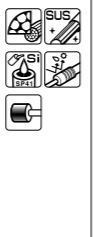
OT-SP41 ポリマーコーティングシフトケーブルセット							
インナーケーブル	インジケータ	スモールパーツ	アウターケーシング	アイコン	カラー	コード番号	メーカー希望小売価格
			<ul style="list-style-type: none"> <li>・OT-SP41 1700mm</li> </ul>		ブラック	Y63Z98910	¥4,876
					ホワイト	Y63Z98920	¥4,876
					レッド	Y63Z98930	¥4,876
					ハイテックグレー	Y63Z98940	¥4,876
					オレンジ	Y63Z98980	¥4,876
					グリーン	Y63Z98990	¥4,876
					ブルー	Y63Z98991	¥4,876
					イエロー	Y63Z98992	¥4,876





オフティスリックシフトケーブルセット (OT-RS900入)							
インナーケーブル	インジケータ	スモールパーツ	アウターケーシング	アイコン	カラー	コード番号	メーカー希望小売価格
<ul style="list-style-type: none"> <li>• ø1.2 mm x 2100 mm (1本)</li> <li>• ø1.2 mm x 1800 mm (1本)</li> <li>• オプティスリック</li> <li>• ステンレス</li> </ul> 		<ul style="list-style-type: none"> <li>• ST用ショートノーズ付アウターキャップ (2個)</li> <li>• SIS-SP40 アウターキャップ (3個)</li> <li>• SIS-SP40 シールドアウターキャップ (1個)</li> <li>• インナーエンドキャップ (2個)</li> </ul> 	<ul style="list-style-type: none"> <li>• OT-SP41 1700 mm</li> <li>• OT-RS900 (1本)</li> </ul>		ブラック 	Y8ZG98090	¥2,489
					ホワイト 	Y8ZG98100	¥2,489
					レッド 	Y8ZG98110	¥2,489
					ハイテックグレー 	Y8ZG98120	¥2,489





OT-SP41 オプティスリックシフトケーブルセット							
インナーケーブル	インジケータ	スモールパーツ	アウターケーシング	アイコン	カラー	コード番号	メーカー希望小売価格
<ul style="list-style-type: none"> <li>• ø1.2 mm x 2100 mm (1本)</li> <li>• ø1.2 mm x 1800 mm (1本)</li> <li>• オプティスリック</li> <li>• ステンレス</li> </ul> 		<ul style="list-style-type: none"> <li>• ST用ショートノーズ付アウターキャップ (2個)</li> <li>• SIS-SP40 アウターキャップ (3個)</li> <li>• SIS-SP40 シールドアウターキャップ (1個)</li> <li>• インナーエンドキャップ (2個)</li> </ul> 	<ul style="list-style-type: none"> <li>• OT-SP41 1700mm</li> </ul>		ブラック 	Y60198010	¥2,489
					ホワイト 	Y60198030	¥2,489
					レッド 	Y60198040	¥2,489
					ハイテックグレー 	Y60198020	¥2,489
					オレンジ 	Y60198050	¥2,489
					グリーン 	Y60198060	¥2,489
					ブルー 	Y60198070	¥2,489
					イエロー 	Y60198080	¥2,489





OT-SP41 ステンレス シフトケーブルセット							
インナーケーブル	インジケータ	スモールパーツ	アウターケーシング	アイコン	カラー	コード番号	メーカー希望小売価格
<ul style="list-style-type: none"> <li>• ø1.2 mm x 2100 mm (2本)</li> <li>• ステンレス</li> </ul> 		<ul style="list-style-type: none"> <li>• SIS-SP40 アウターキャップ (4個)</li> <li>• SIS-SP40 シールドアウターキャップ (1個)</li> <li>• OT-SP41 RD用シールドアウターキャップ (1個)</li> <li>• インナーエンドキャップ (2個)</li> </ul> 	<ul style="list-style-type: none"> <li>• OT-SP41 1700mm</li> </ul>		ブラック 	Y60098022	¥1,917





OT-SIS40 シフトケーブルセット							
インナーケーブル	インジケータ	スモールパーツ	アウターケーシング	アイコン	カラー	コード番号	メーカー希望小売価格
<ul style="list-style-type: none"> <li>• ø1.2 mm x 2100 mm (2本)</li> </ul> 		<ul style="list-style-type: none"> <li>• インナーエンドキャップ (2個)</li> <li>• SIS-SP40 アウターキャップ (6個)</li> </ul> 	<ul style="list-style-type: none"> <li>• OT-SIS40 1700 mm</li> </ul>		ブラック 	Y60098501	¥1,178





## MTB シフトケーブルセット





OT-SP41 ポリマーコーティングシフトケーブルセット (フロントトリプル/ダブルのバイク用)							
インナーケーブル	インジケータ	スモールパーツ	アウターケーシング	アイコン	カラー	コード番号	メーカー希望小売価格
<ul style="list-style-type: none"> <li>• ø1.2 mm x 2100 mm</li> <li>• ø1.2 mm x 1800 mm</li> <li>• ポリマーコーティング</li> <li>• ステンレス</li> </ul> 		<ul style="list-style-type: none"> <li>• シールドアウターキャップ、プラスチック (2個)</li> <li>• シールドアウターキャップ、アルミニウム (2個)</li> <li>• ノーズ付シールドアウターキャップ (7個)</li> <li>• ラバーシールド (7個)</li> <li>• インナーエンドキャップ (2個)</li> <li>• FD/RD用ノーズ付カバー (2個)</li> </ul> 	<ul style="list-style-type: none"> <li>• OT-SP41 3300 mm</li> </ul>		ブラック 	Y01V98110	¥4,672

OT-SP41 オプティスリック シフトケーブルセット (フロントトリプル/ダブルのバイク用、シートポストレバー にも対応)							
インナーケーブル	インジケータ	スモールパーツ	アウターケーシング	アイコン	カラー	コード番号	メーカー希望小売価格
<ul style="list-style-type: none"> <li>• ø1.2 mm x 2100 mm</li> <li>• ø1.2 mm x 1800 mm</li> <li>• オプティスリック</li> <li>• ステンレス</li> </ul> 		<ul style="list-style-type: none"> <li>• シールドアウターキャップ、プラスチック (9個)</li> <li>• ノーズ付シールドアウターキャップ</li> <li>• ラバーシールド</li> <li>• インナーエンドキャップ (2個)</li> </ul> 	<ul style="list-style-type: none"> <li>• OT-SP41 3300 mm</li> </ul>		ブラック 	Y60198090	¥2,694













OT-SP41 ステンレス シフトケーブルセット (フロントトリプル/ダブルのバイク用)							
インナーケーブル	インジケータ	スモールパーツ	アウターケーシング	アイコン	カラー	コード番号	メーカー希望小売価格
<ul style="list-style-type: none"> <li>• ø1.2 mm x 2100 mm</li> <li>• ø1.2 mm x 1800 mm</li> <li>• ステンレス</li> </ul> 		<ul style="list-style-type: none"> <li>• シールドアウターキャップ、プラスチック (9個)</li> <li>• ノーズ付シールドアウターキャップ</li> <li>• ラバーシールド</li> <li>• インナーエンドキャップ (2個)</li> </ul> 	<ul style="list-style-type: none"> <li>• OT-SP41 3000 mm</li> </ul>		ブラック 	Y60098021	¥2,285





OT-SP41 ポリマーコーティング シフトケーブルセット (フロントシングル/ダブルのバイク用)							
インナーケーブル	インジケータ	スモールパーツ	アウターケーシング	アイコン	カラー	コード番号	メーカー希望小売価格
<ul style="list-style-type: none"> <li>• ø1.2 mm x 2100 mm</li> <li>• ポリマーコーティング</li> <li>• ステンレス</li> </ul> 		<ul style="list-style-type: none"> <li>• シールドアウターキャップ、プラスチック</li> <li>• シールドアウターキャップ、アルミニウム</li> <li>• ノーズ付シールドアウターキャップ (4個)</li> <li>• ラバーシールド (4個)</li> <li>• インナーエンドキャップ</li> <li>• RD用ノーズ付カバー</li> </ul> 	<ul style="list-style-type: none"> <li>• OT-SP41 2000 mm</li> </ul>		ブラック 	Y01V98112	¥3,240



OT-SP41 オプティスリック シフトケーブルセット (フロントシングルのパイク用、シートポストレバー にも対応)							
インナーケーブル	インジケータ	スモールパーツ	アウターケーシング	アイコン	カラー	コード番号	メーカー希望小売価格
<ul style="list-style-type: none"> <li>• ø1.2 mm x 2100 mm</li> <li>• オプティスリック</li> <li>• ステンレス</li> </ul> 		<ul style="list-style-type: none"> <li>• シールドアウターキャップ、プラスチック (5 個)</li> <li>• ノーズ付シールドアウターキャップ</li> <li>• ラバーシールド</li> <li>• インナーエンドキャップ</li> </ul> 	<ul style="list-style-type: none"> <li>• OT-SP41 2000 mm</li> </ul>		ブラック 	Y60198092	¥2,353

OT-SP41 ステンレス シフトケーブルセット (フロントシングルのパイク用)							
インナーケーブル	インジケータ	スモールパーツ	アウターケーシング	アイコン	カラー	コード番号	メーカー希望小売価格
<ul style="list-style-type: none"> <li>• ø1.2 mm x 2100 mm</li> <li>• ステンレス</li> </ul> 		<ul style="list-style-type: none"> <li>• シールドアウターキャップ、プラスチック (5 個)</li> <li>• ノーズ付シールドアウターキャップ</li> <li>• ラバーシールド</li> <li>• インナーエンドキャップ</li> </ul> 	<ul style="list-style-type: none"> <li>• OT-SP41 2000 mm</li> </ul>		ブラック 	Y60098023	¥1,637













## ROAD / MTB ブレーキインナーケーブル













Road ブレーキインナーケーブル							
インナーケーブル	インジケータ	モデル名	アイコン	品種	コード番号	メーカー希望小売価格	
		ポリマーコーティング ブレーキインナーケーブル		<ul style="list-style-type: none"> <li>• ポリマーコーティング</li> <li>• ø1.6mm x 2000mm</li> <li>• ステンレス / インナーエンドキャップ付</li> <li>• BC-9000 用ノーズ付アウターキャップ (2 個)</li> </ul>	Y8YZ98050	¥2,489	
		SIL-TEC コーティング ブレーキインナーケーブル		<ul style="list-style-type: none"> <li>• SIL-TEC コーティング</li> <li>• ø1.6mm x 2050mm</li> <li>• ステンレス / インナーエンドキャップ付</li> </ul>	Y80098320	¥1,232	
		ステンレス ブレーキインナーケーブル		<ul style="list-style-type: none"> <li>• ø1.6mm x 2050mm</li> <li>• ステンレス / インナーエンドキャップ付</li> </ul>	Y80098330	¥572	
		タンデム用 ステンレス ブレーキインナーケーブル		<ul style="list-style-type: none"> <li>• ø1.6 mm x 3500 mm</li> <li>• インナーエンドキャップ付</li> </ul>	Y80035014	¥770	





MTB ブレーキインナーケーブル							
インナーケーブル	インジケータ	モデル名	アイコン	品種	コード番号	メーカー希望小売価格	
		ステンレス ブレーキインナーケーブル		<ul style="list-style-type: none"> <li>• ø1.6mm x 2050mm</li> <li>• ステンレス / インナーエンドキャップ付</li> </ul>	Y80098210	¥572	
		タンデム用 ステンレス ブレーキインナーケーブル		<ul style="list-style-type: none"> <li>• ø1.6mm x 3500mm</li> <li>• ステンレス / インナーエンドキャップ付</li> </ul>	Y80Z35013	¥770	

Road / MTB ブレーキインナーケーブル							
インナーケーブル	インジケータ	モデル名	アイコン	品種	ユニット	コード番号	メーカー希望小売価格
		Road / MTB 両エンドタイプ ブレーキインナーケーブル		<ul style="list-style-type: none"> <li>• ø1.6mm x 2050mm</li> <li>• 両エンドスチール / インナーエンドキャップ付</li> </ul>	1	Y80098411	¥519
				<ul style="list-style-type: none"> <li>• ø1.6mm x 2050mm</li> <li>• 両エンドスチール / インナーエンドキャップ付</li> <li>• 10 ユニット</li> </ul>	10	Y80098410	¥3,308

## ROAD ブレーキケーブルセット

BC-9000 ポリマーコーティングブレーキケーブルセット							
インナーケーブル	インジケータ	スモールパーツ	アウターケーシング	アイコン	カラー	コード番号	メーカー希望小売価格
<ul style="list-style-type: none"> <li>• ø1.6mm x 1000mm (1 本)</li> <li>• ø1.6mm x 2000mm (1 本)</li> <li>• ポリマーコーティング</li> <li>• ステンレス</li> </ul> 		<ul style="list-style-type: none"> <li>• BC-9000 ノーズ付アウターキャップ (2 個)</li> <li>• インナーエンドキャップ (2 個)</li> </ul> 	<ul style="list-style-type: none"> <li>• BC-9000 ブレーキ アウターケーシング</li> <li>• 1800mm</li> <li>• 800mm</li> </ul>		ブラック  ホワイト  レッド  ハイテックグレー  オレンジ  グリーン  ブルー  イエロー 	Y8YZ98010	¥4,535
						Y8YZ98020	¥4,535
						Y8YZ98030	¥4,535
						Y8YZ98040	¥4,535
						Y8YZ98080	¥4,535
						Y8YZ98090	¥4,535
						Y8YZ98091	¥4,535
						Y8YZ98092	¥4,535

SIL-TEC コーティングブレーキケーブルセット							
インナーケーブル	インジケータ	スモールパーツ	アウターケーシング	アイコン	カラー	コード番号	メーカー希望小売価格
<ul style="list-style-type: none"> <li>• ø1.6 mm x 1000 mm</li> <li>• ø1.6 mm x 2050 mm</li> <li>• SIL-TEC コーティング</li> <li>• ステンレス</li> </ul> 		<ul style="list-style-type: none"> <li>• インナーエンドキャップ (2 個)</li> <li>• アウターキャップ (2 個)</li> </ul> 	<ul style="list-style-type: none"> <li>• SLR 1400 mm</li> <li>• SLR 800 mm</li> </ul>		ブラック  ホワイト  レッド  ハイテックグレー  オレンジ  グリーン  ブルー  イエロー 	Y80098011	¥3,512
						Y80098012	¥3,512
						Y80098014	¥3,512
						Y80098018	¥3,512
						Y80098017	¥3,512
						Y80098016	¥3,512
						Y80098015	¥3,512
						Y80098013	¥3,512

ステンレス ブレーキケーブルセット							
インナーケーブル	インジケータ	スモールパーツ	アウターケーシング	アイコン	カラー	コード番号	メーカー希望小売価格
<ul style="list-style-type: none"> <li>• ø1.6 mm x 1000 mm</li> <li>• ø1.6 mm x 2050 mm</li> <li>• ステンレス</li> </ul> 		<ul style="list-style-type: none"> <li>• インナーエンドキャップ (2 個)</li> <li>• アウターキャップ (2 個)</li> </ul> 	<ul style="list-style-type: none"> <li>• SLR 2200 mm</li> </ul>		ブラック 	Y80098019	¥2,046

## MTB ブレーキケーブルセット

M-System ステンレス ブレーキケーブルセット							
インナーケーブル	インジケータ	スモールパーツ	アウターケーシング	アイコン	カラー	コード番号	メーカー希望小売価格
<ul style="list-style-type: none"> <li>• ø1.6 mm x 1000 mm</li> <li>• ø1.6 mm x 2050 mm</li> <li>• ステンレス</li> </ul>		<ul style="list-style-type: none"> <li>• インナーエンドキャップ (2個)</li> <li>• アウターキャップ (2個)</li> </ul>	• M-System 2200 mm		ブラック	Y80098021	¥2,285

## ROAD / MTB ブレーキケーブルセット

M-System スティール ブレーキケーブルセット							
インナーケーブル	インジケータ	スモールパーツ	アウターケーシング	アイコン	カラー	コード番号	メーカー希望小売価格
<ul style="list-style-type: none"> <li>• ø1.6 mm x 1000 mm</li> <li>• ø1.6 mm x 2050 mm</li> <li>• スティール</li> </ul>		<ul style="list-style-type: none"> <li>• インナーエンドキャップ (2個)</li> <li>• ニッケルメッキアウターキャップ (4個)</li> </ul>	• M-System 2200 mm		ブラック	Y80098022	¥1,286

## アクセサリ

ケーブルアジャスター					
モデル名	品種	数量	コード番号	メーカー希望小売価格	
	シフト	1ペア (2個)	ISMCA70P	¥1,779	
	ブレーキ	1ペア (2個)	ESMCB70P	¥3,132	

ボトムブラケットケーブルガイド					
モデル名	品種	コード番号	メーカー希望小売価格		
	ハイグレード	SM-SP17-M Mネジ	Y66Y98500 ¥418		
		SM-SP17-T タッピングネジ	Y66Y98510 ¥418		
	スタンダード	SM-SP18-M Mネジ	Y66Y98600 ¥273		
		SM-SP18-T タッピングネジ	Y66Y98610 ¥273		

クイックリリース付ケーブルアジャスター					
モデル名	品種	数量	コード番号	メーカー希望小売価格	
		1個	ISMCB90	¥2,562	

チューブライナー					
モデル名	品種	数量/長さ	コード番号	メーカー希望小売価格	
	チューブライナー	シフト/ブレーキ用 1本/1800mm	Y80W18000	¥273	

## エンドキャップ その他

インナーエンドキャップ									
タイプ	品種	数量	コード番号	メーカー希望小売価格	ワークショップ数量	ワークショップコード番号	メーカー希望小売価格		
	シフト	シフト インナーエンドキャップ (ø1.2 mm)	10	Y62098060	¥273	500	Y62098035	¥2,353	
			100	Y62098030	¥836				
	ブレーキ	ブレーキ インナーエンドキャップ (ø1.6 mm)	10	Y62098070	¥273	500	Y62098045	¥2,353	
			100	Y62098040	¥761				

シフトアウターキャップ										
材質	品種	キャップ内径 (mm)	数量 (ひと箱につき)	アイコン	コード番号	メーカー希望小売価格	ワークショップ数量	ワークショップコード番号	メーカー希望小売価格	
プラスチック	STショートノーズ付アウターキャップ	4	1		Y63Z27000	¥174	100	Y63Z98810	¥7,369	
	ポリマーコーティングインナーケーブル用 ロングノーズ付アウターキャップ	4	1		Y63Z28000	¥273	100	Y63Z98960	¥12,728	
アルミニウム	ST-7900用アウターキャップ	4	4		-	-	50	Y6RT98175	¥4,944	
	SIS-SP40 段付シールドアウターキャップ	4	1		Y6Z290030	¥273	-	-	-	
	SIS-SP40/41 シールドアウターキャップ	4	1		Y6Z190010	¥248	-	-	-	
	RD用シールドアウターキャップ	4	1		Y6YX90010	¥346	100	Y6YX90011	¥13,079	
スチール	SIS-SP50/51 シールドアウターキャップ	5	1		Y60E00010	¥273	-	-	-	
プラスチック	SIS-SP40/41 シールドアウターキャップ	4	100		Y6Z298010	¥5,047	200	Y6Z298012	¥7,050	
	SIS-SP40/41 アウターキャップ	4	100		Y6ZA98010	¥1,309	200	Y6ZA98012	¥1,944	
	ノーズ付シールドアウターキャップ & ラバーシールド	4	4		Y6AM98080	¥924	50	Y6AM98085	¥5,870	

インナーエンドキャップ					
材質	品種	QTY	コード番号	メーカー希望小売価格	
	キャップボトルホルダーキット	アルミニウム シールドアウターキャップ 100個	Y6YX90011	¥13,079	
		シールドアウターキャップ 6 mm 100個	Y6Z298012	¥7,050	
		ノーマルアウターキャップ 6 mm 100個	Y6ZA98012	¥1,944	

ブレーキアウターキャップ										
材質	品種	キャップ内径 (mm)	数量 (ひと箱につき)	アイコン	コード番号	メーカー希望小売価格	ワークショップ数量	ワークショップコード番号	メーカー希望小売価格	
アルミニウム	BC-9000用ノーズ付アウターキャップ	5	1		Y8YZ98060	¥462	-	-	-	
スチール	アウターキャップ	5	100		Y60B98010	¥2,182	200	Y60B98011	¥3,717	



# WORKSHOP

シフトインナーケーブル & アウターケーシング							
イメージ	カテゴリ	モデル名	数量 / 長さ	コード番号	メーカー希望小売価格		
	シフトインナーケーブル	ポリマーコーティングシフトインナーケーブル	20本/2100mm	Y63Z98951	¥31,709		
		オプティスリック ステンレス シフトインナーケーブル	50本/2100mm	Y60198110	¥31,103		
		ステンレス シフトインナーケーブル	100本/2100mm	ESMSCINNERS	¥32,139		
		スチール シフトインナーケーブル	100本/2100mm	Y60098520	¥15,727		
	シフトアウターケーシング	OT-SP41 - ブラック	50m	Y60098580	¥8,932		
		OT-SP41 - ブラック	50m	Y6009858A	¥7,624		
		OT-SP41 - ホワイト	50m	Y60098581	¥8,932		
		OT-SP41 - ハイテックグレー	50m	Y60098590	¥8,932		
		OT-SP41 - グリーン	25m	Y60098594	¥5,115		
		OT-RS900 - ブラック	10本/240mm	Y0BM98011	¥3,956		

ブレーキインナーケーブル & アウターケーシング							
イメージ	カテゴリ	モデル名	数量 / 長さ	コード番号	メーカー希望小売価格		
	ブレーキインナーケーブル	Road ポリマーコーティングブレーキインナーケーブル	20本/2000mm	Y8YZ98051	¥32,410		
		Road SIL-TEC コーティング ステンレス ブレーキインナーケーブル	50本/2050mm	Y80098571	¥30,146		
		Road ステンレス ブレーキインナーケーブル	100本/2050mm	Y80098561	¥31,715		
		Road スチール ブレーキインナーケーブル	100本/2050mm	Y80098531	¥18,502		
		MTB ステンレス ブレーキインナーケーブル	100本/2050mm	Y80098551	¥33,026		
		MTB スチール ブレーキインナーケーブル	100本/2050mm	Y80098521	¥19,618		
			ブレーキアウターケーシング	BC-9000 ブレーキアウターケーシング - ブラック	40m	Y8YZA0489	¥12,409
BC-9000 ブレーキアウターケーシング - ブラック	40m			Y8YZA048B	¥10,559		
BC-9000 ブレーキアウターケーシング - イエロー	40m			Y8YZA0485	¥11,803		
BC-9000 ブレーキアウターケーシング - ブルー	40m			Y8YZA0486	¥11,803		
BC-9000 ブレーキアウターケーシング - グリーン	40m			Y8YZA0487	¥11,803		
SLR ブレーキアウターケーシング - ブラック	40m			Y80900011	¥9,379		
SLR ブレーキアウターケーシング - ブラック	40m			Y8090001A	¥7,975		
SLR ブレーキアウターケーシング - ハイテックグレー	40m			Y80900012	¥9,379		
SLR ブレーキアウターケーシング - ホワイト	40m			Y80900015	¥9,379		
M-System ブレーキアウターケーシング - ブラック	40m			Y80900013	¥9,379		
M-System ブレーキアウターケーシング - ブラック	40m			Y8090001B	¥7,975		
M-System ブレーキアウターケーシング - ハイテックグレー	40m			Y80900014	¥9,379		

キャップ / スモールパーツ							
イメージ	カテゴリ	モデル名	数量 / 長さ	コード番号	メーカー希望小売価格		
	アウターケーシングキャップ	Road ST用ショートノーズ付アウターキャップ	100個	Y63Z98810	¥7,369		
		ポリマーコーティングインナーケーブル用ロングノーズ付アウターキャップ	100個	Y63Z98960	¥12,728		
		シフトブレーキケーブル用 スチール	200個	Y60B98011	¥3,717		
		SIS-SP40/41 シフトケーブル用 プラスチック	200個	Y6ZA98012	¥1,944		
		SIS-SP40/41 シフトケーブル用 プラスチックシールド	200個	Y6Z298012	¥7,050		
		RD用アルミニウムシールド	100個	Y6YX90011	¥13,079		
		ノーズ付シールドアウターキャップ & ラバーシールド	50個	Y6AM98085	¥5,870		
		ST-7900用シフトケーブルアルミニウム	50個	Y6RT98175	¥4,944		
	インナーケーブルキャップ	1.2mm シフトケーブルキャップ	500個	Y62098035	¥2,353		
		1.6mm ブレーキケーブルキャップ	500個	Y62098045	¥2,353		

# Chainring

## ROAD チェーンリング

DURA-ACE							
イメージ	モデル名	タイプ	スピード	アウター/ミドル/インナー	品種	コード番号	メーカー希望小売価格
	FC-R9200 FC-R9200-P	ダブル	12 スピード	アウター	54T	Y0MZ98030	¥36,175
				アウター	52T	Y0MZ98020	¥34,529
				アウター	50T	Y0MZ98010	¥34,529
				アウター	<b>new</b> 46T	Y0MZ98110	¥22,968
				インナー	40T	Y0MZ40000	¥4,126
				インナー	36T	Y0MZ36000	¥4,126
	<b>new</b> FC-09	ダブル	11 スピード	アウター	54T	Y0V298090	¥36,175
				アウター	52T	Y0V298080	¥27,753
				アウター	50T	Y0V298070	¥27,115
				インナー	40T	Y0MZ40000	¥4,126
				インナー	36T	Y0MZ36000	¥4,126
				インナー	34T	Y0MZ34000	¥4,126
	FC-R9100 FC-R9100-P	ダブル	11 スピード	アウター	55T	Y1VP98050	¥35,186
				アウター	54T	Y1VP98040	¥35,186
				アウター	53T	Y1VP98030	¥31,151
				アウター	52T	Y1VP98020	¥26,158
				アウター	50T	Y1VP98010	¥28,525
				インナー	42T	Y1VP42000	¥5,870
				インナー	39T	Y1VP39000	¥3,956
				インナー	36T	Y1VP36000	¥3,956
				インナー	34T	Y1VP34000	¥3,956
				アウター	55T	Y1N298140	¥43,703
				アウター	54T	Y1N298130	¥43,703
				アウター	53T	Y1N298090	¥31,900
	FC-9000	ダブル	10 スピード	アウター	52T 52-38T用	Y1N298120	¥33,495
				アウター	52T 52-36T用	Y1N298110	¥33,495
				アウター	50T	Y1N298080	¥31,900
				インナー	42T	Y1N242000	¥5,838
				インナー	39T	Y1N239000	¥3,956
				インナー	38T	Y1N238000	¥3,956
	FC-7900	ダブル	10 スピード	アウター	55T	Y1KY98180	¥28,391
				インナー	36T	Y1N236000	¥3,956
				アウター	34T	Y1N234000	¥3,478
				インナー	36T	Y1N236000	¥3,956

ULTEGRA							
	モデル名	タイプ	スピード	アウター/ミドル/インナー	品種	コード番号	メーカー希望 小売価格
	FC-R8100 FC-R8100P	ダブル	12 スピード	アウター	52T	YONG98020	¥14,738
				アウター	50T	YONG98010	¥14,738
				アウター	<b>new</b> 46T	Y0MZ98110	¥22,968
				インナー	36T	YONG36000	¥1,841
				インナー	34T	YONG34000	¥1,841
				アウター	52T	Y0V398070	¥14,738
	<b>new</b> FC-08	ダブル	12 スピード	アウター	50T	Y0V398060	¥14,738
				アウター	46T	Y0V398050	¥14,738
				インナー	36T	YONG36000	¥1,841
				インナー	34T	YONG34000	¥1,841
				アウター	53T	Y1W898040	¥14,419
				アウター	52T	Y1W898030	¥14,419
	FC-R8000	ダブル	11 スピード	アウター	50T	Y1W898020	¥14,419
				アウター	46T	Y1W898010	¥13,749
				インナー	39T	Y1W839000	¥1,925
				インナー	36T	Y1W836000	¥1,925
				インナー	34T	Y1W834000	¥1,925
				アウター	53T	Y1P498080	¥14,419
	FC-6800	ダブル	11 スピード	アウター	52T	Y1P498070	¥14,419
				アウター	50T	Y1P498060	¥14,419
				アウター	46T	Y1P498050	¥14,419
				インナー	39T	Y1P439000	¥1,925
				インナー	36T	Y1P436000	¥1,925
				インナー	34T	Y1P434000	¥1,829

SHIMANO 105							
	モデル名	タイプ	スピード	アウター/ミドル/インナー	品種	コード番号	メーカー希望 小売価格
	FC-R7100	ダブル	12 スピード	アウター	52T	YORS98070	¥8,632
				アウター	50T	YORS98010	¥7,720
				インナー	36T	YORS9802T	¥2,408
				インナー	34T	YORS9801T	¥2,408
	FC-R7000	ダブル	11 スピード	アウター	53T ブラック	Y1WV98050	¥11,261
				アウター	52T ブラック	Y1WV98030	¥7,656
				アウター	50T ブラック	Y1WV98010	¥7,241
				アウター	53T シルバー	Y1WV98060	¥8,039
				アウター	52T シルバー	Y1WV98040	¥7,656
				アウター	50T シルバー	Y1WV98020	¥7,656
				インナー	39T ブラック	Y1WV39000	¥1,944
				インナー	36T ブラック	Y1WV36000	¥2,046
				インナー	34T ブラック	Y1WV34000	¥2,046
				インナー	39T シルバー	Y1WV39010	¥1,944
				インナー	36T シルバー	Y1WV36010	¥1,868
				インナー	34T シルバー	Y1WV34010	¥1,752
				インナー	39T ブラック	Y1PH39000	¥1,944
				インナー	34T ブラック	Y1PH34000	¥1,714
インナー	34T シルバー	Y1PH34010	¥1,714				
	FC-5800	ダブル					



TIAGRA							
	モデル名	タイプ	スピード	アウター/ミドル/インナー	品種	コード番号	メーカー希望小売価格
	FC-4700	ダブル	10 スピード	アウター	52T	Y1RC98060	¥5,806
				アウター	50T	Y1RC98050	¥5,806
				アウター	48T	Y1RC98070	¥5,806
				インナー	36T	Y1RC36000	¥1,927
				インナー	34T	Y1RC34000	¥1,791
	FC-4703	トリプル	10 スピード	アウター	50T	Y1RD98030	¥6,380
				ミドル	39T	Y1RD98050	¥4,014
				インナー	30T	Y1RD30000	¥1,100

SORA							
	モデル名	タイプ	スピード	アウター/ミドル/インナー	品種	コード番号	メーカー希望小売価格
	FC-R3000	ダブル	9 スピード	アウター	50T	Y1VC98010	¥5,631
				アウター	50T チェーンガード用	Y1NB98080	¥3,853
				インナー	34T	Y1VC34000	¥1,290
				インナー	34T チェーンガード用	Y1NB34000	¥1,232
	FC-R3030	トリプル	9 スピード	アウター	50T	Y1VD98020	¥4,740
				アウター	50T チェーンガード用	Y1NC98030	¥5,069
				ミドル	39T	Y1VD98010	¥1,714
				ミドル	39T	Y1NC98010	¥1,637
				インナー	30T	Y1VD30000	¥1,100
				インナー	30T	Y1NC30000	¥924

SHIMANO							
	モデル名	タイプ	スピード	アウター/ミドル/インナー	品種	コード番号	メーカー希望小売価格
	FC-RS520	ダブル	12 スピード	アウター	50T	Y0RT98010	¥5,710
				インナー	34T	Y0RT9801T	¥3,611
	FC-RS510	ダブル	11 スピード	アウター	52T	Y1WF98070	¥6,230
				アウター	50T	Y1WF98010	¥4,944
				アウター	46T	Y1WF98060	¥4,944
				インナー	36T 46-36T/52-36T用	Y1WF36000	¥1,848
				インナー	34T	Y1WF34000	¥1,848
	FC-RS400	ダブル	10 スピード	アウター	50T	Y1VM98010	¥5,069
				インナー	34T	Y1VM34000	¥1,927

## Gravel & Cyclocross チェーンリング





GRX							
	モデル名	タイプ	スピード	アウター/ミドル/インナー	品種	コード番号	メーカー希望小売価格
	FC-RX820-1	シングル	12 スピード	-	42T	Y0SB98020	¥7,337
				-	40T	Y0SB98010	¥7,337
	FC-RX820-2	ダブル	12 スピード	アウター	48T	Y0SC98010	¥10,134
				インナー	31T	Y0SC9801T	¥2,728
	FC-RX610-1	シングル	12 スピード	-	40T	Y0SR9802T	¥4,092
				-	38T	Y0SR9801T	¥4,092
	FC-RX610-2	ダブル	12 スピード	アウター	46T	Y0SS98010	¥5,115
				インナー	30T	Y0SS9801T	¥2,387
	FC-RX810-1	シングル	11 スピード	-	42T	Y0JP98020	¥7,050
				-	40T	Y0JP98010	¥6,699
	FC-RX810-2	ダブル	11 スピード	アウター	48T	Y0JR98010	¥11,739
				インナー	31T	Y0JR31000	¥2,046
	FC-RX600-1	シングル	11 スピード	-	40T	Y0K540000	¥6,380
				アウター	46T 11スピード用	Y0K698010	¥5,359
	FC-RX600-11	ダブル	11 スピード	インナー	30T 11スピード用	Y0K630000	¥4,297
				アウター	46T 10スピード用	Y0K798010	¥5,115
	FC-RX600-10	ダブル	10 スピード	インナー	30T 10スピード用	Y0K630000	¥4,297

Cyclocross							
	モデル名	タイプ	スピード	アウター/ミドル/インナー	品種	コード番号	メーカー希望小売価格
	FC-CX50	ダブル	10 スピード	アウター	46T シルバー	Y1MS98050	¥4,672
				アウター	46T ブラック	Y1MS98060	¥4,672
				インナー	36T シルバー	Y1MS36000	¥4,297
				インナー	36T ブラック	Y1MS36010	¥4,297





## Track チェーンリング



DURA-ACE Track						
	モデル名	タイプ	対応チェーンサイズ	品種	コード番号	メーカー希望小売価格
	FC-7710	Track	3/32"	55T	Y16S55000	¥16,205
				54T	Y16S54000	¥16,014
				53T	Y16S53000	¥15,822
				52T	Y16S52000	¥15,280
				51T	Y16S51000	¥15,089
				50T	Y16S50000	¥14,897
				49T	Y16S49000	¥14,610
				48T	Y16S48000	¥13,526
				47T	Y16S47000	¥13,302
				46T	Y16S46000	¥13,111
			1/8"	53T	Y16S53001	¥20,266
				52T	Y16S52001	¥19,555
				51T	Y16S51001	¥19,328
				50T	Y16S50001	¥19,105
				49T	Y16S49001	¥18,767
				48T	Y16S48001	¥17,340
				47T	Y16S47001	¥17,076
				46T	Y16S46001	¥13,111
				45T	Y16S45001	¥13,015

## MTB チェーンリング

XTR							
	モデル名	タイプ	スピード	アウター/ミドル/インナー	品種	コード番号	メーカー希望小売価格
	FC-M9100-1/ FC-M9120-1/ FC-M9130-1	シングル	12 スピード	-	38T (SM-CRM95)	ISMCRM95A8	¥19,515
				-	36T (SM-CRM95)	ISMCRM95A6	¥19,515
				-	34T (SM-CRM95)	ISMCRM95A4	¥19,515
				-	32T (SM-CRM95)	ISMCRM95A2	¥19,515
				-	30T (SM-CRM95)	ISMCRM95A0	¥19,515
				-	30T (SM-CRM95)	ISMCRM95A0	¥19,515
	FC-M9100-2/ FC-M9120-B2	ダブル	12 スピード	アウター	38T (FC-M9100-2用)	Y1X298010	¥39,875
				アウター	38T (FC-M9100-B2用)	Y0G898010	¥36,685
				インナー	28T	Y1X228000	¥7,337
	FC-M9020-2/ FC-M9000-2/ FC-M9020-B2 (36-26T / 34-24T)	ダブル	11 スピード	アウター	36T	Y1PV98050	¥21,692
				インナー	26T	Y1PV26000	¥3,785
				-	チェーンリング取付けパーツ & 取付けボルトセット (ダブル用 38-28T, 36-26T, 34-24T)	Y1PV98201	¥12,122
				-	34T (SM-CRM91)	ISMCRM91A4	¥20,447
	FC-M9020-1 / FC-M9000-1 / FC-M9000-B1 (30/32T)	シングル		-	34T (SM-CRM91)	ISMCRM91A4	¥20,447

DEORE XT							
	モデル名	タイプ	スピード	アウター/ミドル/インナー	品種	コード番号	メーカー希望小売価格
	FC-M8100-1/ FC-M8120-1/ FC-M8130-1	シングル	12 スピード	-	36T (SM-CRM85)	ISMCRM85A6	¥8,547
				-	34T (SM-CRM85)	ISMCRM85A4	¥8,547
				-	32T (SM-CRM85)	ISMCRM85A2	¥8,547
				-	30T (SM-CRM85)	ISMCRM85A0	¥8,547
				-	28T (SM-CRM85)	ISMCRM85Z8	¥8,547
				-	28T (SM-CRM85)	ISMCRM85Z8	¥8,547
	FC-M8100-2/ FC-M8120-B2	ダブル	12 スピード	アウター	36T	Y0J898010	¥11,388
				インナー	26T	Y0JB26000	¥1,637
	FC-M8000-2 / FC-M8000-B2	ダブル	11 スピード	アウター	38T	Y1RL98090	¥7,656
				アウター	36T	Y1RL98080	¥11,637
				アウター	34T	Y1RL98070	¥7,656
				インナー	28T	Y1RL28000	¥4,774
				インナー	26T	Y1RL26000	¥5,442
				インナー	24T	Y1RL24000	¥4,433
				-	ギア固定ボルト (M8×9/1ユニット = 4個)	Y1RL98060	¥1,056
	FC-M8000-1 / FC-M8000-B1	シングル	11 スピード	-	34T (SM-CRM81)	ISMCRM81A4	¥8,422
				-	32T (SM-CRM81)	ISMCRM81A2	¥8,422
				-	30T (SM-CRM81)	ISMCRM81A0	¥8,422
				-	ギア固定ボルト (M8×11.4/1ユニット = 4個)	Y1RL98100	¥1,056
				-	ギア固定ボルト (M8×11.4/1ユニット = 4個)	Y1RL98100	¥1,056
	FC-M782	トリプル	10 スピード	インナー	22T	Y1NV22000	¥2,251

SLX							
	モデル名	タイプ	スピード	アウター/ミドル/ インナー	品種	コード番号	メーカー希望 小売価格
	FC-M7100-1/ FC-M7120-1/ FC-M7130-1	シングル	12 スピード	-	34T (SM-CRM75)	ISMCRM75A4	¥4,727
				-	32T (SM-CRM75)	ISMCRM75A2	¥4,727
				-	30T (SM-CRM75)	ISMCRM75A0	¥4,727
	FC-M7100-2/ FC-M7120-B2	ダブル		インナー	26T	Y0JB26000	¥1,637
	FC-M7000-11-2 / FC-M7000-11-B2 (36-26T / 34-24T)	ダブル	11 スピード	アウター	36T	Y1VG98020	¥4,808
				アウター	34T	Y1VG98010	¥4,740
				インナー	24T	Y1VG24000	¥2,353
				-	ギア固定ボルト (M8×8.5/1ユニット = 4個)	Y1MM98100	¥924
	FC-M677	ダブル	10 スピード	インナー	22T	Y1KF22000	¥924

DEORE							
	モデル名	タイプ	スピード	アウター/ミドル/ インナー	品種	コード番号	メーカー希望 小売価格
	FC-M6100-1/ FC-M6120-1/ FC-M6130-1	シングル	12 スピード	-	32T	Y0L198050	¥7,337
				-	30T	Y0L198040	¥7,337
	FC-M5100-1	シングル	10/11 スピード	-	32T	Y0LA32000	¥3,240
				-	30T	Y0LA30000	¥3,240
	FC-M5100-2/ FC-M5100-B2	ダブル	11 スピード	アウター	36T	Y0LB98010	¥3,069
				インナー	26T	Y0LB26000	¥1,078
	FC-M4100-2/ FC-M4100-B2	ダブル	10 スピード	アウター	36T	Y0LE98010	¥2,864
				インナー	26T	Y1WD26000	¥1,100
	FC-M6000-3	トリプル	10 スピード	アウター	40T	Y1WC98020	¥4,613
				ミドル	30T	Y1WC98010	¥3,410
				アウター	38T	Y1WD98030	¥4,815
	FC-M6000-2	ダブル	10 スピード	アウター	34T	Y1WD98040	¥4,613
				インナー	28T	Y1WD28000	¥1,100
	FC-M6000-2/ FC-M6000-B2	ダブル	10 スピード	インナー	24T	Y1WD24000	¥1,100
				アウター	36T	Y1WB98010	¥4,014
				インナー	26T	Y1WD26000	¥1,100
				ミドル	36T	Y1NL98020	¥1,714
FC-M610	トリプル	10 スピード	ミドル	32T	Y1NL98010	¥2,114	
			インナー	26T	Y1LD26000	¥924	
	FC-M617 / FC-M617-B2(36- 22T)	ダブル	10 スピード	アウター	38T	Y1RP98080	¥2,660
				アウター	36T	Y1RP98070	¥2,660
				インナー	22T	Y1KF22000	¥924

SHIMANO									
	モデル名	タイプ	スピード	アウター/ミドル/インナー	品種	コード番号	メーカー希望小売価格		
	FC-MT610-2/ FC-MT610-B2	ダブル	12 スピード	アウター	36T	Y0L498010	¥10,527		
				インナー	26T	Y0L426000	¥2,148		
-	34T	Y0K434000		¥3,240					
-	32T	Y0L332000		¥3,069					
-	30T	Y0L330000		¥3,069					
-	32T	Y0L332000		¥3,069					
-	30T	Y0L330000		¥3,069					
-	34T	Y0K434000		¥3,240					
-	30T	Y0K430000		¥3,240					
	FC-MT510-1	シングル		12 スピード	-	-	-	-	
	FC-MT511-1	シングル	-		-	-	-		
	FC-MT610	シングル	-	-	-	-	-		
	FC-MT700-2/ FC-MT700-B2	ダブル	11 スピード	アウター	36T	Y1VG98020	¥4,808		
				アウター	34T	Y1VG98010	¥4,740		
				インナー	26T	Y1RL26000	¥5,442		
				インナー	24T	Y1RL24000	¥4,433		
	FC-MT600-2/ FC-MT600-B2	ダブル		-	アウター	36T	Y1VG98020	¥4,808	
	FC-M523	トリプル		10 スピード	アウター	40T チェーンガード用	Y1PY98030	¥3,332	
					インナー	22T	Y1PY98010	¥1,001	
					アウター	40T	Y1VB98020	¥3,410	
	FC-MT500	トリプル			-	アウター	40T チェーンガード用	Y1PY98030	¥3,332
					-	ミドル	30T	Y1VB98010	¥1,860
	FC-MT300	トリプル	9 スピード		アウター	44T	Y0FN98020	¥1,814	
					アウター	40T	Y1RT98010	¥1,910	
					アウター	44T チェーンガード用	Y0FN98030	¥1,232	
					ミドル	32T	Y1LD98080	¥1,671	
					ミドル	30T	Y1PL98040	¥1,444	
				インナー	22T 44-32-22T用	Y1LD22000	¥924		
インナー	22T 40-30-22T用	Y1PK22000		¥924					
	FC-MT500-2/ FC-MT500-B2	ダブル		10 スピード	アウター	36T	Y1WB98010	¥4,014	
					インナー	26T	Y1WD26000	¥1,100	



## LIFESTYLE チェーンリング

SHIMANO CUES							
	モデル名	タイプ	スピード	アウター/ミドル/インナー	品種	コード番号	メーカー希望小売価格
	FC-U8000-1	シングル	11/10/9 スピード	-	40T	Y0R69801T	¥9,758
				-	42T	Y0R69802T	¥9,758
	FC-U8000-2	ダブル	11 スピード	アウター	46T	Y0R998010	¥13,136
				インナー	32T	Y0R99801T	¥3,212
	FC-U6000-1	シングル	11/10/9 スピード	-	30T	Y0R79801T	¥2,609
				-	32T	Y0R79802T	¥2,609
				-	40T	Y0R79803T	¥3,410
				-	42T	Y0R79804T	¥3,410
	FC-U6000-2/ FC-U6000-2B	ダブル	11/10/9 スピード	アウター	36T	Y0RB98020	¥2,609
				インナー	22T	Y0RB9802T	¥1,224
	FC-U6000-2	ダブル	10/9 スピード	アウター	46T	Y0RB98010	¥2,809
				インナー	30T	Y0RB9801T	¥968
FC-U6010-2	ダブル	11 スピード	アウター	46T	Y0RA98010	¥4,815	
			インナー	32T	Y0RA9801T	¥1,694	

DEORE XT TREKKING							
	モデル名	タイプ	スピード	アウター/ミドル/インナー	品種	コード番号	メーカー希望小売価格
	FC-T8000	トリプル	10 スピード	アウター	48T チェーンガード用	Y1VL98010	¥7,688
				ミドル	36T	Y1MP98020	¥4,774
				インナー	26T	Y1J226000	¥1,845

DEORE TREKKING							
	モデル名	タイプ	スピード	アウター/ミドル/インナー	品種	コード番号	メーカー希望小売価格
	FC-T6010	トリプル	10 スピード	アウター	48T ブラック チェーンガード用	Y1WE98010	¥4,815
				ミドル	36T	Y1NL98020	¥1,714
				インナー	26T	Y1LD26000	¥924
	FC-T611	トリプル		アウター	44T ブラック チェーンガード用	Y1P198090	¥3,240
				ミドル	36T	Y1NL98020	¥1,714
				ミドル	32T	Y1NL98010	¥2,114
				インナー	26T	Y1LD26000	¥924

DEORE LX TREKKING							
	モデル名	タイプ	スピード	アウター/ミドル/インナー	品種	コード番号	メーカー希望 小売価格
	FC-T671	トリプル	10スピード	ミドル	36T	Y1MP98020	¥4,774

OTHERS							
	モデル名	タイプ	スピード	アウター/ミドル/インナー	品種	コード番号	メーカー希望 小売価格
	FC-T521	トリプル	10スピード	アウター	48T	Y1NL98050	¥4,501
				アウター	44T	Y1NL98030	¥4,944
				アウター	48T チェーンガード用	Y1NL98060	¥4,501
				アウター	44T チェーンガード用	Y1NL98040	¥4,944
				ミドル	36T	Y1NL98020	¥1,714
				ミドル	32T	Y1NL98010	¥2,114
				インナー	26T	Y1ME98030	¥704
	FC-MT300	トリプル	9スピード	アウター	44T	Y0FN98020	¥1,814
				アウター	40T	Y1RT98010	¥1,910
				ミドル	32T	Y1LD98080	¥1,671
				ミドル	30T	Y1PL98040	¥1,444
				インナー	22T 44-32-22T用	Y1LD22000	¥924
				インナー	22T 40-30-22T用	Y1PK22000	¥924

ALFINE						
	モデル名	タイプ	スピード	品種	コード番号	メーカー希望 小売価格
	FC-S501	シングル	内装 11s / 8s	39T シルバー チェーンガード付用	Y1HD39000	¥2,114
				39T シルバー	Y1H639000	¥2,114
				39T ブラック チェーンガード付用	Y1HD39010	¥1,885
				42T シルバー	Y1PB42000	¥2,567
				42T ブラック	Y1PB42010	¥2,567
				45T シルバー	Y1PB45000	¥4,293
	FC-S500	シングル	内装 11s / 8s	45T ブラック	Y1PB45010	¥4,293
				39T シルバー チェーンガード付用	Y1HD39000	¥2,114
				39T シルバー	Y1H639000	¥2,114
				39T ブラック チェーンガード付用	Y1HD39010	¥1,885
				45T シルバー	Y1PB45000	¥3,308
				45T ブラック	Y1PB45010	¥3,308

## Gravity & BMX チェーンリング

SAINT						
	モデル名	タイプ	スピード	品種	コード番号	メーカー希望 小売価格
	FC-M820/M825	シングル	10スピード	34T (SM-CR82)	ISMCR82A4	¥9,322
				36T (SM-CR82)	ISMCR82A6	¥9,322
				38T (SM-CR82)	ISMCR82A8	¥9,322





ZEE						
	モデル名	タイプ	スピード	品種	コード番号	メーカー希望 小売価格
	FC-M640/M645	シングル	10スピード	34T	Y1NG34000	¥2,329
				36T	Y1NG36000	¥2,371
				38T	Y1NG38000	¥2,371

DXR						
	モデル名	タイプ	スピード	品種	コード番号	メーカー希望 小売価格
	FC-MX71	シングル	シングルススピード	34T (SM-CR80-A)	ISMCR80AA4	¥10,417
				38T (SM-CR80-A)	ISMCR80AA8	¥10,417
				41T (SM-CR80-A)	ISMCR80AB1	¥10,417
				42T (SM-CR80-A)	ISMCR80AB2	¥10,417
				43T (SM-CR80-A)	ISMCR80AB3	¥10,417
				44T (SM-CR80-A)	ISMCR80AB4	¥10,417
				46T (SM-CR80-A)	ISMCR80AB6	¥10,417

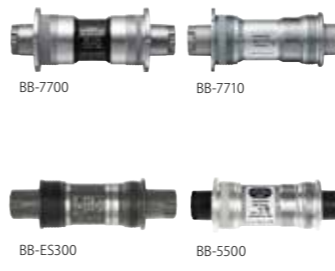

# E-BIKE チェーンリング

アシスト / E-BIKE							
	対応 クランクセット	モデル名	ギア	チェーンガード	カラー / 備考	コード番号	メーカー希望 小売価格
	FC-E5000/E5010	SM-CRE50	38T	ダブルチェーンガード		Y0J338000	¥3,240
				シングルチェーンガード			
				チェーンガード無し			
	FC-E5000/E5010	SM-CRE50	44T	ダブルチェーンガード		Y0J344000	¥3,240
				シングルチェーンガード			
				チェーンガード無し			
	FC-E6100/E8000/ M8150/EM600/ EM900	SM-CRE61	38T	ダブルチェーンガード		Y0J138000	¥2,650
				シングルチェーンガード			
				チェーンガード無し	ブラック シルバー		
	FC-E6100/E8000/ M8150/EM600/ EM900	SM-CRE61	44T	ダブルチェーンガード		Y0J144000	¥3,011
				シングルチェーンガード			
				チェーンガード無し			
	FC-E6100/E8000/ M8150/EM600/ EM900	CR-EM800	32T	チェーンガード無し		Y0RU9802T	¥3,410
				ダブルチェーンガード			
				シングルチェーンガード			
	FC-E6100/E8000/ M8150/EM600/ EM900	CR-ET600	38T	ダブルチェーンガード		Y0PX9801T	¥1,925
				シングルチェーンガード			
				チェーンガード無し	ブラック シルバー		
	FC-E6100/E8000/ M8150/EM600/ EM900	CR-ET600	44T	ダブルチェーンガード		Y0PX9802T	¥2,046
				シングルチェーンガード			
				チェーンガード無し			
	FC-E6100/E8000/ M8150/EM600/ EM900	SM-CRE70-B	34T	チェーンガード無し	53 mm チェーンライン 55 mm チェーンライン	Y0J434000	¥2,046
				ダブルチェーンガード			
	FC-E6100/E8000/ M8150/EM600/ EM900	SM-CRE70	38T	ダブルチェーンガード		Y0J438000	¥2,864
				チェーンガード無し			
	FC-E6100/E8000/ M8150/EM600/ EM900	SM-CRE70-12-B	36T	チェーンガード無し	53 mm チェーンライン 55 mm チェーンライン	Y0KK36000	¥2,864
				ダブルチェーンガード			
	FC-E6100/E8000/ M8150/EM600/ EM900	SM-CRE70-12	42T	ダブルチェーンガード		Y0KK42000	¥2,864
				チェーンガード無し			
	FC-E8000/ E8050/M8050/ M8150/EM600/ EM900/EN500	SM-CRE80	34T	チェーンガード無し		Y1VY00030	¥5,047
			38T	チェーンガード無し		Y1VY00040	¥5,047
			44T	ダブルチェーンガード		Y1VY44000	¥2,592
	FC-E8000/ E8050/M8050/ M8150/EM600/ EM900/EN500	SM-CRE80-B	34T	ダブルチェーンガード	53 mm チェーンライン	Y1VY00030	¥5,047
					55 mm チェーンライン		
					53 mm チェーンライン	Y1VY00040	¥5,047
					55 mm チェーンライン		
	FC-E8000/ E8050/M8050/ M8150/EM600/ EM900/EN500	SM-CRE80-R	47T	チェーンガード無し		Y0JZ47000	¥10,048
				チェーンガード無し			
	FC-E8000/ E8050/M8050/ M8150/EM600/ EM900/EN500	SM-CRE80-12-B	34T	チェーンガード無し	53 mm チェーンライン	Y0KJ34100	¥9,379
					55 mm チェーンライン		
			36T		53 mm チェーンライン	Y0KJ36100	¥9,379
					55 mm チェーンライン		
			38T		53 mm チェーンライン	Y0KJ38100	¥9,379
					55 mm チェーンライン		
34T	チェーンガード無し	Y0KJ34100	¥9,379				
	36T	チェーンガード無し	Y0KJ36100	¥9,379			

# Bottom Bracket

Road ボトムブラケット								
	BBタイプ	BB シェル幅	モデル名	コード番号	メーカー希望小売価格			
	Press-Fit タイプ	86.5 mm	SM-BB92-41B	ISMBB9241B	¥5,580			
			SM-BB72-41B	ISMBB7241B	¥3,583			
			BB-RS500-PB	EBBR5500PB	¥2,697			
	BBタイプ	BB シェル幅	BB 軸長	備考	モデル名	コード番号	メーカー希望小売価格	
	ネジタイプ	68 mm (BSA)	-	DURA-ACE	BB-R9100	IBBR9100B	¥5,655	
			-	ULTEGRA, SHIMANO 105	SM-BBR60	ISMBBR60B	¥2,927	
			-	TIAGRA	BB-RS501	EBBR5501B	¥2,685	
			70 mm (Italian)	-	DURA-ACE	BB-R9100	IBBR9100I	¥5,655
				-	ULTEGRA, SHIMANO 105	SM-BBR60	ISMBBR60I	¥2,927
				-	TIAGRA	BB-RS501	EBBR5501I	¥2,685
	OCTALINK	68 mm (BSA)	109.5 mm	DURA-ACE	BB-7700	IBB7700B09N	¥15,876	
			109.5 mm	DURA-ACE NJS	BB-7700	IBB7700B09NJ	¥15,876	
			109.5 mm	DURA-ACE NJS	BB-7710	EBB7710B09N	¥14,158	
			109.5 mm	DURA-ACE NJS・シールなし	BB-7710	EBB7710B09NS	¥14,158	
			113 mm	SHIMANO	BB-ES300	EBBES300B13	¥3,297	
			118 mm	SHIMANO (トリプル)	BB-ES300	EBBES300B18	¥3,297	
		70 mm (Italian)	109.5 mm	SHIMANO 105	BB-5500	EBB5500B09	¥8,309	
			118.5 mm	SHIMANO 105	BB-5500	EBB5500B18	¥8,309	
			109.5 mm	DURA-ACE	BB-7700	IBB7700I09N	¥15,876	
			113 mm	SHIMANO	BB-ES300	EBBES300I13	¥3,116	
			118 mm	SHIMANO (トリプル)	BB-ES300	EBBES300I18	¥3,116	
			109.5 mm	SHIMANO 105	BB-5500	EBB5500I09	¥8,309	
	四角軸	68 mm (BSA)	107 mm	SHIMANO	BB-UN300	EBBUN300B07X	¥2,396	
			110 mm	SHIMANO	BB-UN300	EBBUN300B10X	¥2,198	
			113 mm	SHIMANO	BB-UN300	EBBUN300B13X	¥2,198	
			115 mm	SHIMANO	BB-UN300	EBBUN300B15B	¥2,498	
			118 mm	SHIMANO	BB-UN300	EBBUN300B18X	¥2,396	
			122.5 mm	SHIMANO	BB-UN300	EBBUN300B22X	¥2,198	
			127.5 mm	SHIMANO	BB-UN300	EBBUN300B27B	¥2,498	

MTB / CITY ボトムブラケット							
	BBタイプ	BB シェル幅	モデル名	コード番号	メーカー希望小売価格		
	Press-Fit タイプ	89.5/92 mm	SM-BB94-41A	ISMBB9441A	¥5,396		
			BB-MT800-PA	IBBMT800PA	¥3,182		
			BB-MT500-PA	EBBMT500PA	¥2,697		
		104.5/107mm	SM-BB71-41C	ISMBB7141C	¥3,527		

MTB / CITY ボトムブラケット							
BBタイプ	BB シェル幅	BB 軸長	備考	モデル名	コード番号	メーカー希望小売価格	
	ネジタイプ	68/73 mm	XTR	SM-BB93	ISMBB93B	¥5,632	
			DEORE XT	BB-MT800	IBBMT800KB	-	
			DXR (Short Inner cover)	BB-MT800	IBBMT800SB	-	
			DEORE XT, SLX, DEORE LX	BB-MT801	IBBMT801B	¥3,414	
			DEORE XT, SLX, DEORE LX	BB-MT801	IBBMT801KB	¥3,660	
		68 mm	DXR (Short Inner cover)	BB-MT801	IBBMT801SB	¥3,414	
		68/73 mm	SAINT	SM-BB80	ISMBB80B	¥4,168	
		83 mm	SAINT	SM-BB80	ISMBB80D	¥4,168	
			ZEE	SM-BB52	ESMBB52D	¥2,697	
	68/73 mm			BB-MT501	EBBMT501B	¥2,809	
	OCTALINK	68 mm	113 mm	BB-ES300	EBBES300B13	¥3,297	
			118 mm	BB-ES300	EBBES300B18	¥3,297	
			121 mm	BB-ES300	EBBES300B21	¥3,297	
			126 mm	BB-ES300	EBBES300B26	¥3,297	
			113 mm	Eタイプ FD用	BB-ES300	EBBES300EB13	¥3,297
			118 mm	Eタイプ FD用	BB-ES300	EBBES300EB18	¥3,297
			121 mm	チェーンケース用	BB-ES300	EBBES300KB21	¥3,297
			126 mm	Eタイプ FD用	BB-ES300	EBBES300EB26	¥3,116
		126 mm	チェーンケース用	BB-ES300	EBBES300KB26	¥3,297	
		70 mm (Italian)	113 mm	BB-ES300	EBBES300I13	¥3,116	
			118 mm	BB-ES300	EBBES300I18	¥3,116	
		73 mm	113 mm	BB-ES300	EBBES300C13	¥3,297	
			118 mm	BB-ES300	EBBES300C18	¥3,297	
			121 mm	BB-ES300	EBBES300C21	¥3,297	
126 mm	BB-ES300		EBBES300C26	¥3,297			
126 mm	Eタイプ FD用		BB-ES300	EBBES300EC26	¥3,116		
	四角軸	68 mm	107 mm	BB-UN300	EBBUN300B07X	¥2,396	
			110 mm	BB-UN300	EBBUN300B10X	¥2,396	
			110 mm	チェーンケース用	BB-UN300	EBBUN300KB10X	¥2,396
			113 mm	BB-UN300	EBBUN300B13X	¥2,396	
			115 mm	BB-UN300	EBBUN300B15B	¥2,498	
			117.5 mm	BB-UN300	EBBUN300B17X	¥2,396	
			117.5 mm	チェーンケース用	BB-UN300	EBBUN300KB17X	¥2,396
			118 mm	BB-UN300	EBBUN300B18X	¥2,396	
			118 mm	チェーンケース用	BB-UN300	EBBUN300KB18B	¥2,498
			122.5 mm	BB-UN300	EBBUN300B22X	¥2,396	
			122.5 mm (LL123)	BB-UN300	EBBUN300B23X	¥2,396	
			122.5 mm (LL123)	チェーンケース用	BB-UN300	EBBUN300KB23XW	¥2,498
			122.5 mm (LL123)	Eタイプ FD用	BB-UN300	EBBUN300EB23X	¥2,396
		122.5 mm (D-NL)	チェーンケース用	BB-UN300	EBBUN300KB22X	¥2,396	
		127.5 mm	BB-UN300	EBBUN300B27B	¥2,498		
		127.5 mm	チェーンケース用	BB-UN300	EBBUN300KB27X	¥2,396	
		73 mm	113 mm	BB-UN300	EBBUN300C13X	¥2,396	
			118 mm	BB-UN300	EBBUN300C18X	¥2,396	
			122.5 mm (D-NL)	BB-UN300	EBBUN300C22B	¥2,498	
			122.5 mm (LL123)	BB-UN300	EBBUN300C23X	¥2,396	

# Chain



クロマイジングリンクピン



中空ピン



12 スピード												
タイプ	Photo	モデル名	インジケータ	E-Bike	アウターリンク表面処理	インナーリンク表面処理			コネクティングピン	重量 (114リンク)	コード番号	メーカー希望小売価格
HYPERGLIDE+		CN-M9100	ULTIMATE		SIL-TEC	クロマイジング	X	X	QUICK-LINK (SM-CN910-12)	242 g	ICNM9100138Q	¥9,922
		CN-M8100	ADVANCED	E-BIKE RATED	グレー	クロマイジング	X	-	QUICK-LINK (SM-CN910-12)	252 g	ICNM8100138Q	¥6,513
		CN-M7100	ADVANCED		グレー	SIL-TEC	X	-	QUICK-LINK (SM-CN910-12)	252 g	ICNM7100138Q	¥4,693
		CN-M6100	ADVANCED		グレー	ブラウン	X	-	QUICK-LINK (SM-CN910-12)	-	ICNM6100138Q	¥3,608
11 スピード												
タイプ	Photo	モデル名	インジケータ	E-Bike	アウターリンク表面処理	インナーリンク表面処理			コネクティングピン	重量 (114リンク)	コード番号	メーカー希望小売価格
HG-X11		CN-HG901-11	ULTIMATE		SIL-TEC	SIL-TEC	X	X	QUICK-LINK (SM-CN900-11)	247g	ICNHG90111116Q	¥7,904
		CN-HG701-11	ADVANCED	E-BIKE RATED	SIL-TEC	SIL-TEC	X	-	QUICK-LINK (SM-CN900-11)	257g	ICNHG70111116Q	¥5,234
		CN-HG601-11	ADVANCED	E-BIKE RATED	グレー	SIL-TEC	X	-	QUICK-LINK (SM-CN900-11)	257g	ICNHG60111116Q	¥4,005
LG		CN-LG500		E-BIKE RATED	グレー	グレー	X	-	QUICK-LINK (SM-CN900-11)	257g	ICNLG500138Q	¥3,567
10 スピード												
タイプ	Photo	モデル名	インジケータ	アウターリンク表面処理	インナーリンク表面処理			コネクティングピン	重量 (114リンク)	コード番号	メーカー希望小売価格	
ダブル HG (ディレクショナルタイプ)		CN-6701	ADVANCED	亜鉛合金メッキ	グレー	X	-	2本ライン	267g	ICN6701118	¥4,209	
		CN-4601	SELECT	グレー	ブラウン	X	-	2本ライン	277g	ICN4601116	¥4,680	
トリプル HG		CN-6600	ADVANCED	亜鉛合金メッキ	グレー	X	-	2本ライン	275g	ICN6600116I	¥4,501	
HG-X (ディレクショナルタイプ)		CN-HG95	ADVANCED	SIL-TEC	SIL-TEC	X	-	2本ライン	268g	ICNHG95116I	¥4,213	
		CN-HG54	ADVANCED	グレー	ブラウン	X	-	2本ライン	273g	ICNHG54116I	¥2,809	
9 スピード												
タイプ	Photo	モデル名	インジケータ	アウターリンク表面処理	インナーリンク表面処理			コネクティングピン	重量 (114リンク)	コード番号	メーカー希望小売価格	
HG		CN-HG93A	ADVANCED	亜鉛合金メッキ	グレー	X	-	シルバーカラー	299g	ICNHG93118I	¥3,313	
		CN-HG53	SELECT	グレー	ブラウン	X	-	シルバーカラー	299g	ICNHG53118IG	¥4,070	

8/7/6 スピード											
タイプ	Photo	モデル名	インジケータ	アウターリンク 表面処理	インナーリンク 表面処理			コネクティング ピン	重量 (114リンク)	コード番号	メーカー希望 小売価格
HG/UG		CN-HG71		シルバー	グレー	X	-	ブラックカラー	324g	ICNHG711161	¥4,302
		CN-HG40		グレー	ブラウン	-	-	ブラックカラー	324g	ICNHG401181	¥2,320

内装ハブ & シングルスピード											
タイプ	Photo	モデル名	インジケータ	アウターリンク 表面処理	インナーリンク 表面処理			コネクティング ピン	重量 (114リンク)	コード番号	メーカー希望 小売価格
1/2"x 1/8"		CN-NX10		ダクロタイズド	ダクロタイズド	-	-	エンドピン	358g	ICNNX10C1141	¥1,505

E-BIKE 10 スピード												
タイプ	Photo	モデル名	インジケータ	E-Bike	アウター リンク 表面処理	インナー リンク 表面処理			コネクティング ピン	重量 (114リンク)	コード番号	メーカー希望 小売価格
HG-X		CN-E6090-10			SIL-TEC	SIL-TEC	X	-	2本ライン	276 g	ICNE6090101181	¥5,326

E-BIKE 9 スピード												
タイプ	Photo	モデル名	インジケータ	E-Bike	アウター リンク 表面処理	インナー リンク 表面処理			コネクティング ピン	重量 (114リンク)	コード番号	メーカー希望 小売価格
HG		CN-E6070-9			グレー	グレー	X	-	シルバーカラー	276 g	ICNE607091181	¥3,781

QUICK-LINK						
	モデル名	適応	備考	ユニット	コード番号	メーカー希望 小売価格
	SM-CN910-12	12 スピードチェーン用 (CN-M9100/CN-M8100/ CN-M7100/CN-M6100)	・SIL-TEC表面処理 ・再使用不可	2 ペア	ISMCN91012A	¥1,345
				50 ペア (ワークショップ)	ISMCN91012BS	¥30,570
	SM-CN900-11	11 スピードチェーン、 CN-LG500 用	・SIL-TEC表面処理 ・再使用不可	2 ペア	ISMCN90011A	¥1,826
				50 ペア (ワークショップ)	ISMCN90011BS	¥31,999

チェーンピン					
	適応	識別	個数	コード番号	メーカー希望 小売価格
	11 スピードチェーン用		3 個	Y0AH98030	¥1,056
	10 スピードチェーン用 (CN-7800を除く)	2本ライン付	3 個	Y08X98031	¥1,012
	9 スピードチェーン用	シルバーカラー	3 個	Y06998030	¥880
	8/7/6 スピードチェーン用	ブラックカラー	3 個	Y04598010	¥836

\*1: これらのチェーンは高変速性能を獲得するために表裏があり、取付けの向きを規定しています。正しい向きで取付けることで、設計性能が発揮されます。もし反対の向きで取付けた場合、チェーン外れなどの発生により突然に転倒して重傷を負うことがあります。

# Cassette





## ROAD カセット

Road カセット												
・1 ユニット (セット)												
	モデル名	シリーズ	歯組	タイプ	スプライン タイプ	重量 (g)	コード番号	メーカー希望 小売価格				
	CS-R9200	DURA-ACE	11-12-13-14-15-16-17-19-21-24-27-30T	HYPERGLIDE+	HG スプライン L2	223 g	ICSR920012130	¥44,818	12 スピード			
			11-12-13-14-15-17-19-21-24-27-30-34T			253 g	ICSR920012134	¥44,818				
	CS-R8101	ULTEGRA	11-12-13-14-15-16-17-19-21-24-27-30T			291 g	ICSR810112130	¥13,420				
			11-12-13-14-15-17-19-21-24-27-30-34T			345 g	ICSR810112134	¥13,420				
	CS-R7101	SHIMANO 105	11-12-13-14-15-17-19-21-24-27-30-34T	HG	HG	361 g	ICSR710112134	¥8,718	11 スピード			
			CS-HG710			SHIMANO	11-12-13-14-15-17-19-21-24-28-32-36T	391 g		ICSHG71012136	¥11,410	
	CS-R9100	DURA-ACE					11-12-13-14-15-16-17-19-21-23-25T	HG スプライン L		175 g	ICSR910011125	¥36,274
			11-12-13-14-15-17-19-21-23-25-28T			193 g	ICSR910011128			¥38,071		
CS-R8000	ULTEGRA	11-12-13-14-15-17-19-21-24-27-30T	211 g	ICSR910011130	¥39,355							
		12-13-14-15-16-17-18-19-21-23-25T	189 g	ICSR910011225	¥36,274							
	CS-R9100	DURA-ACE	12-13-14-15-16-17-18-19-21-23-25T	HG スプライン L	HG	205 g	ICSR910011228	¥38,071	11 スピード			
			11-12-13-14-15-16-17-19-21-23-25T			232 g	ICSR800011125	¥11,333				
	11-12-13-14-15-17-19-21-23-25-28T	251 g	ICSR800011128			¥11,333						
	11-12-13-14-15-17-19-21-24-27-30T	269 g	ICSR800011130			¥12,203						
	CS-HG800-11	ULTEGRA	11-12-13-14-16-18-20-22-25-28-32T	HG-EV	HG-EV	292 g	ICSR800011132	¥12,203	11 スピード			
			12-13-14-15-16-17-18-19-21-23-25T			243 g	ICSR800011225	¥11,333				
	14-15-16-17-18-19-20-21-23-25-28T	300 g	ICSR800011428			¥12,203						
	11-13-15-17-19-21-23-25-27-30-34T	335 g	ICSHG800111134			¥12,882						
	CS-6800	SHIMANO 105	11-12-13-14-15-16-17-18-19-21-23T	HG スプライン L	HG	212 g	ICS680011123	¥11,370	11 スピード			
			CS-R7000			SHIMANO 105	11-12-13-14-15-17-19-21-23-25-28T	284 g		ICSR700011128	¥7,128	
	11-12-13-14-15-17-19-21-24-27-30T	304 g					ICSR700011130	¥7,462				
	CS-HG700-11	SHIMANO 105	12-13-14-16-18-20-22-25-28-32T			320 g	ICSR700011132	¥7,960				
12-13-14-15-16-17-18-19-21-23-25T			269 g	ICSR700011225	¥7,128							
	CS-R7000	SHIMANO 105	11-13-15-17-19-21-23-25-27-30-34T	HG スプライン M	HG	379 g	ICSHG70011134	¥8,195	11 スピード			
			CS-HG700-11			SHIMANO 105	11-12-13-14-15-16-17-18-19-21-23T	212 g		ICS680011123	¥11,370	
CS-HG700-11	SHIMANO 105	11-12-13-14-15-17-19-21-23-25-28T					284 g	ICSR700011128		¥7,128		
		11-12-13-14-15-17-19-21-24-27-30T	304 g			ICSR700011130	¥7,462					
	CS-R7000	SHIMANO 105	12-13-14-16-18-20-22-25-28-32T	HG スプライン L	HG	320 g	ICSR700011132	¥7,960	11 スピード			
			12-13-14-15-16-17-18-19-21-23-25T			269 g	ICSR700011225	¥7,128				
CS-HG700-11	SHIMANO 105	SHIMANO 105	11-13-15-17-19-21-23-25-27-30-34T			HG スプライン M	HG	379 g		ICSHG70011134	¥8,195	11 スピード
			CS-HG700-11					SHIMANO 105		11-12-13-14-15-16-17-18-19-21-23T	212 g	
CS-HG700-11	SHIMANO 105	11-12-13-14-15-17-19-21-23-25-28T		284 g	ICSR700011128				¥7,128			
		11-12-13-14-15-17-19-21-24-27-30T	304 g	ICSR700011130	¥7,462							

— アンダーライン表示のスプロケットはチタン製です



Road カセット									
・1ユニット(セット)									
	モデル名	シリーズ	歯組	タイプ	スプラインタイプ	重量(g)	コード番号	メーカー希望小売価格	
	CS-7900	DURA-ACE	11-12-13-14-15-17-19-21-23-25T	HG	HGスプラインM	187g (11-28T)	ICS790010125	¥31,129	
			11-12-13-14-15-17-19-21-24-28T				ICS790010128	¥31,129	
	CS-6700	ULTEGRA	11-12-13-14-15-16-17-19-21-23T	HG	HGスプラインM	242g (11-28T)	ICS670010123	¥9,754	
			11-12-13-14-15-17-19-21-23-25T				ICS670010125	¥9,797	
			11-12-13-14-15-17-19-21-24-28T				ICS670010128	¥9,797	
			12-13-14-15-16-17-19-21-23-25T				ICS670010225	¥9,754	
			12-13-14-15-17-19-21-24-27-30T				ICS670010230	¥9,797	
			14-15-16-17-18-19-20-21-23-25T				ICS660010425	¥10,721	
	CS-6600		16-17-18-19-20-21-22-23-25-27T				ICS660010627	¥10,721	
	CS-HG500-10	TIAGRA	11-12-13-14-15-17-19-21-23-25T	HG	HGスプラインM		ICSHG50010125	¥3,935	
			11-12-14-16-18-20-22-25-28-32T				ICSHG50010132	¥4,767	
			11-13-15-17-19-21-23-26-30-34T				ICSHG50010134	¥4,767	
			12-13-14-15-17-19-21-23-25-28T				ICSHG50010228	¥3,935	

Road カセット									
・1ユニット(セット)									
	モデル名	シリーズ	歯組	タイプ	スプラインタイプ	重量(g)	コード番号	メーカー希望小売価格	
	CS-HG400-9	SORA	11-12-13-15-17-19-21-23-25T	HG	HGスプラインM		ICSHG4009125	¥3,014	
			11-12-14-16-18-20-23-26-30T				ICSHG509130	¥3,499	
			12-13-14-15-17-19-21-23-25T				ICSHG509225	¥3,499	
			13-14-15-16-17-19-21-23-25T				ICSHG509325	¥3,499	
	CS-HG50-9	TIAGRA SORA	14-15-16-17-18-19-21-23-25T	HG	HGスプラインM		ICSHG509425	¥3,499	
	CS-HG50-8	CLARIS	11-13-15-18-21-24-28-32T	HG	HGスプラインM		ECSHG508132P	¥2,985	
			11-13-15-18-21-24-28-34T				ECSHG508134P	¥3,039	
			12-13-15-17-19-21-23-25T				ICSHG508225	¥3,578	
			13-14-15-17-19-21-23-26T				ICSHG508326	¥3,578	



マルチプルフリーホイール									
・1ユニット(セット)									
	モデル名	シリーズ	歯組	タイプ	スプラインタイプ	重量(g)	コード番号	メーカー希望小売価格	
	MF-TZ510-7	TOURNEY	14-16-18-20-22-24-28T (CP)	HG/UG	-	-	EMFTZ5107428CP	¥2,172	
			14-16-18-20-22-24-34T (CP)				EMFTZ5107434CP	¥2,428	
			14-16-18-21-24-28T (CP)				EMFTZ5106428CP	¥1,961	





# MTB カセット

MTB カセット										
・ 1 ユニット (セット)										
	モデル名	シリーズ	歯組	タイプ	スプラインタイプ	重量 (g)	コード番号	メーカー希望小売価格		
	CS-M9101-12	XTR	10-12-14-16-18-21-24-28-32-36-40-45T	HYPERGLIDE+	MICRO SPLINE	357 g	ICSM9101045	¥53,741		
			10-12-14-16-18-21-24-28-33-39-45-51T			367 g	ICSM9101051	¥53,741		
		DEORE XT	10-12-14-16-18-21-24-28-32-36-40-45T			440 g	ICSM8100045	¥21,011		
			10-12-14-16-18-21-24-28-33-39-45-51T			450 g	ICSM8100051	¥21,011		
		SLX	10-12-14-16-18-21-24-28-32-36-40-45T			520 g	ICSM7100045	¥13,862		
			10-12-14-16-18-21-24-28-33-39-45-51T			540 g	ICSM7100051	¥13,862		
	CS-M6100-12	DEORE	10-12-14-16-18-21-24-28-33-39-45-51T	-	ICSM610012051	¥12,533				
		CS-M9001	XTR	11-13-15-17-19-21-24-27-31-35-40T	HG	HG スプライン M	331 g	ICSM9001140	¥48,248	
				CS-M8000			DEORE XT	11-13-15-17-19-21-24-27-31-35-40T	411 g	ICSM8000140
11-13-15-17-19-21-24-28-32-37-42T								434 g	ICSM8000142	¥13,831
11-13-15-17-19-21-24-28-32-37-46T		437 g	ICSM8000146					¥15,494		
CS-M7000		SLX	11-13-15-17-19-21-24-27-31-35-40T	450 g			ICSM7000140	¥9,437		
			11-13-15-17-19-21-24-28-32-37-42T	476 g			ICSM7000142	¥9,437		
			11-13-15-17-19-21-24-28-32-37-46T	482 g			ICSM7000146	¥10,432		
CS-M5100-11		DEORE	11-13-15-17-19-21-24-28-32-37-42T	-			ICSM510011142	¥7,304		
			11-13-15-18-21-24-28-33-39-45-51T	-			ICSM510011151	¥9,463		
			CS-M771-10	DEORE XT			11-12-14-16-18-20-22-25-28-32T	294 g	ICSM77110132	¥10,341
11-13-15-17-19-21-23-26-30-34T		323 g					ICSM77110134	¥10,341		
11-13-15-17-19-21-24-28-32-36T		343 g					ICSM77110136	¥10,341		
CS-HG81-10	SLX	11-12-14-16-18-20-22-25-28-32T		317 g	ICSHG8110132	¥7,026				
		11-13-15-17-19-21-23-26-30-34T		351 g	ICSHG8110134	¥7,026				
		11-13-15-17-19-21-24-28-32-36T		369 g	ICSHG8110136	¥7,026				

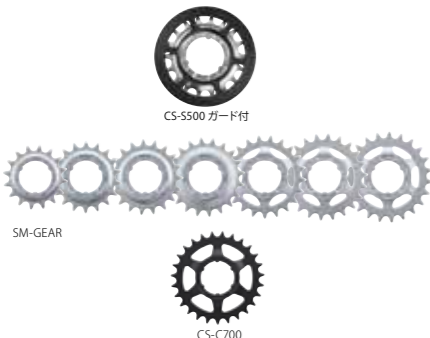

アンダーライン表示のスプロケットはチタン製です    アンダーライン表示のスプロケットはアルミニウム製です

\*: MICRO SPLINE フリーハブボディのみに対応



MTB カセット								
・ 1 ユニット (セット)								
	モデル名	シリーズ	歯組	タイプ	スプラインタイプ	重量 (g)	コード番号	メーカー希望小売価格
	CS-M4100-10	DEORE	11-13-15-18-21-24-28-32-37-42T	HG	HG スプライン M	-	ECSM410010142	¥7,016
			11-13-15-18-21-24-28-32-37-46T			-	ECSM410010146	¥8,103
	CS-HG50-10	DEORE	11-13-15-18-21-24-28-32-36T			-	ICSHG5010136	¥4,984
			11-12-14-16-18-21-24-28-32T			264 g	ICSM7709132	¥9,831
	CS-M770	DEORE XT	11-13-15-17-20-23-26-30-34T			300 g	ICSM7709134	¥9,831
			11-12-13-14-16-18-21-24-28T			-	ICSHG4009128	¥3,014
	CS-HG400-9	SHIMANO ALIVIO	11-12-14-16-18-21-24-28-32T	-	ICSHG4009132	¥3,014		
			11-12-14-16-18-21-24-28-32T	-	ICSHG4009132	¥3,014		
			11-13-15-17-20-23-26-30-34T	-	ICSHG4009134	¥3,014		
	CS-M770	DEORE XT	11-13-15-17-20-23-26-30-36T	-	ICSHG4009136	¥3,119		
			12-14-16-18-21-24-28-32-36T	-	ICSHG4009236	¥3,119		
			11-13-15-17-19-21-24-28T	-	ECSHG518128	¥3,180		
	CS-HG51-8	SHIMANO ALIVIO	11-13-15-17-20-23-26-30T	-	ECSHG518130	¥3,180		
			11-13-15-18-21-24-28-32T	-	ECSHG518132	¥3,180		
			11-13-15-17-20-23-26-30T	-	ECSHG4008140	¥4,157		
	CS-HG400-8	ACERA	11-13-15-18-22-27-33-40T	-	ECSHG4008145	¥4,688		
			11-13-15-17-20-23-26-30T	-	ECSHG418130	¥2,591		
			11-13-15-18-21-24-28-32T	-	ECSHG418132	¥2,591		
CS-HG41-8	SHIMANO ALIVIO	11-13-15-17-20-23-26-34T	-	ECSHG418134	¥2,869			
		11-13-15-17-20-23-26-30T	-	ECSHG318130	¥2,148			
		11-13-15-18-21-24-28-32T	-	ECSHG318132	¥2,148			
CS-HG31-8	ALTUS	11-13-15-17-20-23-26-30T	-	ECSHG318130	¥2,148			
		11-13-15-18-21-24-28-32T	-	ECSHG318132	¥2,148			
		11-13-15-17-20-23-26-34T	-	ECSHG318134	¥2,427			
CS-HG200-8	SHIMANO	12-14-16-18-21-24-28-32T	-	ECSHG2008232T	¥2,757			
		11-13-15-18-21-24-28T	-	ECSHG417128	¥2,243			
	CS-HG41-7	SHIMANO	12-14-16-18-21-24-28T	-	ECSHG2007228T	¥2,346		
			12-14-16-18-21-26-32T	-	ECSHG2007232T	¥2,346		
	CS-HG200-7	SHIMANO	12-14-16-18-21-24-28T	-	ECSHG2007228T	¥2,346		

その他スプロケット												
・1ユニット(セット)												
	モデル名	シリーズ	歯組	備考	コード番号	メーカー希望小売価格						
 <p>CS-LG700</p>	SHIMANO CUES トップ2ギア	SHIMANO CUES	11T		YORF9801T	¥1,100						
			13T		YORF9802T	¥1,100						
			11T & 13T ユニット		YORF98020	¥2,046						
			11T	CS-LG400を使用	YORG9801T	¥1,001						
			13T	CS-LG400を使用	YORG9802T	¥792						
			11T & 13T ユニット	CS-LG400を使用	YORG98020	¥1,540						
	BMX用 シングルスピード ギア	DXR	14T		ICSMX6614	¥1,049						
			15T		ICSMX6615	¥1,049						
			16T		ICSMX6616	¥1,049						
			18T		ICSMX6618	¥1,049						
	内装ハブ用ギア	CS-S500	ALFINE	18T		ICSS50018	¥1,309					
				20T		ICSS50020	¥1,309					
				16T		Y32203220	¥779					
		SM-GEAR	NEXUS	CS-C7000	18T		Y32203420	¥748				
					19T		Y32203520	¥933				
					20T		Y32203620	¥748				
					21T		Y33060000	¥783				
					22T		Y33060100	¥783				
					23T		Y33060200	¥792				
					24T		Y0FM24000	¥1,425				
					27T		Y0FM01000	¥1,560				
					30T		Y0FM30000	¥1,694				
						トラック用ギア	SS-7600	DURA-ACE Track	13T - 1/8"		Y27913100	¥3,410
									14T - 1/8"		Y27914100	¥3,410
									15T - 1/8"		Y27915100	¥3,410
16T - 1/8"		Y27916100	¥3,410									
13T - 3/32"		Y27913000	¥3,410									
14T - 3/32"		Y27914000	¥3,410									
15T - 3/32"		Y27915000	¥3,410									
16T - 3/32"		Y27916000	¥3,410									

シングルフリー						
・1ユニット(セット)						
	モデル名	シリーズ	歯組	備考	コード番号	メーカー希望小売価格
	SF-MX30	DX (厚歯)	16T		ISFMX3016	¥6,052
			16T	ブラック	ISFMX3016L	¥5,491
			17T		ISFMX3017	¥6,397
			18T		ISFMX3018	¥6,237
	SF-1200	SHIMANO (薄歯)	16T		ISF120016	¥6,113
			18T		ISF120018	¥6,113
			20T		ISF120020	¥6,113

MTBカセット歯組					コード番号			
	スピード	モデル名	シリーズ	歯組	10T	12T	14T	16T
	12 スピード	CS-M9101-12	XTR	10-12-14-16-18-21-24-28-32-36-40-45T 10-12-14-16-18-21-24-28-33-39-45-51T	Y1X498030 ¥2,933	Y1X414000 ¥660	Y1X416000 ¥880	
		CS-M8100-12	DEORE XT		Y1X498020 ¥2,864	Y0GX14000 ¥374	Y0GX16000 ¥418	
		CS-M7100-12	SLX					
		CS-M6100-12	DEORE					
					コード番号			
	スピード	モデル名	シリーズ	歯組	11T	13T	15T	
	11 スピード	CS-M9001	XTR	11-13-15-17-19-21-24-27-31-35-40T	Y1PU11000 ¥792	Y1PU13000 ¥792	Y1PU15000 ¥572	
		CS-M8000	DEORE XT	11-13-15-17-19-21-24-27-31-35-40T 11-13-15-17-19-21-24-28-32-37-42T	Y1RK11000 ¥792	Y1RK13000 ¥704	Y1RK15000 ¥528	
		CS-M7000	SLX	11-13-15-17-19-21-24-28-32-37-46T				
		CS-M5100-11	DEORE	11-13-15-17-19-21-24-28-32-37-42T 11-13-15-18-21-24-28-33-39-45-51T				

## LIFESTYLE カセット

SHIMANO CUES カセット									
・1ユニット(セット)									
	モデル名	シリーズ	歯組	タイプ	スプライン タイプ	重量 (g)	コード番号	メーカー希望 小売価格	
	CS-LG700-11	SHIMANO CUES	11-13-15-17-20-23-26-30-36-43-50T	LINKGLIDE	HG スプライン M	609 g	ICSLG70011150	¥16,402	
							ICSLG70011145	¥16,402	
							ECSLG40011150	¥14,919	
							ECSLG40011145	¥12,084	
							ECSLG40010148	¥9,174	
	CS-LG400-10	SHIMANO CUES	11-13-15-17-20-23-26-30-36-43T	LINKGLIDE	HG スプライン M	-	ECSLG40010143	¥8,468	
							ECSLG40010139	¥7,755	
							ECSLG30010148	¥8,220	
							ECSLG30010139	¥6,801	
							ECSLG4009146	¥6,059	
	CS-LG400-9	SHIMANO CUES	11-13-15-17-20-23-28-34-41-48T	LINKGLIDE	HG スプライン M	-	ECSLG4009141	¥5,112	
							ECSLG4009136	¥4,165	
							ECSLG3009146	¥5,270	
							ECSLG3009141	¥4,323	
							ECSLG3009136	¥3,379	
							ECSLG4009146	¥6,059	
							ECSLG4009141	¥5,112	

# Rear Derailleur Pulley





プーリーセット									
・1ユニット(セット)・テンションプーリー&ガイドプーリーのセット									
モデル名	インジケータ	シリーズ	適応モデル				コード番号	メーカー希望小売価格	
 RD-R9250 RD-R9100	プーリーセット	ULTIMATE	DURA-ACE	RD-R9250	X	-	-	Y3GK98010	¥4,297
				RD-R9100/R9150	X	-	-	Y5ZR98010	¥3,785
				RD-9000/9070/7970	X	-	-	Y5Y898060	¥4,126
				RD-7900	X	-	-	Y5X098140	¥3,887
 RD-R8150 RD-R8000	プーリーセット	ADVANCED	ULTEGRA	RD-R8150	X	-	-	Y3J198010	¥2,353
				RD-R8000/R8050/RX800/RX805/RX812/M8000/M8050/RX817	X	-	-	Y3E998010	¥1,925
		ADVANCED	ULTEGRA, GRX, DEORE XT	RD-6800/6870	X	-	-	Y5YC98140	¥1,925
		SELECT	SHIMANO 105	RD-R7150	-	-	-	Y3HY98010	¥1,444
 RD-RX810	プーリーセット	ADVANCED	GRX	<b>new</b> RD-RX825 RD-RX820	X	-	-	Y3JS98010	¥1,925
				RD-RX815/RX810	X	-	-	Y3GE98010	¥1,925
 RD-M8130-SGS	プーリーセット	ADVANCED	LG	RD-M8130-SGS	X	-	-	Y3J598010	¥1,829
 RD-M810	プーリーセット	ADVANCED	ULTEGRA, DEORE XT, SAINT	RD-6770/6700-A/6700/6600/M772/M771/M770/ M810-A/M810/T780	-	X テンション プーリーのみ	X テンション プーリーのみ	Y5X998150	¥1,714
				SELECT	RD-5800-SS/5701/5700-A/5700/4700/4601/4600/3500/3400/ R2000/2400/R350/R350-10/RX400/M7000-10/M675/M670/ M663/M662/M640/M6000-SGS/M615/M610/M601/M593/M592/ M591/M4000/M430/M3000/M390/M370/M2000/T670/T661/ T6000/T610/T4000/T3000/F800/CT-5500	-	-	-	Y5XH98120
 RD-M9100	プーリーセット	ULTIMATE	XTR	RD-M9100/M9120	X	-	-	Y3FA98090	¥3,956
				RD-M9000/M9050	X	-	-	Y5PV98160	¥3,751
 RD-M8100	プーリーセット	ADVANCED	DEORE XT, GRX	RD-M8100-SGS/M8120-SGS	X	-	-	Y3FW98010	¥1,829
				DEORE XT	RD-M786/M781/M780/M773/T8000	X	-	-	Y5XF98130
 RD-M7100	プーリーセット	SELECT	SLX, DEORE	RD-M7100-SGS/M7120-SGS/M6100	-	-	-	Y3FY98010	¥1,100
				DEORE	RD-M5100	-	-	-	Y3HL98010
 RD-U8000	プーリーセット	ADVANCED	SHIMANO CUES	<b>new</b> RD-U8050-11/U8050-10	X	-	-	Y3JB98010	¥1,040
				RD-U8000	X	-	-	Y3JD98080	¥1,733
				RD-U8020/U6020-11/U6020-10	-	X ガイド プーリーのみ	-	Y3JE98010	¥1,733
		RD-U6070/U6050		-	-	-	Y3JB98010	¥1,040	
		RD-U6000/U4000		-	-	-	Y3JF98010	¥528	
		RD-U4020/U3020		-	-	-	Y3JK98010	¥528	
 RD-U2000	プーリーセット	SELECT	<b>new</b> SHIMANO ESSA	RD-U2000	-	-	-	Y3JK98010	¥528

# Front Derailleur / Quick Release

リアディレラー用バンパー				
	シリーズ	モデル名	コード番号	メーカー希望小売価格
 Y3FA59000 Y3FW50000 Y3FY51000	XTR	RD-M9100	Y3FA59000	¥174
	DEORE XT	RD-M8100	Y3FW50000	¥124
		RD-M8130		
SLX	RD-M7100	Y3FY51000	¥124	

Road フロントディレラー用スキッドプレート					
スキッドプレート	シリーズ	モデル名	取付け穴	コード番号	メーカー希望小売価格
 Y5ZS15000	DURA-ACE	FD-R9100	3	Y5ZS15000	¥273
		FD-9000	2	Y5NF19000	¥273
 Y5NF19000	ULTEGRA, SHIMANO 105, GRX	FD-RX820/FD-R8000/FD-R7000/ FD-5801/FD-RX810/FD-RX400	3	Y2BA12000	¥174
	ULTEGRA	FD-6800	3	Y5P116000	¥174
SHIMANO 105	FD-5800				
 Y5YY00080	TIAGRA	FD-4700	3	Y5YY00080	¥75
	SORA, CLARIS	FD-R3000/FD-R2000			

クイックリリース								
	シリーズ	モデル名(ホイール)	フロント/リア	O.L.D.	QR軸長さ	カラー	コード番号	メーカー希望小売価格
 WH-R9100 WH-9000 WH-6800	DURA-ACE	WH-R9200 シリーズ	フロント	100 mm	133 mm	シリーズカラー	Y0M498010	¥5,359
			リア	130 mm	163 mm		Y0M598010	¥5,359
		WH-R9100 シリーズ	フロント	100 mm	133 mm	シリーズカラー	Y0B198010	¥5,969
			リア	130 mm	163 mm		Y07E98010	¥5,969
		WH-9000 シリーズ	フロント	100 mm	133 mm	シリーズカラー	Y07E98020	¥5,047
			リア	130 mm	163 mm		Y28E98010	¥6,118
ULTEGRA	WH-6800	フロント	100 mm	133 mm	シリーズカラー	Y3DZ98010	¥6,118	
		リア	130 mm	163 mm		Y3DZ98020	¥6,046	
 WH-RS700 WH-RS500 WH-RS330 WH-RS300	RS	WH-RS700	フロント	100 mm	133 mm	-	Y0D198010	¥2,148
			リア	130 mm	163 mm		Y0D298010	¥2,148
		WH-RS500	フロント	100 mm	133 mm		Y0D298020	¥2,148
			リア	130 mm	163 mm		Y0DZ98010	¥2,169
		WH-RS330	フロント	100 mm	133 mm		Y0E898010	¥2,169
			リア	130 mm	163 mm		Y0E898020	¥1,868
	WH-RS300	WH-RS300	フロント	100 mm	133 mm	-	Y02U98010	¥2,251
			リア	130 mm	163 mm		Y31P98010	¥2,148
		WH-RS300	フロント	100 mm	133 mm		Y02V98010	¥2,148
			リア	130 mm	163 mm		Y0F798010	¥2,523
		WH-RS300	フロント	100 mm	133 mm		Y0F898010	¥2,523
			リア	130 mm	163 mm		Y0F898020	¥2,523

クイックリリース										
	シリーズ	モデル名 (ホイール)	フロント/リア	O.L.D.	QR軸長さ	カラー	コード番号	メーカー希望小売価格		
	RS	WH-RS100	フロント	100 mm	133 mm	-	Y0F098010	¥1,637		
			リア	130 mm	163 mm		Y0F198010	¥1,714		
					168 mm		Y0F198020	¥1,714		
		WH-RS81-C50	フロント	100 mm	133 mm	-	Y49298010	¥1,810		
			リア	130 mm	163 mm		Y49398010	¥1,791		
		WH-RS610	フロント	100 mm	133 mm	-	Y29B98010	¥2,080		
			リア	130 mm	163 mm		Y31F98010	¥2,148		
					168 mm		Y31F98020	¥2,148		
		WH-RS010	フロント	100 mm	133 mm	-	Y45K98100	¥1,560		
			リア	130 mm	163 mm		Y45K98110	¥1,521		
	168 mm		Y45K98120		¥1,521					
	RX	WH-RX31	リア	135 mm	168 mm	-	Y3TV98020	¥1,807		
					173 mm		Y3TV98040	¥1,848		
		WH-RX010	フロント	100 mm	133 mm	-	Y02U98010	¥2,251		
			リア	135 mm	168 mm		Y02V98010	¥2,148		
					173 mm		Y02V98020	¥2,148		
		WH-RX05	フロント	100 mm	133 mm	-	Y45K98100	¥1,560		
			リア	135 mm	168 mm		Y45K98120	¥1,521		
					173 mm	Y4FL98370	¥1,521			
			SHIMANO	WH-R501/R501-A	フロント	100 mm	129 mm	ブラック	Y4SH98010	¥1,560
							133 mm		Y45K98100	¥1,560
リア	130 mm				163 mm	ブラック	Y45K98110	¥1,521		
					168 mm		Y45K98120	¥1,521		
					163 mm	シルバー	Y4BG98220	¥1,444		
					168 mm		Y4BG98230	¥1,444		
WH-R501-30	フロント			100 mm	133 mm	ブラック	Y45K98100	¥1,560		
	リア			130 mm	163 mm		Y45K98110	¥1,521		
					168 mm	Y45K98120	¥1,521			
WH-R500	フロント			100 mm	133 mm	ブラック	Y4BG98210	¥1,444		
	リア	130 mm	163 mm	Y4BG98220	¥1,444					
			168 mm	Y4BG98230	¥1,444					

# E-THRU Axle / Ball Bearing



E-THRUアックスル												
	MTB/Road	モデル名	軸のタイプ	軸の長さ	スレッドピッチ		コード番号	メーカー希望小売価格				
	MTB	AX-MT700	142 x 12 mm	166 mm	M12 x P1.5	Iタイプ (左ハウジング)	EAXMT70014212	¥7,143				
		AX-MT500					EAXMT50014212	¥4,994				
		AX-MT700	148 x 12 mm	172 mm			EAXMT70014812	¥7,416				
		AX-MT500					EAXMT50014812	¥5,265				
			MTB	SM-AX76			157 x 12mm	181 mm	M12 x P1.5	右固定ナット	EAXMT70015712	¥7,674
				SM-AX56							EAXMT50015712	¥5,525
	MTB	SM-AX76	142 x 12 mm	171 mm	M12 x P1.5	右固定ナット	ESMAX56A	¥4,431				
		SM-AX56					ESMAX56B	¥4,706				
	MTB	SM-AX76-B	148 x 12 mm	177 mm			M12 x P1.5	右固定ナット			ESMAX720F10012	¥7,651
		SM-AX56-B									ESMAX720R14212	¥8,192
	Road/Urban	SM-AX720-100x12	100 x 12 mm	121 mm					M12 x P1.5	右固定ナット	ESMAX720F10012	¥7,651
		SM-AX720-142x12									ESMAX720R14212	¥8,192



ボールベアリング (ホイール / フリーハブ / フロントハブ 用)								
ボールサイズ	パッケージ QTY	ホイール	フリーハブ	フロントハブ	コード番号	セミパルクパッケージ (300個)		
1/4"	18	WH-6700-R/WH-RS610-TL-R/WH-RS330-R/WH-RS80-R/WH-RS61-TL-R/WH-RS31-R/WH-RS300-R/WH-RS21-CL-R/WH-RS11-R/WH-RS10(-A)-R/WH-RS100-R/WH-R501(-A)-R/WH-RX010-R/WH-RX05-R/WH-U5000-R/WH-MT500-CL-R/WH-MT65-66-68-R/WH-MT55-R/WH-MT35-R/WH-MT15-R/WH-RX010-R	FH-6700/FH-R7000/FH-5800/FH-5700/FH-4600/FH-3500/FH-2400/FH-RS505/FH-R5400/FH-RS300/FH-M7000/FH-M6000/FH-M675/FH-M665/FH-M615/FH-M590-595/FH-M4050/FH-M475/FH-M430-M435/FH-M3050/FH-T4000/FH-T3000/FH-TX800/FH-T610/FH-T670-675/FH-TX500-TX505/FH-UR600	-	Y00091310 ¥322	Y13098620 ¥3,240		
3/16"	20	WH-6800-R/WH-RS81-R/WH-RS500-R/WH-RS370-R/WH-RX31-R12/WH-RX830-TL-R/WH-M785-M788-R/WH-M8000-M8020-R/WH-MT68-MT66-R12/WH-U5000-R12	FH-6800/FH-CX75/FH-M828-825-820/FH-M810-815/FH-M8000-8010(-B)/FH-M785-788/FH-M7010(-B)/FH-M678/FH-M640-645-648/FH-M6010(-B)/FH-M618(-B)/FH-T780	HB-R505/HB-M618(-B)/HB-M3050/HB-MT200/HB-T3000/HB-TX800/HB-TX500/HB-TX505	Y00091210 ¥322	Y13098621 ¥2,933		
	22	WH-6700-F/WH-RS610-TL-F/WH-RS330-F/WH-RS80-F/WH-RS61-TL-F/WH-RS31-F/WH-RS300-F/WH-RS21-CL-F/WH-RS11-F/WH-RS10(-A)-F/WH-RS100-F/WH-R501-F/WH-RX31-F/WH-RX10-F/WH-RX05-F/WH-U5000-F/WH-MT500-CL-F/WH-MT65-66-F/WH-MT55-F/WH-MT35-F/WH-MT15-F/WH-RX010-F	-	HB-6700/HB-R7000/HB-5800/HB-5700/HB-4600/HB-3500/HB-2400/HB-RS505/HB-RS400/HB-RS300/HB-M7000/HB-M6000/HB-M675/HB-M665/HB-M629/HB-M615/HB-M4050/HB-M590-595/HB-M430-435/HB-T4000/HB-T670-675/HB-T660-665/HB-T610	Y48B98030 ¥322			
5/32"	38	WH-RX570-R	FH-M9000/FH-M9010	HB-M820	Y28F98020 ¥660	-		
	34	WH-R9170-R/WH-RS770-R/WH-RS700-R/WH-RS170-R/WH-M9000-9020-R/WH-M785-788-F15/WH-MT600-R/WH-MT500-R12(-B)/WH-R8170-R/WH-RS171-R/WH-RX870-R	FH-RS470/FH-RS770/FH-R7070/FH-MT400	HB-M978/HB-M788	Y48R98130 ¥1,100	-		
1/4"	18	-	FH-MT200-B/FH-TY500	HB-7710-R/HB-7600-R	Y00091370 ¥1,100	-		
3/16"	22	WH-R9100/WH-9000/WH-7900/WH-7850/WH-M988/WH-M985/WH-M980/WH-M975/WH-M970	FH-9000/FH-7900/FH-7850/FH-M988/FH-M985/FH-MX71	HB-7710-F/HB-7600-F	Y00091270 ¥748	Y13098622 ¥5,870		

各モデルに必要なボールの数は異なります。 si.shimano.comを参照してください。

# Freewheel Body

フリーホイールボディ								
	スピード	スプラインタイプ	材質	シリーズ	ホイール	フリーハブ	コード番号	メーカー希望小売価格
	ロード 12スピード	HG スプライン L2	アルミニウム	DURA-ACE	WH-R9270, WH-R9200	-	Y0ML98040	¥30,146
	ロード 11スピード	HG スプライン L	スチール	ULTEGRA, GRX, SHIMANO	WH-R8170, WH-R5770, WH-R5700, WH-RX570	FH-R5770	Y3EX98030	¥4,737
				ULTEGRA, SHIMANO	WH-6800, WH-R5500, WH-R581, WH-RX830	FH-6800, FH-CX75	Y49398060	¥3,922
				SHIMANO	WH-RS300, WH-RS330, WH-RS610	FH-R7000, FH-5800, FH-UR600, FH-RS505, FH-RS400	Y31F98070	¥3,171
					WH-RS100, WH-RS010, WH-RX010	-	Y48U98040	¥3,240
					WH-RS370	-	Y0FH98010	¥4,297
	10/9/8スピード MTB 11スピード	HG スプライン M	スチール	SHIMANO	WH-R501	-	Y4SK98070	¥2,489
					WH-MT600, WH-MT500	-	Y0ES98030	¥4,696
	MTB 12スピード	MICRO SPLINE	スチール	SHIMANO	WH-MT620, WH-MT501	FH-MT510, FH-MT500	Y0KD98040*	¥6,380
					WH-MT601	FH-MT410, FH-MT401	Y3HU98020*	¥3,240

\*フリーホイールボディのみのコード番号です。

フリーホイールボディとカセットスプラインの互換性										
フリーハブ/ホイール		互換性のあるカセットタイプ								
モデル名	画像	MTB		ROAD			SHIMANO CUES	ALL		
		12スピード CS-M9101-12 CS-M8100-12 CS-M7100-12 CS-M6100-12	11スピード CS-M9000 CS-M8000 CS-M7000-11 CS-M5100-11	12スピード CS-R9200-12 CS-R8101-12 CS-R7101-12 CS-HG710-12	11スピード CS-R9100 CS-R8000 CS-R7000	11スピード CS-HG800-11 CS-HG700-11	11/10スピード CS-LG700-11 CS-LG400-11 CS-LG400-10 CS-LG300-11	10/9/8スピード		
MICRO SPLINE		X	-	-	-	-	-	-	-	-
HG スプライン L2 (ROAD 12スピード専用)		-	-	X	-	-	-	-	-	-
HG スプライン L (ROAD 12/11スピード)		-	X*1	X	X	X*1	X*1*4	X*2		
HG スプライン M (10/9/8スピード MTB 11スピード)		-	X	-	X	X	X*4	X*3		

\*1 1.85mmのロスベアラーが必要です。 \*2 以下のカセットスプロケットには、1.85mmのロスベアラーと1.0mmのスペーサーが必要です。 CS-7900/CS-7800/CS-6700/CS-6600/CS-5700/CS-5600 (1.0mmスペーサー付属)  
 \*3 以下の10スピードロードカセットスプロケットには1.0mmスペーサーが必要です。 CS-7900/CS-7800/CS-6700/CS-6600/CS-5700/CS-5600  
 \*4 モデル別の詳細については、LINKGLIDEカセットスプロケットの互換性についての技術情報 (C-649) をご覧ください。

# Internal Assembly Of Internal Geared Hub

内装ハブの内部一式組立品									
	スピード	シリーズ	モデル名	軸長(mm)				備考	メーカー希望小売価格
				182	184	187	その他		
	3 スピード	3CC	SG-3C41	-	-	-	Y35U98010 (168)		¥11,261
				-	-	-	Y33R98020 (175)		¥11,261
				-	-	-	Y35U98020 (178)		¥11,261
				-	-	-	Y35U98010 (168)		¥11,261
				-	-	-	Y33R98020 (175)		¥11,261
		3R	SG-3R40	-	-	-	Y33S98310 (181.8)		¥7,206
				-	-	-	Y33S98320 (191.8)		¥7,206
				-	-	-	Y33S98330 (181.8)	ベルト車用	¥7,206
				-	-	-	Y33S98350 (191.8)		¥7,883
				-	-	-	Y33S98360 (184.8)	アシストバイク用	¥5,359
5 スピード	5CD	SG-C7002-5CD	-	-	-	Y33S98310 (181.8)		¥7,206	
			-	-	-	Y33S98320 (191.8)		¥7,206	
			-	-	-	Y3F198010 (174)		¥13,886	
			-	-	-	Y3F198020 (193)		¥13,886	
	5D	SG-C7050-5D	-	-	-	Y3F198030 (197.6)		¥13,886	
			-	-	-	Y3F198040 (200)		¥13,886	
			-	-	-	Y3F198010 (174)		¥13,886	
			-	-	-	Y3F198020 (193)		¥13,886	
5R/SV	SG-C7000-5R SG-C7050-5R SG-C7050-5V	-	-	-	Y38E98010 (210)		¥16,892		
		-	-	-	Y38J98020 (215.5)		¥16,892		
		-	-	-	Y3FH98010		¥30,025		
		-	-	-	Y3FE98010		¥30,401		
7 スピード	7C	SG-C3001-7C	-	-	-	Y3EV98150 (176)		¥22,518	
			-	-	-	Y3EV98020		¥22,518	
	7D	SG-C3001-7D	-	-	-	Y3EV98010 (176)		¥21,019	
			-	-	-	Y3EW98010		¥21,019	
	7R	SG-C3001-7R	-	-	-	Y3ET98010		¥19,892	
			-	-	-	Y3ET98020 (201)		¥19,892	
8 スピード	8C	SG-C6001-8C	-	-	-	Y3EJ98010		¥27,772	
			-	-	-	Y3EL98010		¥27,772	
	8D	SG-C6001-8D	-	-	-	Y3EK98010		¥24,397	
			-	-	-	Y3EE98030		¥17,704	
8R/8V	SG-C6001-8R SG-C6001-8V	-	-	-	Y3EH98010		¥23,272		
		-	-	-	Y3EH98020 (203)		¥23,645		
11 スピード	ALFINE-11	SG-S7001-11	-	-	-	Y3EN98010		¥52,543	
			-	-	-	Y3EM98010		¥53,481	
8 スピード	ALFINE-8	SG-S7001-8	-	-	-	Y3EB98010		¥26,462	
			-	-	-	Y3EA98010		¥26,462	



# TOOLS

 1/2"スクエアソケット (オス)対応	 1/2"スクエアソケット (オス)対応	 4mm 六角レンチ対応	 8mm 六角レンチ対応	 15mm レンチ対応	 17mm レンチ対応
 18mm レンチ対応	 24mm レンチ対応	 32mm レンチ対応	 36mm レンチ対応	 ニッケルクロムコーティング	 専用形状切り矢
 ボールベアリング入切り矢	 モリブデン処理	 チェーンガイドピンリムーバー装備	 3方向回転ヘッド	 8mm スルーアクスル対応	 12mm スルーアクスル対応
 15mm スルーアクスル対応	 20mm スルーアクスル対応	 20-29インチホイール対応	 20T タイプカートリッジBB 対応	 エルゴノミックデザイン	 ガイドピン装備
 レーザーカッティング	 ライナーニードル装備	 スケール装備	 オフセットデザイン	 スクエア BB 対応	 伸縮ハンドル装備

## カセットスプロケット / マルチプルフリーホイール / ローター

**TL-LR10**  
ロックリング工具

コード番号	Y12009220
メーカー希望小売価格	¥2,353



**TL-LR11**  
ロックリング工具

コード番号	Y8PW04100
メーカー希望小売価格	¥2,353

・(SM-RT10/RT30 内外スプラインタイプロックリング用)



**TL-LR15**  
ロックリング工具 (ガイドピン付)

コード番号	Y12009230
メーカー希望小売価格	¥1,944



TL-SR23 と共に使用

**TL-LR20**  
SM-RT80 用ロックリング工具

コード番号	Y25U15000
メーカー希望小売価格	¥3,785



## カセットスプロケット / マルチプルフリーホイール / ローター

**TL-FW30**  
マルチプルフリーホイール工具

コード番号	Y12009050
メーカー希望小売価格	¥2,210



**TL-FW40**  
シングルフリーホイール工具

コード番号	Y1200904T
メーカー希望小売価格	¥2,933



**TL-FW45**  
BMX フリーホイール工具

コード番号	Y12009150
メーカー希望小売価格	¥4,160



**TL-HG09**  
CS-HG70-S ロックリング工具

コード番号	Y1Z702000
メーカー希望小売価格	¥1,406



**TL-SR24**  
12 スピード対応スプロケット取外し工具

コード番号	Y13098730
メーカー希望小売価格	¥8,294

・9、10、11、12 スピード用スプロケット対応



**TL-SR23**  
11 スピード対応スプロケット取外し工具

コード番号	Y13098510
メーカー希望小売価格	¥9,197

・6、7、8、9、10、11 スピード用スプロケット対応



**TL-SR22**  
スプロケット / ロックリング取外し工具

コード番号	Y12189010
メーカー希望小売価格	¥8,259

1/2" x 1/8"



ボトムブラケット

**TL-FC24**  
ボトムブラケットアダプター工具

コード番号	Y13009240
メーカー希望小売価格	¥462

・BB-9000 変換用アダプター



**TL-FC25**  
SM-BBR60 ボトムブラケットアダプター工具

コード番号	Y13009260
メーカー希望小売価格	¥462

・SMBBR60 変換用アダプター



**TL-FC34**  
SM-BB9000 ボトムブラケットアダプター工具

コード番号	Y13009250
メーカー希望小売価格	¥3,491

・インパクトレンチ用



**TL-FC33**  
HOLLOWTECH II ボトムブラケットアダプター工具

コード番号	Y13009230
メーカー希望小売価格	¥4,672

・インパクトレンチ用



**TL-FC36**  
HOLLOWTECH II ボトムブラケットアダプター工具

コード番号	Y13098000
メーカー希望小売価格	¥7,132



**TL-FC32**  
HOLLOWTECH II ボトムブラケットアダプター工具

コード番号	Y13009210
メーカー希望小売価格	¥1,598



**TL-FC37**  
SM-BBR60 ボトムブラケットアダプター工具

コード番号	Y13009270
メーカー希望小売価格	¥3,240

・インパクトレンチ用



ボトムブラケット

**TL-BB12**  
Press-fit ボトムブラケット取付け工具

コード番号	Y13098255
メーカー希望小売価格	¥5,582



**TL-BB13**  
Press-fit ボトムブラケット取外し工具

コード番号	Y13098262
メーカー希望小売価格	¥10,048



**TL-UN66**  
カートリッジ ボトムブラケット工具

コード番号	Y13009075
メーカー希望小売価格	¥3,956



**TL-UN74-S**  
カートリッジ ボトムブラケット工具

コード番号	Y13009073
メーカー希望小売価格	¥1,868



**TL-FC31**  
ヘッドセット / スパナ / ロックナット用 スパナセット

コード番号	Y13098100
メーカー希望小売価格	¥9,985





## クランクセット

TL-FC16  
HOLLOWTECH II クランクアーム工具

コード番号	Y13009220
メーカー希望小売価格	¥346

・HOLLOWTECH IIクランク用

TL-FC23  
チェーンリングボルト T30 レンチ 5mm hex 付

コード番号	Y13098230
メーカー希望小売価格	¥2,694

・T30 / 5 mm

TL-FC18  
HOLLOWTECH II クランクアーム工具

コード番号	Y13098280
メーカー希望小売価格	¥3,922

・ドライバータイプで握りやすく微調整が容易

TL-FC22  
チェーンリングナット T40 レンチ / ペグスパナ

コード番号	Y13098240
メーカー希望小売価格	¥3,137

・ペグスパナ / T40

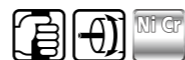

## クランクセット

TL-FC11  
クランクアーム取外し工具

コード番号	Y13098210
メーカー希望小売価格	¥5,819

・コッタレス/オクタリンククランク使用可

TL-FC10  
クランクアーム取外し工具

コード番号	Y13009010
メーカー希望小売価格	¥2,210

TL-FC41  
フロントチェーンリングダイレクトマウント工具

コード番号	Y13098720
メーカー希望小売価格	¥1,978

・TL-FC32、FC36対応

TL-FC40  
パワーメータークランクアーム工具

コード番号	YEZY00017
メーカー希望小売価格	¥748

TL-FC21  
ペグスパナ

コード番号	Y13009700
メーカー希望小売価格	¥660

TL-FC15  
クランク抜き工具

コード番号	Y13009180
メーカー希望小売価格	¥704



チェーン

**TL-CN28**  
11 スピード対応チェーン工具

コード番号	Y13098500
メーカー希望小売価格	¥5,168

・6、7、8、9、10、11 スピードチェーン対応



スペア矢

コード番号	Y13098190
メーカー希望小売価格	¥2,080



**TL-CN34**  
11 スピード対応  
プロフェッショナル チェーン工具

コード番号	Y13098550
メーカー希望小売価格	¥12,473

・6、7、8、9、10、11 スピードチェーン対応



スペアピン(10本)

コード番号	Y13098551
メーカー希望小売価格	¥3,956



**TL-CN29**  
12 スピード対応チェーン工具

コード番号	Y13098700
メーカー希望小売価格	¥8,071

・9、10、11、12 スピード用スプロケット対応



スペア矢

コード番号	Y13098190
メーカー希望小売価格	¥2,080



**TL-CN35**  
12 スピード対応  
プロフェッショナル チェーン工具

コード番号	Y13098710
メーカー希望小売価格	¥12,728

・9、10、11、12 スピード用スプロケット対応



スペアピン(10本)

コード番号	Y13098551
メーカー希望小売価格	¥3,956



**TL-CN42**  
チェーン伸びチェッカー

コード番号	Y12160000
メーカー希望小売価格	¥3,103



**TL-CN10**  
QUICK-LINK接続および取外し工具

コード番号	Y13022000
メーカー希望小売価格	¥4,604

・11、12 スピードクイックリンク対応



リアディレイラー

**TL-RD11**  
リアフォークエンド修正工具

コード番号	Y13098270
メーカー希望小売価格	¥30,815

・リアディレイラーの台座の角度チェック、修正に使用  
・20～29インチホイール対応



**TL-RD200**  
ガイドプリー位置設定工具

コード番号	Y07A98020
メーカー希望小売価格	¥1,617

・RD-U8020/RD-U6020-11/RD-U6020-10/RD-U4020/RD-U3020用



フロントディレイラー

**TL-FD68**  
ケーブル固定位置判別工具

コード番号	Y5P598010
メーカー希望小売価格	¥462

・FD-9000 / 6800 / 5800 / 4700用



**TL-FDR30**  
ケーブル固定位置判別工具

コード番号	Y07A98010
メーカー希望小売価格	¥223

・FD-R3000 / R2000用

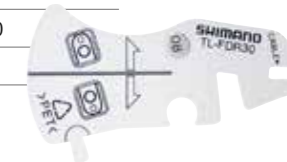

**TL-FDM905**

コード番号	YEZY00001
メーカー希望小売価格	¥2,216

・FD-M9050 / M9070用



シフト / ブレーキケーブル

**TL-CT12**  
ケーブルカッター

コード番号	Y09898010
メーカー希望小売価格	¥8,259

・ライナーニードル付



シフト / ブレーキレバー

**STI用 Eリング取外し工具**

コード番号	Y6RT68000 (工具 A) Y6RT66000 (工具 B)
メーカー希望小売価格	工具A : ¥748 工具B : ¥322



ハイドロリックディスクブレーキ

TL-BH62

ディスクブレーキホース カット & セット工具

コード番号	Y13098570
メーカー希望小売価格	¥10,048



ホースをカット

コネクターインサートをセット

TL-BR001

注射器ユニット

コード番号	Y13000080
メーカー希望小売価格	¥5,013



TL-BR002

ST用じょうごユニット

コード番号	Y13000090
メーカー希望小売価格	¥1,675



TL-BR003

BL用じょうごユニット

コード番号	Y13000100
メーカー希望小売価格	¥1,675



TL-BR PROFESSIONAL DISC BRAKE BLEED KIT  
プロフェッショナル ディスクブレーキブリードキット

コード番号	Y13098630
メーカー希望小売価格	¥6,125

・キット内容：TL-BR001、TL-BR002、TL-BR003、4タイプのブリードスパーサー



ハブ

	コード番号	メーカー希望小売価格
TL-7S20 (ハブスバナ 17mm x 22mm)	Y13098900	¥1,944
TL-HS21 (ハブスバナ 15mm x 23mm)	Y3C228000	¥1,848
TL-HS22 (ハブスバナ 17mm x 24mm)	Y3C227000	¥1,848
TL-HS23 (ハブスバナ 18mm x 28mm)	Y20W04000	¥1,514



	コード番号	メーカー希望小売価格
TL-HS33 (ハブスバナ 13mm)	Y23098000	¥3,478
TL-HS34 (ハブスバナ 14mm)	Y23098010	¥3,478
TL-HS35 (ハブスバナ 15mm)	Y23098020	¥3,410
TL-HS37 (ハブスバナ 17mm)	Y23098030	¥3,546
TL-HS38 (ハブスバナ 18mm)	Y23098040	¥3,546
TL-HS42 (ハブスバナ 22mm)	Y23098050	¥3,615



TL-FH15

15mm 六角棒レンチ

コード番号	Y13098012
メーカー希望小売価格	¥4,297



TL-FH12

12mm スルーアクスル FH用 ハブセッティング工具

コード番号	Y13098011
メーカー希望小売価格	¥4,979

・振れ取り作業用アダプター



TL-WHR92

ニップルレンチ / エアロスパークホルダー

コード番号	Y0MK14000
メーカー希望小売価格	¥1,637



TL-HB16

20/15/8mm スルーアクスルハブ用 ハブセッティング工具

コード番号	Y20W98020
メーカー希望小売価格	¥7,146

・振れ取り作業用アダプター



## ハブ

## TL-FH17A

シールリング取付け工具

コード番号	Y1Y19801T
メーカー希望小売価格	¥2,970



## ペダル

## TL-HS40

玉押し調整スパナ 20mm

コード番号	Y13098320
メーカー希望小売価格	¥3,649



## TL-PD40

ペダル用ロックブッシュ戻し工具

コード番号	Y42A09000
メーカー希望小売価格	¥273



## TL-PD63

ペダル玉押し調整工具 (7mm x 8mm &amp; 10mm x 11mm)

コード番号	Y46098630
メーカー希望小売価格	¥6,348



## TL-PD400

ペダル玉押し調整工具 (7mm x 10mm &amp; 10mm x 13mm)

コード番号	Y40098020
メーカー希望小売価格	¥5,359



## NEXUS/ALFINE

## TL-DH10

ハブダイナモ内部一式取外し工具

コード番号	Y12009000
メーカー希望小売価格	¥3,785



## TL-AF10

右防水キャップ A 取付け工具

コード番号	Y32010000
メーカー希望小売価格	¥1,944



## TL-8S11

右玉押し取外し工具

コード番号	Y70800600
メーカー希望小売価格	¥4,672



## TL-S701

右玉押し取外し工具

コード番号	Y13098021
メーカー希望小売価格	¥3,581



## TL-C7001

右玉押し取外し工具

コード番号	Y70821000
メーカー希望小売価格	¥2,148



## TL-8S20

右玉押し取付け工具

コード番号	Y70800200
メーカー希望小売価格	¥2,933



## TL-AF20

右玉押し取付け工具

コード番号	Y70810000
メーカー希望小売価格	¥3,478



## TL-S702

右玉押し取付け工具

コード番号	Y13098022
メーカー希望小売価格	¥2,353



## NEXUS/ALFINE

## TL-AF30

左防水内キャップ取付け工具

コード番号	Y70811000
メーカー希望小売価格	¥5,013



## TL-S704

シールセット工具

コード番号	Y70819000
メーカー希望小売価格	¥3,069

右側から  
見た形状

## TL-8S30

ギア枠ユニット工具

コード番号	Y70800300
メーカー希望小売価格	¥2,285



## TL-IM21

ブレーキインナーケーブル固定工具

コード番号	Y75W98021
メーカー希望小売価格	¥1,925



## TL-CJ40

インナーケーブル固定ボルトセット工具

コード番号	Y70898020
メーカー希望小売価格	¥2,285



## TL-S700-B

インナーケーブル固定ボルトセット工具

コード番号	Y72A06000
メーカー希望小売価格	¥1,116



## TL-S703

チューブセット

コード番号	Y13098023
メーカー希望小売価格	¥6,380



## チューブセット

コード番号	Y13098025
メーカー希望小売価格	¥1,194

## TL-SGE1

ギア位置合わせ工具

コード番号	Y20W10000
メーカー希望小売価格	¥322



## SHIMANO STEPS

## TL-FC39

ロックリング工具(DU-E8080/E6180/E5080)

コード番号	YEZY00016
メーカー希望小売価格	¥6,635



## TL-FC430

ロックリング工具(DU-EP801/EP600)

コード番号	Y70898030
メーカー希望小売価格	¥5,115



## TL-DUE60

チェーンテンション測定工具

コード番号	YEZY00002
メーカー希望小売価格	¥11,069



## TL-BME01

バッテリーマウントセット工具

コード番号	Y70W00002
メーカー希望小売価格	¥5,081



## TL-BME02

バッテリーマウントセット工具

コード番号	YEZY00014
メーカー希望小売価格	¥6,029



## TL-BME03

バッテリーマウントセット工具

コード番号	YEZY00015
メーカー希望小売価格	¥17,417



## TL-BME04

バッテリーマウントセット工具

コード番号	Y13000050
メーカー希望小売価格	¥12,948



## TL-BME05

バッテリーマウントセット工具

コード番号	Y13000070
メーカー希望小売価格	¥9,385



D12

**TL-EW02**  
 エレクトリックワイヤー接続/切離し用プラグ工具

コード番号	Y6VE16000
メーカー希望小売価格	¥462

・EW-SD50対応



**TL-EW300**  
 エレクトリックワイヤー接続/切離し用プラグ工具

コード番号	Y7HE40000
メーカー希望小売価格	¥462

・EW-SD300対応



**SM-PCE02**  
 PC 接続機器

互換性	コード番号	メーカー希望小売価格
EW-SD50	ISMPC02B	¥27,046
EW-SD300	ISMPC02B2	¥27,046
EW-SD50/EW-SD300	ISMPC02B3	¥30,402



その他

**TL-MH10**  
 マルチハンドルレンチ



コード番号	Y13098290
メーカー希望小売価格	¥20,767

・大型ハンドルで各種取付け作業の効率がアップ  
 ※ソケットは付属しておりません。



TL-FC33と共に使用

対応工具



Service Tips

組み立てに必要な工具

近年、シマノ製品を様々な形状のフレーム/パーツに組み立てる機会が増えています。そのため、組み立てに必要な専用工具も増えてきています。必要な工具を再度ご確認ください。



① シフト/ブレーキレバー		
TL-BR001 ①	注射器ユニット	Y13000080
TL-BR002 ②	ST用じょうごユニット	Y13000090
TL-BR003 ③	BL用じょうごユニット	Y13000100
①②③キット	プロフェッショナル ディスクブレーキブリードキット	Y13098630
TL-BH62	ディスクブレーキホース カット & セット工具	Y13098570
② ブレーキキャリパー		
	ボルトレングスセクター	Y8N221000
③ ディスクブレーキローター		
TL-FC36	HOLLOWTECH II ボトムブラケットアダプター工具	Y13098000
TL-LR15	ロックリング工具 (ガイドピン付)	Y12009230
TL-LR11	ロックリング工具	Y8PW04100
④ ボトムブラケット		
TL-FC36	HOLLOWTECH II ボトムブラケットアダプター工具	Y13098000
TL-FC24	ボトムブラケットアダプター工具 BB-9000 変換用アダプター	Y13009240
TL-FC25	ボトムブラケットアダプター工具 SMBBR60変換用アダプター	Y13009260
TL-BB12	Press-fit ボトムブラケット取付け工具	Y13098255
TL-BB13	Press-fit ボトムブラケット取外し工具	Y13098262
TL-UN74-S	カートリッジ ボトムブラケット工具	Y13009073
⑤ クランクセット		
TL-FC18	HOLLOWTECH II クランクアーム工具	Y13098280
TL-FC11	クランクアーム取外し工具	Y13098210
TL-FC23	チェーンリングボルト T30 レンチ 5mm hex 付	Y13098230
TL-FC40	パワーメータークランクアーム工具	YEZY00017
⑥ カセットスプロケット		
TL-LR15	ロックリング工具 (ガイドピン付)	Y12009230
TL-SR24	12 スピード対応スプロケット取外し工具	Y13098730
⑦ チェーン		
TL-CN35	12 スピード対応 プロフェッショナル チェーン工具	Y13098710
	スベアピン(10 本)	Y13098551
TL-CN10	QUICK-LINK接続および取外し工具	Y13022000
TL-CN42	チェーン伸びチェッカー	Y12160000
その他		
TL-RD11	リアフォークエンド修正工具	Y13098270
TL-CT12	ケーブルカッター	Y09898010

## Lubricant



## グリス

## プレミアムグリス

特 徴	耐水性・耐熱性・耐圧性にすぐれ、水や汚れの浸入を防ぎ、製品本来の性能を十分に発揮させます。稼働部の抵抗を減らし、ゴムシール部を傷める恐れもありません。
使用箇所	ハブ・ヘッドパーツ・ボトムブラケット・ベアリング部等駆動部

	コード番号	メーカー希望小売価格
50g ボトル	Y04110000	¥1,367
100g チューブ	Y04110200	¥1,925
500g ボトル	Y04110010	¥7,369



## フリーハブグリス (FH-7800/7801/M800/M805用) 50g

コード番号	Y3B980000
メーカー希望小売価格	¥1,390

他のフリーハブにはこのグリスを塗布しないでください。



## ケーブルグリス (50g)

コード番号	Y04180000
メーカー希望小売価格	¥3,059



## ローラーブレーキグリス

コード番号	Y04120400	メーカー希望小売価格	¥2,247
100g チューブタイプ			



## 内装ハブ用グリス

コード番号	メーカー希望小売価格
100g チューブタイプ	Y04130100 ¥1,594
2.5kg ボトル	Y04130200 ¥28,136

## グリス



## SHIMANO SHADOW RD+ 用グリス (50g)

コード番号	Y04121000
メーカー希望小売価格	¥1,637



## フリーハブ用シールグリス (50g)

(FH-M9110/M9111/M8110/M8130/M7110/M7130/MT901用)

コード番号	Y38Z98000
メーカー希望小売価格	¥1,829

## その他



## SG-5700オイル

コード番号	メーカー希望小売価格
50ml ボトル	Y13098481 ¥1,637
1000ml 缶	Y13098480 ¥10,048



## ハイドロリックミネラルオイル

コード番号	メーカー希望小売価格
100ml	ISMDBOIL010 ¥1,044
500ml	ISMDBOIL050 ¥1,879
1000ml	KSMDBOIL0 ¥2,995



## 内装ハブメンテナンスオイルキット

コード番号	メーカー希望小売価格
メンテナンスオイル & ティッピング容器セット	Y00298010 ¥8,996
メンテナンスオイル 1000ml	Y00201000 ¥7,401

# Cleats

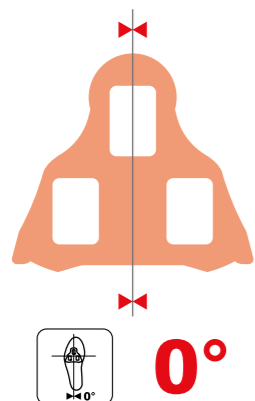

**SM-SH10**  
固定モード  
ペダル装着時にシューズとペダルが固定され遊びはありません  
カラー:レッド

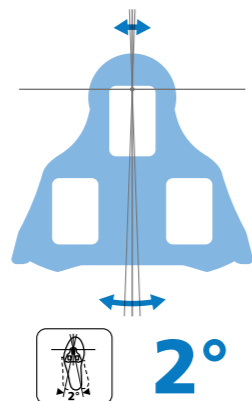

**SM-SH12**  
フロントセンターピボッティングモード  
回転の支点がフロントで左右に少し遊びがあります  
カラー:ブルー

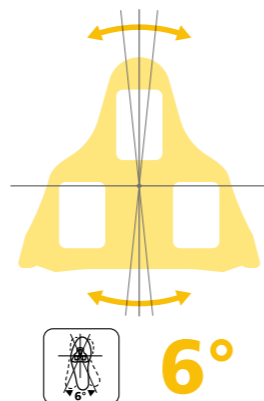

**SM-SH11**  
セルフアライニングモード  
ペダル装着時に左右方向の遊びがあります  
カラー:イエロー



**SM-SH20**  
クリートスペーサー  
・セット内容:  
1mm スペーサー × 1枚  
2mm スペーサー × 2枚  
M5 × 10mm ボルト (3個)  
M5 × 13.5mm ボルト (3個)  
コード番号: Y40B98150  
メーカー希望小売価格: ¥1,232



**SPD-SL クリートボルト**  
軽量タイプ (M5 X 8mm) 6個  
コード番号: YL8898050  
メーカー希望小売価格: ¥1,232  
ノーマル (M5 X 8mm) 6個  
コード番号: Y42U98080  
メーカー希望小売価格: ¥1,012  
ミディアム (M5 X 10mm) 6個  
コード番号: Y42U98070  
メーカー希望小売価格: ¥1,012  
ロング (M5 X 13.5mm) 6個  
コード番号: Y42U98060  
メーカー希望小売価格: ¥1,012



**SM-SH45**  
SPD-SL クリートカバー  
・歩行時にクリートを摩耗から保護  
・歩きやすさの向上  
・簡単な着脱  
・SPD-SL クリート用 (SM-SH10/SM-SH11/SM-SH12)  
コード番号: ESMH45  
メーカー希望小売価格: ¥2,757



SHIMANO CLICK'R

**SM-SH51**  
シングルリリース



**解除方法**  
かかとを外側にひねった場合にのみ解除できます。



**SM-SH56**  
マルチリリース



**解除方法**  
かかとをどの方向にひねっても解除できます。



クリートスペーサー

- ・厚さ: 1.0mm
- ・SPD クリート (SM-SH51/SM-SH56 用)
- ・コード番号: YL8098030
- ・メーカー希望小売価格: ¥273



クリートナット

- ・SM-SH51/SM-SH56 用
- ・コード番号: YL0E04000 (1個)
- ・メーカー希望小売価格: ¥462



**SM-SH51 SPD クリート**  
・コード番号: ISMSH51AJ  
・メーカー希望小売価格: ¥2,008

- クリートナット無
- ・コード番号: ISMSH51J
  - ・メーカー希望小売価格: ¥1,714



**SM-SH56 SPD クリート**  
・コード番号: ISMSH56AJ  
・メーカー希望小売価格: ¥2,008

- クリートナット無
- ・コード番号: ISMSH56J
  - ・メーカー希望小売価格: ¥1,714



**SM-SH41**  
SPD クリートアダプター

- ・3つ穴タイプ SPD-SL アウトソール用 SPD クリートアダプター
- ・全ての SPD-SL シューズ (3つ穴タイプ)
- ・SPD クリート (SM-SH51/SM-SH56 用)

コード番号: ESMH41  
メーカー希望小売価格: ¥1,870



クリート					
・1ユニット(セット)					
イメージ	カテゴリ	モデル名	モード	コード番号	メーカー希望小売価格(税込)
 SM-SH10 SM-SH11 SM-SH12		SM-SH10	固定モード	ISMSH10J	¥2,494
		SM-SH11	セルフアライニングモード	ISMSH11J	¥2,494
		SM-SH12	フロントセンターピボッティングモード	ISMSH12J	¥2,494
 SM-SH51 SM-SH56		SM-SH51 (クリートナット付)	シングルリリースおよび「イーゼーステップイン」機能用	ISMSH51AJ	¥2,008
		SM-SH51 (クリートナットなし)	シングルリリースおよび「イーゼーステップイン」機能用	ISMSH51J	¥1,714
		SM-SH56 (クリートナット付)	マルチリリース (PD-M858を除く)	ISMSH56AJ	¥2,008
		SM-SH56 (クリートナットなし)	マルチリリース (PD-M858を除く)	ISMSH56J	¥1,714



ペダルピン						
イメージ	モデル名	ショート	ロング	必要なピン数(片面用)	メーカー希望小売価格	
	PD-GR500	YL8798010 (9個) *高さを調整するスペーサーが付属しています。		9	¥998	
	PD-M820 (SPD)			4		
	PD-MX80			9		
	PD-GR400	YL8X98030		9	¥836	
 Short Long	PD-M828	YL8A98010 (12個)	YL8A98020 (12個)	12	YL8A98010: ¥1,038	YL8A98020: ¥1,091
	PD-M8140			10		
 Short Long	PD-T8000	YL8498050 (8個)	YL8498060 (8個)	8	YL8498050: ¥748	YL8498060: ¥748
	PD-EH500					





# Shoe Repair Parts

インソール						
イメージ	モデル名	互換性	ラスト	サイズ	コード番号	メーカー希望小売価格(税込)
	カスタムフィットインソール (RC9)	SH-RC903/RC903S/RC903PWR/RC902/RC901/RC902T/RC901T/RC703/RC702/RC701/RC502/RC500/RC302/RC300/RC102/RC100/TR903/TR901/TR501/XC903/XC902/XC901/XC702/XC701/XC502/XC501/XC300/XC100/RX801/RX600/RX800/MW702/MW502/IC100/RP400/RP301/RP201RP101/RP100	DYNALAST	36 - 37.5	ESMSHRC9INCF375	¥5,500
				38 - 39.5	ESMSHRC9INCF395	¥5,500
				40 - 41.5	ESMSHRC9INCF415	¥5,500
				42 - 43.5	ESMSHRC9INCF435	¥5,500
				44 - 45.5	ESMSHRC9INCF455	¥5,500
				46 - 47.5	ESMSHRC9INCF475	¥5,500
				48 - 50	ESMSHRC9INCF500	¥5,500
	VOLUME TOURラストインソール	SH-GE900/GE700/GE500/AM903/AM901/AM501/GF800GTX/GF600/GF400/GR501/GR500/ME400/ME301/MX100/EX700/EX700GTX/EX500/EX300/MT701GTX/MT701/MT700/MT502/MT501/MT301/ET501/ET300/XM900/CT500	Volume tour last	36 - 38	ESMSHAM903MINL01380	¥3,520
				38.5 - 40	ESMSHAM903MINL01400	¥3,520
				40.5 - 42	ESMSHAM903MINL01420	¥3,520
				42.5 - 44	ESMSHAM903MINL01440	¥3,520
				44.5 - 46	ESMSHAM903MINL01460	¥3,520
				46.5 - 48	ESMSHAM903MINL01480	¥3,520
	スタンダードカップインソール	SH-RC903/RC903S/RC903PWR/RC902/RC901/RC902T/RC901T/RC703/RC702/RC701/RC502/RC500/RC302/RC300/RC102/RC100/TR903/TR901/TR900/TR501/TR500/XC903/XC902/XC901/XC702/XC701/XC502/XC501/XC500/XC300/XC100/RX801/RX600/RX800/MW702/MW502/IC100/RP400/RP301/RP201RP101/RP100/RT500	DYNALAST	36 - 38	ESMSHRC502MINL01380	¥3,520
				38.5 - 40	ESMSHRC502MINL01400	¥3,520
				40.5 - 42	ESMSHRC502MINL01420	¥3,520
				42.5 - 44	ESMSHRC502MINL01440	¥3,520
				44.5 - 46	ESMSHRC502MINL01460	¥3,520
				46.5 - 48	ESMSHRC502MINL01480	¥3,520
	DUAL DENSITY TRAIL/TOURインソール	SH-GE900/GE700/GE500/AM903/AM501/GF800GTX/GF600/GF400/GR501/GR501/MX100/EX700/EX700GTX/EX500/EX300/MT701GTX/MT701/MT700/MT502/MT501/ET501/ET300/XM900/CT500	DYNALAST	36 - 38	ESMSHGE900MINL01380	¥3,520
				38.5 - 40	ESMSHGE900MINL01400	¥3,520
				40.5 - 42	ESMSHGE900MINL01420	¥3,520
				42.5 - 44	ESMSHGE900MINL01440	¥3,520
				44.5 - 46	ESMSHGE900MINL01460	¥3,520
				46.5 - 48	ESMSHGE900MINL01480	¥3,520
	エクストラクションインソール	SH-MW700		36 - 38	ESMSHM200CPIN38	¥3,630
				38.5 - 40	ESMSHM200CPIN40	¥3,630
				40.5 - 42	ESMSHM200CPIN42	¥3,630
				42.5 - 44	ESMSHM200CPIN44	¥3,630
				44.5 - 46	ESMSHM200CPIN46	¥3,630
				46.5 - 48	ESMSHM200CPIN48	¥3,630

クリート / 小物						
	カテゴリー	モデル名	互換性	サイズ / 備考	コード番号	メーカー希望 小売価格(税込)
		SPD-SL クリートボルト	-	軽量タイプ (M5 × 8 mm) 6 個	YL8898050	¥1,232
				ミディアム (M5 × 10 mm) 6 個	Y42U98070	¥1,012
				ロング (M5 × 13.5 mm) 6 個	Y42U98060	¥1,012
		SM-SH20 クリートスペーサー	-	1 mm スペーサー、1 個 2 mm スペーサー、2 個 M5 × 10 mm ボルト、3 個 M5 × 13.5 mm ボルト、3 個	Y40B98150	¥1,232
		SM-SH45 SPD-SL クリートカバー	SM-SH10 SM-SH11 SM-SH12	-	ESMSH45	¥2,757
		SPD クリートネット (1 個)	SM-SH51 SM-SH56	-	YL0E04000	¥462
		SPD クリートスペーサー	SM-SH51 SM-SH56	厚さ : 1.0mm	YL8098030	¥273
		クリートホルルスペーサー	-	-	ESMSHM200CHS	¥660
		SM-SH40 SPD クリートアダプター	SH-RP100/RP101/ TR500/IC100	クリートなし	ESMSH40M	¥2,404
		SM-SH41 SPD クリートアダプター	シマノのすべての 3 ホールアウトソール	-	ESMSH41	¥1,870
		クリートキャップ	SH-EX900/EX700/EX700GTX/ EX500/EX300/XM900/ MT701GTX/MT701/MT502/ MT501/MT301/SD501/SD500	-	ESMSHMT33CC	¥990
		エクスプローラー クリートキャップ	SH-EX900/EX700/EX700GTX/ EX500/EX300/XM900/ MT701GTX/MT701/MT502/ MT501/MT301/SD501/SD500	-	ESMSHEX900MCLL01000	¥3,080
		クリートキャップ	SH-CT500	-	ESMSHCT500CC	¥1,210
		SPD-SL シール	-	SPD-SL 用防水シール	ESMSHRC902MSSW01000	¥660
		SPD シール	-	SPD 用防水シール	ESMSHME700SEAL	¥660

BOA® キット								
	モデル名	互換性	カラー	コード番号	メーカー希望 小売価格(税込)			
	BOA® Li2 リベア キット 2 ダイヤル	SH-RC903/RC902/XC902	ブルー	ESMSHRC902MBOB0100L	¥5,500			
				ESMSHRC902MBOB0100R	¥5,500			
			ブラック	ESMSHRC902MBOL0100L	¥5,500			
				ESMSHRC902MBOL0100R	¥5,500			
			レッド	ESMSHRC902MBOR0100L	¥5,500			
				ESMSHRC902MBOR0100R	¥5,500			
			ホワイト	ESMSHRC902MBOW0100L	¥5,500			
				ESMSHRC902MBOW0100R	¥5,500			
				"BOA® Li2 リベア キット 1 ダイヤル"	SH-XC903	ホワイト	ESMSHXC903MBOW0100L	¥3,850
							ESMSHXC903MBOW0100R	¥3,850
				"BOA® Li2 リベア キット 1 ダイヤル"	SH-XC903/TR903	ブラック	ESMSHXC903MBOL0100L	¥3,850
							ESMSHXC903MBOL0100R	¥3,850
	BOA® Li2 リベア キット 1 ダイヤル	SH-RC902T	ホワイト	ESMSHRC902TBOW0100L	¥4,070			
				ESMSHRC902TBOW0100R	¥4,070			
	BOA® Li2 R リベア キット 1 ダイヤル	SH-RX801	ブラック	ESMSHRC902TBOL0100L	¥4,070			
				ESMSHRC902TBOL0100R	¥4,070			
	BOA® IP1 リベア キット 2 ダイヤル	SH-RC901/XC901	ブルー	ESMSHRC901MBOB01000L	¥5,500			
				ESMSHRC901MBOB01000R	¥5,500			
			ブラック	ESMSHRC901MBOL01000L	¥5,500			
				ESMSHRC901MBOL01000R	¥5,500			
			ホワイト	ESMSHRC901MBOW01000L	¥5,500			
				ESMSHRC901MBOW01000R	¥5,500			
	BOA® L6 リベア キット 1 ダイヤル	SH-RC703	ブラック	ESMSHRC703MBOL0100L	¥3,080			
				ESMSHRC703MBOL0100R	¥3,080			
			ホワイト	ESMSHRC703MBOW0100L	¥3,080			
				ESMSHRC703MBOW0100R	¥3,080			
		SH-RC702/RC701/XC702/XC701/ME501/ MW701/MW702/GF800GTX	ブラック	ESMSHME501MBOL01000L	¥3,080			
				ESMSHME501MBOL01000R	¥3,080			
		SH-RC302/RC300/XC300/EX700/ RP400/ME400/ME400	ブラック	ESMSHRC300MBOL0100L	¥3,080			
				ESMSHRC300MBOL0100R	¥3,080			
			ホワイト	ESMSHRC300MBOW0100L	¥3,080			
				ESMSHRC300MBOW0100R	¥3,080			
		SH-RC502/RC500/XC502/XC501/MT701GTX/ MT701/ME502/RX600/EX700GTX	クリア	ESMSHRC500MBOC0100L	¥3,080			
				ESMSHRC500MBOC0100R	¥3,080			
	BOA® IP1 リベア キット 1 ダイヤル	SH-RX800	ブラック	ESMSHRX800MBOL0100L	¥4,070			
				ESMSHRX800MBOL0100R	¥4,070			
	BOA® L6 リベア キット 1 ダイヤル	SH-RC901T	ブルー	ESMSHRC901TBOB0100L	¥3,080			
				ESMSHRC901TBOB0100R	¥3,080			

バックル&ストラップ					
	モデル名	互換性	カラー	コード番号	メーカー希望小売価格(税込)
	バックル&ストラップセット	SH-RP301/ME301	ブラック	ESMSHRP301MBSL010000	¥2,420
			ホワイト	ESMSHRP301MBSW010000	¥2,420
	スピードレーシングキット	SH-MW502/AM903/GR901/MT502/MT501/EX500/ET501	-	ESMSHAM903MSLL01000	¥1,210

スパイク					
	モデル名	互換性	カラー	コード番号	メーカー希望小売価格(税込)
	スベア用 ロープロファイルスパイク (タロンスパイク)	SH-XC903/XC902/XC901/XC702/XC701/ XC502/XC501/XC500/MW702	ブラック	ESMSHXC902MSKL01000	¥2,640
	スベア用 MTB スパイク (18 mm)	SH-XC903/XC902/XC901/XC702/XC701/ XC502/XC501/XC500/MW702	ブラック	ESMSHXC900SPIKE	¥2,420
	スベア用 ロープロファイルスパイク (7.5 mm)	SH-XC903/XC902/XC901/XC702/XC701/ XC502/XC501/XC500/MW702	ブラック	ESMSHXC90SPIKE	¥1,650
	ロープロファイル レジンスパイク	SH-XC903/XC902/XC901/XC702/XC701/ XC502/XC501/XC500/MW702	グレー	ESMSHXC901MSKG01000	¥1,650



クリートナット					
	モデル名	互換性	コード番号	メーカー希望小売価格(税込)	
	クリートナットセット	SH-RC903/RC903PWR/RC903S/RC902/ RC902T/RC703/RC702/TR903	ESMSHRC902MCNL01000	¥1,210	
		SH-RC901/RC901T	ESMSHRC900CLNT	¥1,210	
		SH-RC701/RC502/RC501/TR901/RC302/RC300/ RC102/RC100/TR501//RP400/RP301/RP201	ESMSHRP900CLNT	¥1,210	
		SH-RP101/RP100/TR500/IC100	ESMSHRP100CLNT	¥990	

ヒールパッド					
	モデル名	互換性	サイズ	コード番号	メーカー希望小売価格(税込)
	スベア用ヒールパッド	SH-RC903/RC903PWR/RC902/RC902T	36 - 39.5	ESMSHRC902MHPL01395	¥2,090
			40 - 43.5	ESMSHRC902MHPL01435	¥2,090
			44 - 48	ESMSHRC902MHPL01480	¥2,090
	スベア用ヒールパッド	SH-RC901/RC901T	36 - 39.5	ESMSHRC900HPS	¥2,090
			40 - 43.5	ESMSHRC900HPM	¥2,090
			44 - 48	ESMSHRC900HPL	¥2,090

# Electronic Accessories

電子製品の互換性情報は、シマノ製品のWebサイトをご確認ください  
 >>><https://productinfo.shimano.com>

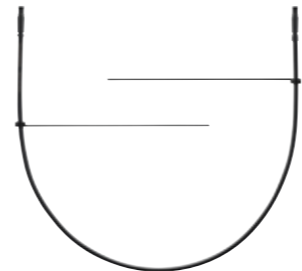
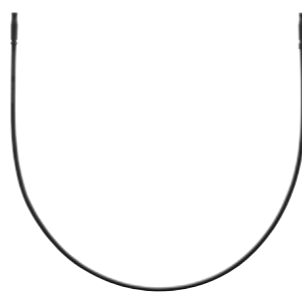



















Di2 E-TUBE ワイヤー						
	モデル名	シリーズ	長さ	品種	コード番号	メーカー希望小売価格
	EW-SD300-I	SHIMANO	150 mm	Di2 12s用E-TUBEケーブル	IEWSD300L015	¥3,177
			200 mm		IEWSD300L020	¥3,192
			250 mm		IEWSD300L025	¥3,203
			300 mm		IEWSD300L030	¥3,279
			350 mm		IEWSD300L035	¥3,295
			400 mm		IEWSD300L040	¥3,308
			500 mm		IEWSD300L050	¥3,397
			550 mm		IEWSD300L055	¥3,410
			600 mm		IEWSD300L060	¥3,430
			650 mm		IEWSD300L065	¥3,501
			700 mm		IEWSD300L070	¥3,511
			750 mm		IEWSD300L075	¥3,532
			800 mm		IEWSD300L080	¥3,604
			850 mm		IEWSD300L085	¥3,677
			900 mm		IEWSD300L090	¥3,691
			950 mm		IEWSD300L095	¥3,762
1,000 mm	IEWSD300L100	¥3,780				
1,200 mm	IEWSD300L120	¥3,958				
1,400 mm	IEWSD300L140	¥4,134				
1,600 mm	IEWSD300L160	¥4,310				
	EW-SD300	SHIMANO	150 mm	Di2 12s用E-TUBEケーブル	IEWSD300L015	¥3,119
			200 mm		IEWSD300L020	¥3,134
			250 mm		IEWSD300L025	¥3,149
			300 mm		IEWSD300L030	¥3,161
			350 mm		IEWSD300L035	¥3,180
			400 mm		IEWSD300L040	¥3,192
			500 mm		IEWSD300L050	¥3,221
			550 mm		IEWSD300L055	¥3,236
			600 mm		IEWSD300L060	¥3,252
			650 mm		IEWSD300L065	¥3,267
			700 mm		IEWSD300L070	¥3,282
			750 mm		IEWSD300L075	¥3,300
			800 mm		IEWSD300L080	¥3,312
			850 mm		IEWSD300L085	¥3,328
			900 mm		IEWSD300L090	¥3,341
			950 mm		IEWSD300L095	¥3,356
1,000 mm	IEWSD300L100	¥3,372				
1,200 mm	IEWSD300L120	¥3,432				
1,400 mm	IEWSD300L140	¥3,491				
1,600 mm	IEWSD300L160	¥3,552				
	EW-SD50	SHIMANO	150 mm	Di2 11s用E-TUBEケーブル	IEWSD50L15	¥3,147
			200 mm		IEWSD50L20	¥3,113
			250 mm		IEWSD50L25	¥3,113
			300 mm		IEWSD50L30	¥3,147
			350 mm		IEWSD50L35	¥3,147
			400 mm		IEWSD50L40	¥3,182
			500 mm		IEWSD50L50	¥3,215
			550 mm		IEWSD50L55	¥3,215
			600 mm		IEWSD50L60	¥3,248
			650 mm		IEWSD50L65	¥3,248
			700 mm		IEWSD50L70	¥3,287
			750 mm		IEWSD50L75	¥3,287
			800 mm		IEWSD50L80	¥3,320
			850 mm		IEWSD50L85	¥3,320
			900 mm		IEWSD50L90	¥3,356
			950 mm		IEWSD50L95	¥3,356
1000 mm	IEWSD50L100	¥3,389				
1200 mm	IEWSD50L120	¥3,458				
1400 mm	IEWSD50L140	¥3,527				
1,600 mm	IEWSD50L160	-				

バッテリー / 充電器					
	モデル名	シリーズ	品種	コード番号	メーカー希望 小売価格
	SM-BTR1	SHIMANO	外装バッテリー	ISMBTR1A	¥10,397
	BT-DN300		内装バッテリー(SD300ポート用)	IBTDN3003	¥23,654
	SM-BCR2		内装バッテリー用充電器	ISMBCR2	¥14,544
	SM-BCR1		外装バッテリー用充電器	ISMBCR1	¥10,688
	SM-BCC1		SM-BCR1用電源コード	ISMBC13	¥1,434
SM-BCC1-3 (日本用タイプAプラグ)					

充電ケーブル					
	モデル名	シリーズ	品種	コード番号	メーカー希望 小売価格
	EW-EC300	SHIMANO	充電ケーブル (12s用)	IEWEC300A	¥6,191

DI2 バッテリーマウント / ワイヤージャンクション					
	モデル名	シリーズ	備考	コード番号	メーカー希望 小売価格
	BM-DN100	SHIMANO	・ロングタイプ・内装コード配線・Bluetooth対応	IBMDN100IB	¥17,224
			・ロングタイプ・外装コード配線・Bluetooth対応	IBMDN100LB	¥16,843
			・ショートタイプ・外装コード配線・10mm ボルト付・Bluetooth対応	IBMDN100S1	¥16,466
			・ショートタイプ・外装コード配線・16mm ボルト付・Bluetooth対応	IBMDN100S2	¥16,466
	EW-AD305		・EW-SD50 & EW-SD300用変換アダプター	IEWAD305	¥2,774
	EW-JC302		・EW-SD300用2ポートジャンクション	IEWJC302	¥2,774
	EW-JC304		・EW-SD300用4ポートジャンクション	IEWJC304	¥3,841
	SM-EW90		・ジャンクション A (前用) ・3ポート	ISMEW90A	¥14,796
			・ジャンクション A (前用) ・5ポート	ISMEW90B	¥16,718
	EW-RS910		・ジャンクションA (内装タイプ) ・3ポート	IEWRS910	¥16,484
	EW-JC130		・Yスプリット配線・ケーブル長さ: 550 mm, 50 mm, 550 mm	IEWJC130MM	¥9,392
			・Yスプリット配線・ケーブル長さ: 350 mm, 50 mm, 450 mm	IEWJC130SM	¥9,325
			・Yスプリット配線・ケーブル長さ: 350 mm, 50 mm, 250 mm	IEWJC130SS	¥9,259
	EW-JC200		・2ポート ジャンクション	IEWJC200	¥2,981
	SM-JC41		・ジャンクション B (後用) ・内装	ISMJC41	¥4,055
	SC-M9051	XTR M9050 DEORE XT M8050 DURA-ACE R9150	・システムインフォメーションディスプレイ ・エレクトリックパワーコネクター ・Bluetooth対応	ISCM9051C	¥27,822
	SC-MT800	SHIMANO		ISCMT800C	¥21,263

DI2 その他					
	モデル名	シリーズ	備考	コード番号	メーカー希望 小売価格
	EW-CL300-S	SHIMANO	EW-CL300-S コードクリップ (φ4mm) シフトアウトターケージング用	Y7HS10000	¥75
	EW-CL300-M		EW-CL300-M コードクリップ (φ5mm) ブレーキホース用	Y7HS20000	¥75
	EW-CB300-S		EW-CB300-S コードバンド (φ22.2mm)	Y7HX01000	¥124
	EW-CB300-M		EW-CB300-M コードバンド (φ31.8mm)	Y7HX02000	¥124
	EW-CB300-L		EW-CB300-L コードバンド (φ35mm)	Y7HX03000	¥124
	EW-CC300		EW-SD300用コード固定テープ: ブラック	IEWCC300LA	¥1,038
			EW-SD300用コード固定テープ: ホワイト	IEWCC300WA	¥1,038
	SM-EWC2		EW-SD50用ワイヤーカバー: ブラック	ISMEWC2L	¥2,361
			EW-SD50用ワイヤーカバー: ホワイト	ISMEWC2W	¥2,171
	EW-GM300-S		EW-GM300-S グロメット (φ6mm穴)	Y7HN01000	¥322
	EW-GM300-M		EW-GM300-M グロメット (7.5×8mm穴)	Y7HN02000	¥322
	SM-GM01		EW-SD50用フレームグロメット: (6mm)x4	ISMGM01	¥715
	SM-GM02		EW-SD50用フレームグロメット: (7x8mm)x4	ISMGM02	¥756
	タイラップ		EW-SD50用エレクトリックケーブルタイ (20本)	IEWSD50ISM1	¥796
	SM-PCE02		PC接続機器	ISMPCE02B	¥27,046
	セッティング ケーブル		SM-PCE02用PCセッティングケーブル	Y79M9802T	¥7,050
	プラグ工具	EW-SD300用	Y7HE40000	¥462	
		EW-SD50用	Y6VE16000	¥462	
	TL-EW02				

D-Fly ユニット				
	モデル名	品種	コード番号	メーカー希望 小売価格
	EW-WU111	DI2システム用ワイヤレスユニット Bluetooth対応 (EW-SD50ケーブル別途1本必要)	IEWWU111A	¥10,672
	EW-WU101		IEWWU101A	¥9,230

ブラケットカバー		モデル名	シリーズ	カラー	ユニット	コード番号	メーカー希望小売価格
	ST-R9270	DURA-ACE	ブラック	ペア	Y0MX98010	¥2,012	
	ST-R9250		ブラック	ペア	Y0N798010	¥2,148	
	ST-R9170		ブラック	ペア	Y0CA98010	¥2,012	
	ST-R9150		ブラック	ペア	Y0C898010	¥2,148	
	ST-R9120		ブラック	ペア	Y0C698010	¥1,910	
	ST-R9100		ブラック	ペア	Y0BF98010	¥1,841	
	ST-R8170	ULTEGRA	ブラック	ペア	Y0N598010	¥1,841	
	ST-R8150		ブラック	ペア	Y0N798010	¥2,148	
	ST-R8070		ブラック	ペア	Y0E698010	¥1,444	
	ST-R8050		ブラック	ペア	Y0E298010	¥1,848	
	ST-R8020/ST-R8025		ブラック	ペア	Y0E098010	¥1,521	
	ST-R8000		ブラック	ペア	Y0DK98010	¥1,367	
	ST-6800		ブラック	ペア	Y00E98080	¥1,155	
	ST-6700		ブラック	ペア	Y65C98180	¥1,232	
	ST-6700		ブラック	ペア	Y65C98180	¥1,232	
	ST-R7170	SHIMANO 105	ブラック	ペア	Y0RM98010	¥1,521	
	ST-R7000		ブラック	ペア	Y0DK98010	¥1,367	
	ST-R7120/R7020/ R7025/4720/4725/ RX600/RX400/ BL-RX600-L	SHIMANO 105 TIAGRA GRX	ブラック	ペア	Y0F398010	¥748	
	<b>new</b> ST-RX825		ブラック	ペア	Y0SL98020	¥1,348	
	ST-RX820	GRX	ブラック	ペア	Y0RY98010	¥1,367	
	ST-RX810		ブラック	ペア	Y0JK98010	¥1,290	
	ST-RX815		ブラック	ペア	Y0JM98010	¥1,329	
	ST-RX610		ブラック	ペア	Y0SN98010	¥1,155	
	ST-5800	SHIMANO 105	ブラック	ペア	Y00E98080	¥1,155	
	ST-5700		ブラック	ペア	Y6TH98120	¥1,100	
ST-4700	TIAGRA	ブラック	ペア	Y00E98080	¥1,155		
ST-4700	TIAGRA	ブラック	ペア	Y00E98080	¥1,155		
ST-R3000	SORA CLARIS	ブラック	ペア	Y05T98010	¥1,056		
ST-R3030		ブラック	ペア	Y05T98010	¥1,056		
ST-R2000		ブラック	ペア	Y05T98010	¥1,056		
ST-R2030		ブラック	ペア	Y05T98010	¥1,056		
ST-R785	SHIMANO	ブラック	ペア	Y07T98080	¥1,155		
ST-R5685		ブラック	ペア	Y03N98020	¥1,078		
ST-R5505	SHIMANO	ブラック	ペア	Y03N98020	¥1,078		
ST-R5405	SHIMANO	ブラック	ペア	Y03N98020	¥1,078		

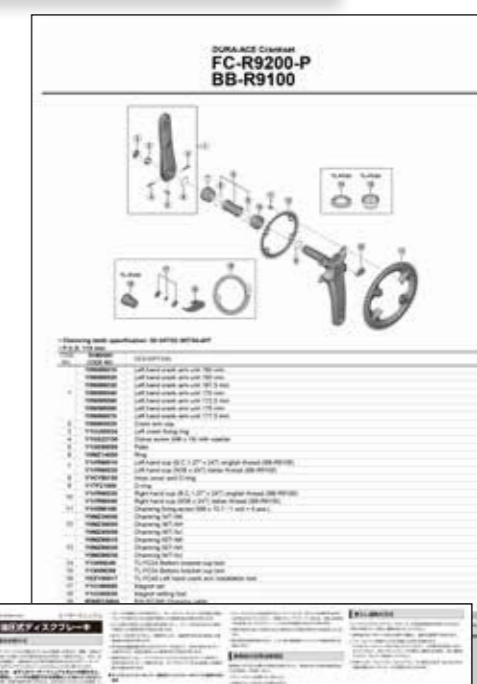

最新パーツの互換性情報を掲載、検索も簡単！！

ユーザーマニュアル展開図もダウンロード可能

<http://si.shimano.com/>

# スポーツ車の取扱いについてのお願い

スポーツ車を安全に快適に乗っていただくためには、自転車の正しい整備が欠かせません。それには多くの場合、整備の専門知識が必要です。消費者の皆様におかれましては、必ず、スポーツ車専門ショップにご相談いただき、より安全により快適にライディングを楽しんでいただきたいと願っております。このたび、独立法人「国民生活センター」より、自転車業界に対しての要望があり、その要約を掲載させていただきました。是非ご一読下さいませようお願いいたします。

## 国民生活センターより消費者へのアドバイス

### (1) スポーツ車の取り扱いには注意が必要です

スポーツ車では、調整が不完全なまま使用したり転倒させると部品が破損し、走行に支障をきたす場合があります。

#### ① 前ホークは正しい手順で固定し、

定期的にガタつきや緩みがないことを確認しましょう

ハンドルシステムと前ホークを誤った手順で固定すると軸受け部にガタつきが生じることがあり、非常に危険です。

また、ハンドルシステムを固定するボルトの締め付けが弱いとハンドル操作が効かなくなる場合があるので、乗車する前には、前車輪を両足で挟み、ハンドルを持って左右に動かしたり、前ブレーキを握ったまま前後に動かしたりして固定に問題がないことを確認しましょう。

#### ② サドルは正しく固定し、定期的に緩みがないことを確認しましょう

サドルを固定するボルトの締め付けが不十分な状態で使用し続けると、走行中にサドルの固定が緩み、転倒する危険があります。定期的に確認しましょう。

#### ③ ディレラハンガーの曲がりに注意しましょう

転倒などによってディレラハンガーが曲がった状態のままリヤディレラをローギヤ側へ変速操作すると、リヤディレラの内側と後車輪のスポークが接触したり、リヤディレラが後車輪に巻き込まれることがあります。

走行をする前には低速走行をして一通りの変速操作を試して、リヤディレラが後車輪に接触しないか確認をしましょう。

#### ④ クイックリリースハブは正しく固定し、乗車前には緩みがないことを確認しましょう

前ホークには、正常に固定された前車輪がカムレバーを解放しただけでは直ちに脱落しないよう爪が設けられています。しかし、正しく固定しないで走行すると、やがて外れて車輪が脱落するおそれがあるので、乗車前にはタイヤの上部を数回下に強くたたいて車輪が緩んだり外れたりしないことを確認しましょう。

### (2) 目的に合った自転車を選択しましょう

スポーツ車は軽量化に重点を置いて設計されており、取り扱いに注意が必要であるほか、調整やメンテナンスにはより専門的な知識を必要とします。自身の使用目的やこれまでの乗車経験をよく考えて無理のない自転車を選択しましょう。

### (3) スポーツ車に乗る場合は、まず安全な場所で練習しましょう。また、安全装備の着用と、定期的な点検整備を心がけましょう

スポーツ車に乗車したことがない方は、いきなり乗りこなすのは困難ですので、まず安全な場所で練習しましょう。

また、自転車の安全で適正な利用のためには、各部が正常に動作したり必要な性能を満たすように整備する必要があります。自転車を利用することを行う日常的な点検整備のほかに、1年に一度を目安に販売店などで定期的な点検整備を行きましょう。

(詳しくは、「国民生活センター」ホームページをご覧ください。)  
<http://www.kokusen.go.jp/news/news.html>

## 国民生活センターより業界への要望

### スポーツ車の販売時には、その特性を消費者に十分に説明することを要望します。

PIO-NET(注)には、購入したスポーツ車の特性や取り扱い上の注意を理解せず使用したとみられる事例が多数あります。スポーツ車を販売する際には、購入者の使用目的や経験をよく聞き取り、知識を見定めた上で、商品の特性や使用上の注意を説明し、理解してもらった上で販売することを要望します。

PIO-NETによると、近年、スポーツ車の危害・危険に関する相談は、自転車全体の危害・危険に関する相談の2割程度で推移しており、今後スポーツ車の普及が進むことで、さらに相談が増加することが懸念されます。一般的に、スポーツ車は高価なものになるほど軽量化に重点を置いて造られているため、条件によっては取り扱い中に横倒しにしかたでも重要部品が変形することがあり、そのまま気付かずに乗車すると部品が破損し転倒事故に発展することもあります。このほか、スポーツ車特有の構造や点検・調整方法を熟知せず調整が不完全のまま使用していると、やがて走行中に車体の構成部品が破損して転倒事故に発展することもあります。そこで、取扱方法に起因した事故の発生を未然に防ぐために、スポーツ車を取り扱う上で注意すべき点について調査し、消費者に情報提供することとしました。

(注) PIO-NET(バイオネット：全国消費生活情報ネットワーク・システム)とは、国民生活センターと全国の消費生活センター等をオンラインネットワークで結び、消費生活に関する相談情報を蓄積しているデータベースのことです。

## 販売店様へのお願い

シマノでは、販売店様向けにさまざまな製品の組み立てやメンテナンスに必要な情報をDM(ディーラーズマニュアル)としてまとめ、専用Webサイトで順次情報発信しています。当社製品の性能を永く維持していただくためにも、ぜひご活用下さるようお願いいたします。

<http://si.shimano.com/>

シマノは業界の定めた安全基準に適合した自転車に貼られるSBAAマーク、BAAマーク(自転車協会認証)制度に積極的に参加します。



## BAA マークとは？

(社)自転車協会は、安全・安心なものづくりを最大の使命として、利用者の皆様の安全を第一に考え、自転車業界の自主基準である

「自転車安全基準」を制定しました(平成16年9月から開始)。

自転車協会では、更に環境負荷物質使用削減を「自転車安全基準」に取入れ、環境に配慮した製品を目指しています。

そして、その自転車安全基準に適合した自転車に貼付されるのが、

BAA(BICYCLE ASSOCIATION(JAPAN) APPROVED) マーク

「社団法人自転車協会認証」です。

## スポーツ BAA マークとは？

SBAA マークは「スポーツ用自転車安全基準」に適合している自転車に貼付される

安全・安心なスポーツ用自転車の証としての役割を果たしてきました。

しかし、近年は国際規格ISO4210にて品質面の安全性の確認が行えるようになったこともあり、

「スポーツ用自転車安全基準」は、2018年3月末をもちまして終了し、

スポーツ用自転車に携わる全ての方々を対象に、従来の「品質マーク」から

“スポーツ用自転車が持つ楽しさ・素晴らしさ・健康性を利用者へ的確にお伝えすることで、

サイクリング文化の振興を図る”

という当会の理念や活動指針に賛同いただける方を認定させていただく

「認定マーク」として生まれ変わりました。

## 自転車の安全な走行のために、『自転車安全利用五則』を守りましょう。

自転車安全利用五則(平成19年7月10日 警察庁交通対策本部決定より)

### 1. 自転車は、車道が原則、

歩道は例外道路交通法上、自転車は軽車両と位置づけられています。

したがって、歩道と車道の区別のあるところは車道通行が原則です。また、自転車道があるところでは、

道路工事などやむを得ない場合を除き、自転車道を通行しなければなりません。

### 2. 車道は左側を通行

自転車は車道の左側に寄って通行しなければなりません。右側通行は禁止されています。

### 3. 歩道は歩行者優先で、自転車は車道寄りを徐行

自転車が歩道を通行する場合は、車道寄りの部分を徐行しなければなりません。

歩行者の通行を妨げるような場合は一時停止、又は自転車から降りて押して歩きましょう。

### 4. 安全ルールを守る

飲酒運転は禁止：自転車も飲酒運転は禁止二人乗りは禁止：二人乗りをしてはいけません並進は禁止：「並進可」標識のある場所以外では、

並進禁止信号を守る：信号を必ず守る交差点での一時停止と安全確認：一時停止の標識を守り狭い道から広い道に出るときは徐行

### 5. 子どもはヘルメットを着用 児童・幼児の保護責任者は、児童・幼児を自転車に乗車させるときは、

乗車用ヘルメットをかぶせるようにしましょう。

\*平成21年7月1日改正道路交通法より

傘を差しながら、携帯電話を使用しながらの運転をしない。