



REPAIR PARTS / TOOL

リペアパーツ

シマノ純正工具

Brake Pad

ディスクブレーキパッドセレクションチャート

4ピストン

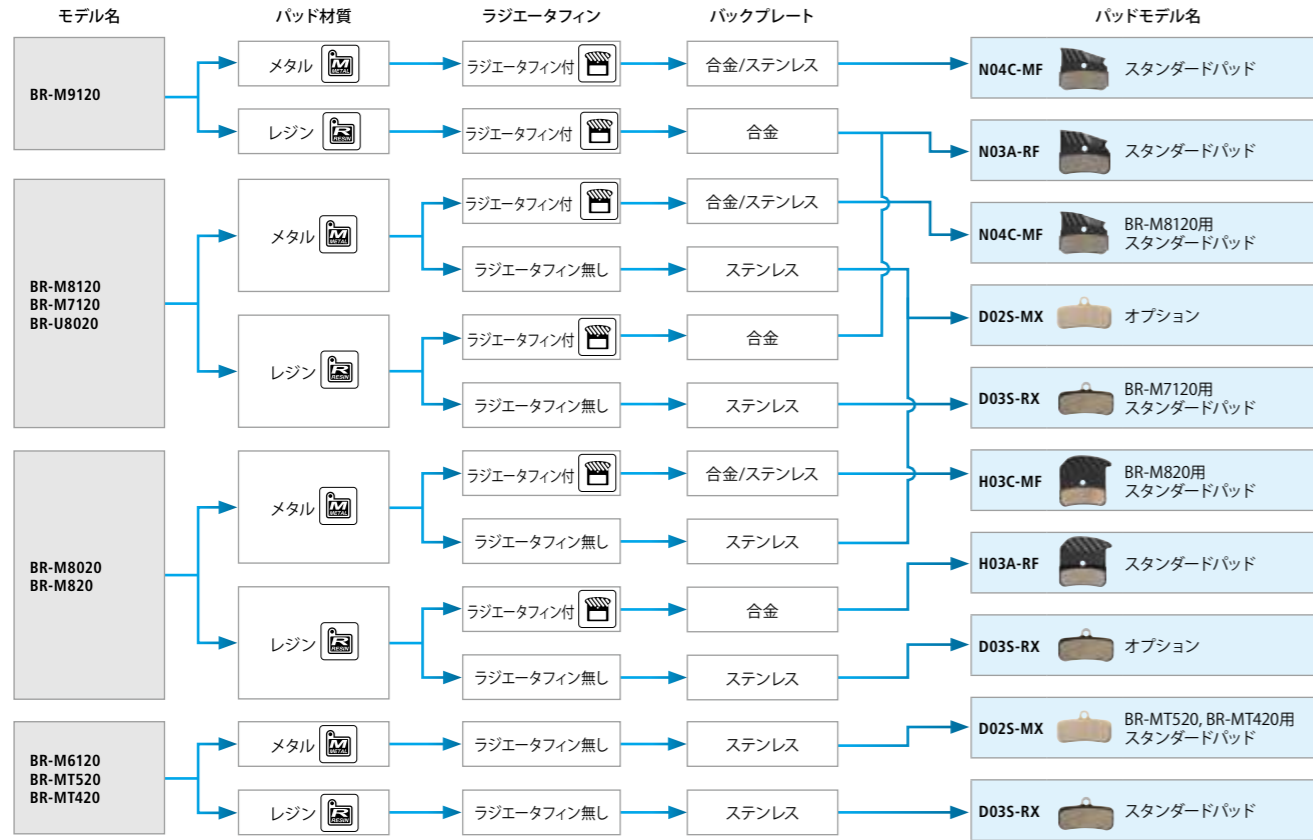

ディスクブレーキパッドセレクションチャート

2ピストン

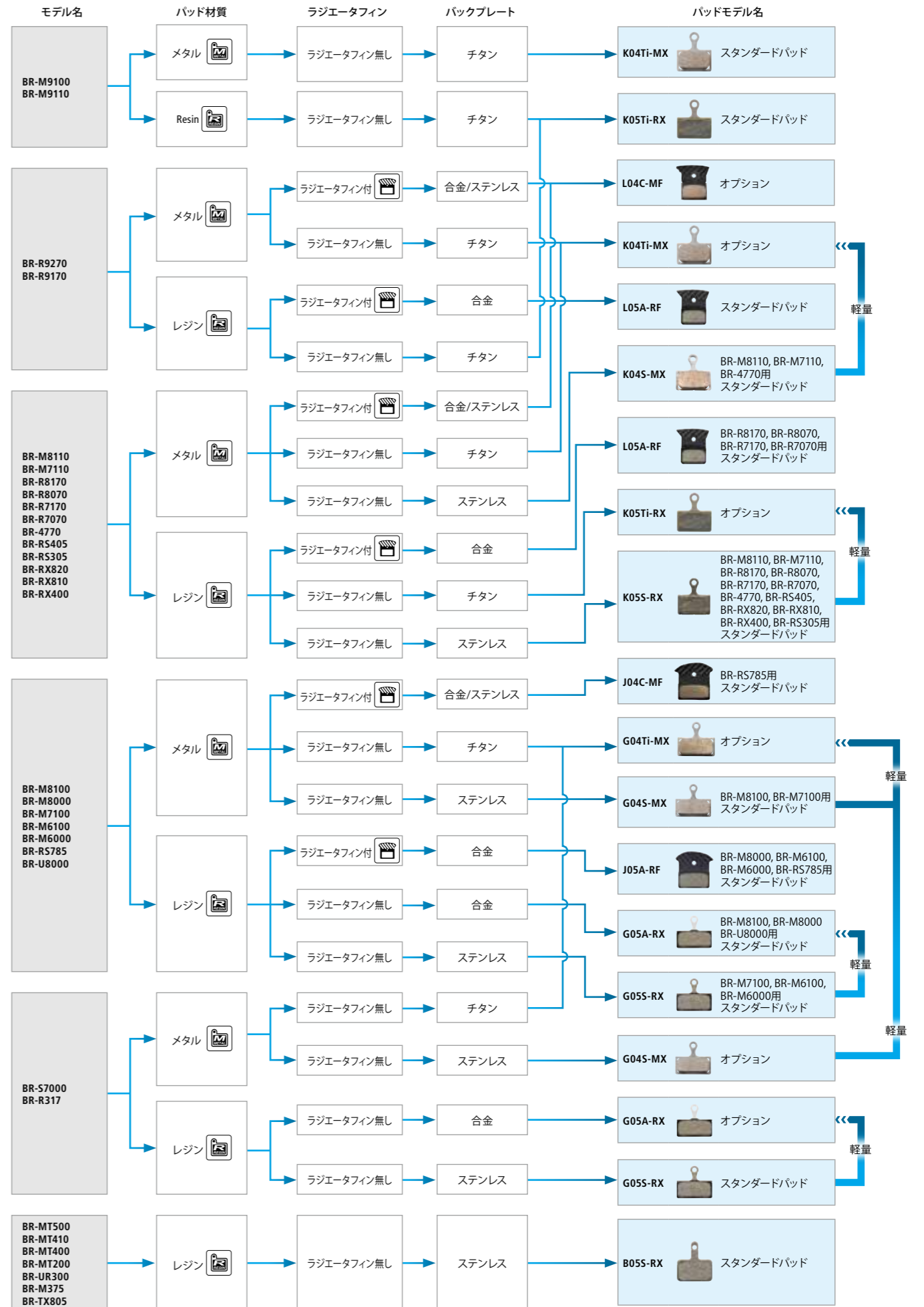

ディスクブレーキパッドの特性

モデル名	B05S	M05	モデル名	G04Ti	G04S
タイプ	レジン	レジン	タイプ	メタル	メタル
パッド形状タイプ	ワイドタイプ	ワイドタイプ	パッド形状タイプ	ナロータイプ	ナロータイプ
モデル名	G05A	G05S	モデル名	J04C	J05A
タイプ	レジン	レジン	タイプ	メタル	レジン
パッド形状タイプ	ナロータイプ	ナロータイプ	パッド形状タイプ	ナロータイプ	ナロータイプ
モデル名	K04Ti	K04S	モデル名	K05Ti	K05S
タイプ	メタル	メタル	タイプ	レジン	レジン
パッド形状タイプ	ナロータイプ	ナロータイプ	パッド形状タイプ	ナロータイプ	ナロータイプ
モデル名	L04C	L05A	モデル名	D02S	D03S
タイプ	メタル	レジン	タイプ	メタル	レジン
パッド形状タイプ	ナロータイプ	ナロータイプ	パッド形状タイプ	ナロータイプ	ナロータイプ
モデル名	H03C	H03A	モデル名	N04C	N03A
タイプ	メタル	レジン	タイプ	メタル	レジン
パッド形状タイプ	ナロータイプ	ナロータイプ	パッド形状タイプ	ナロータイプ	ナロータイプ
モデル名	M06				
タイプ	メタル				
パッド形状タイプ	ナロータイプ				

キャリアーとパッド・ローターの一覧表

キャリアー	材質	タイプ	ローターサイズ									
			220mm (LL)	203mm (L)	180mm (M)	160mm (S)	140mm (SS)					
BR-M9100*4 BR-M9110*5 BR-M9120 BR-M8100 BR-M8110*6 BR-M8120 BR-M8000 BR-M8020 BR-M7100	BR-M7110*6 BR-M7120 BR-M6100 BR-M6120 BR-MT520 BR-MT420 BR-M820 BR-U8000 BR-U8020	メタル/レジン	ナロー	SM-RT66-LL SM-RT64-LL	RT-CL900-203 RT-CL800-203 RT-MT905-L RT-MT900-L SM-RT99-L RT-MT800-L SM-RT86-L SM-RT81-L SM-RT76-L	SM-RT70-L SM-RT66-L SM-RT64-L SM-RT30-L*2 RT-EM910-L*1 RT-EM900-L*1 RT-EM810-L*1 RT-EM600-L*1 RT-EM300-L*1*2	RT-CL900-180 RT-CL800-180 RT-MT905-M RT-MT900-M SM-RT99-M RT-MT800-M SM-RT86-M SM-RT81-M SM-RT76-M SM-RT66-M SM-RT64-M	SM-RT56-M*2 SM-RT54-M*2 SM-RT30-M*2 SM-RT26-M*2 SM-RT10-M*2 RT-EM910-M*1 RT-EM900-M*1 RT-EM810-M*1 RT-EM600-M*1 RT-EM300-M*1*2	RT-CL900-160 RT-CL800-160 SM-RT900-S SM-RT800-S SM-RT99-S RT-MT800-S SM-RT86-S SM-RT81-S SM-RT76-S SM-RT70-S SM-RT66-S SM-RT64-S	SM-RTC60 SM-RT56-S*2 SM-RT54-S*2 SM-RT30-S*2 SM-RT26-S*2 SM-RT10-S*2 RT-EM910-S*1 RT-EM900-S*1 RT-EM810-S*1 RT-EM600-S*1 RT-EM300-S*1*2	RT-CL900-140 RT-CL800-140 RT-MT900-SS SM-RT900-SS SM-RT99-SS SM-RT99-A-SS SM-RT800-SS SM-RT800-SS SM-RT81-SS SM-RT70-SS	
BR-S700 BR-S7000		レジン	-									
BR-MT410		レジン	ワイド	SM-RT30-L RT-EM300-L*1			SM-RT56-M SM-RT54-M SM-RT30-M SM-RT26-M SM-RT10-M RT-EM300-M*1		SM-RT56-S SM-RT54-S SM-RT30-S SM-RT26-S SM-RT10-S RT-EM300-S*1			
BR-T675 BR-T615 BR-M4050 BR-MT500 BR-M446 BR-MT400 BR-M3050	BR-M395 BR-M375 BR-MT200 BR-M365 BR-M315 BR-TX805 BR-UR300	レジン	ワイド	-	-							
BR-R9270*7 BR-R9170*3 BR-R8170 BR-R8070 BR-R7170 BR-R7070 BR-4770 BR-R5805	BR-R785 BR-RS785 BR-RS505 BR-RS405 BR-RS305 BR-RX820 BR-RX820-LE BR-RX810 BR-RX400	メタル/レジン	ナロー	-	-			RT-CL900-180 RT-CL800-180 RT-MT905-M SM-RT30-M*2 RT-MT900-M SM-RT26-M*2 RT-MT800-M SM-RT10-M*2 SM-RT99-M SM-RT86-M SM-RT81-M SM-RT76-M SM-RT70-M SM-RT66-M SM-RT64-M	SM-RT56-M*2 SM-RT54-M*2 SM-RT30-M*2 SM-RT26-M*2 SM-RT10-M*2 RT-EM910-M*1 RT-EM900-M*1 RT-EM810-M*1 RT-EM600-M*1 RT-EM300-M*1*2	RT-CL900-160 RT-CL800-160 SM-RT900-S SM-RT800-S SM-RT99-S RT-MT800-S SM-RT86-S SM-RT81-S SM-RT76-S SM-RT70-S SM-RT66-S	SM-RT64-S SM-RT56-S*2 SM-RT54-S*2 SM-RT30-S*2 SM-RT26-S*2 SM-RT10-S*2 RT-EM910-S*1 RT-EM900-S*1 RT-EM810-S*1 RT-EM600-S*1 RT-EM300-S*1*2	RT-CL900-140 RT-CL800-140 RT-MT900-SS SM-RT900-SS SM-RT99-SS SM-RT99-A-SS SM-RT800-SS SM-RT800-SS SM-RT81-SS SM-RT70-SS SM-RT64-SS
BR-CX77 BR-R517 BR-R317		メタル/レジン	ナロー	-	-					SM-RT99-S SM-RT86-S SM-RT81-S SM-RT76-S	SM-RT70-S SM-RT66-S SM-RT64-S	SM-RT99-SS SM-RT99-A-SS SM-RT81-SS
BR-U5000*3		メタル/レジン	ナロー	-	-					SM-RT99-S SM-RT86-S SM-RT81-S SM-RT76-S	SM-RT70-S SM-RT66-S SM-RT64-S	SM-RT500-SS SM-RT99-SS SM-RT99-A-SS SM-RT81-SS

*1 スピードセンサーSM-DUE11用ディスクブレーキローター(リアのみ) *2 レジンパッドのみ。 *3 リア180mm (M) ディスクブレーキローターとは互換性ありません。
 *4 203mm (L) ディスクブレーキローターとは互換性ありません。 *5 リア専用 203mm(L)、180mm(M)ローターとは互換性ありません。 *6 リア専用 203mm(L)ローターとは互換性ありません。
 *7 180mm (M) ディスクブレーキローターには対応していません。

注意

- フォーク/フレーム形状に応じて適切なマウントアダプターをお使いください。
- SM-RT56 / SM-RT54 / SM-RT30 / SM-RT26 / SM-RT10 / RT-EM300 は、レジンパッドのキャリアーだけに使用できます。メタルパッドで使用した場合、ローターを損傷しますので注意してください。
- 140mmのローターを使用する場合、160mmのローターより制動力は低下します。使用目的に合った制動力があることを確認してください。140mmローターは、リア使用時のみお勧めします。
- B05Sレジンパッドは、ナロータイプ対応のローターと使用した場合に摩擦が早くなります。
- ナロータイプ2ピースローターは、干渉するため、ワイドタイプ用のキャリアーと互換性ありません。

◎推奨される組み合わせ

- ワイドタイプのブレーキパッド × ワイドタイプのディスクブレーキローター
- ナロータイプのブレーキパッド × ナロータイプのディスクブレーキローター

○互換性あり

- ナロータイプのレジン用ブレーキパッド × ワイドタイプのディスクブレーキローター

×互換性無し

※ナロータイプローターは、ワイドタイプローター用のキャリアーと干渉するため互換性ありません。

- ワイドタイプのブレーキパッド × ナロータイプのブレーキローター

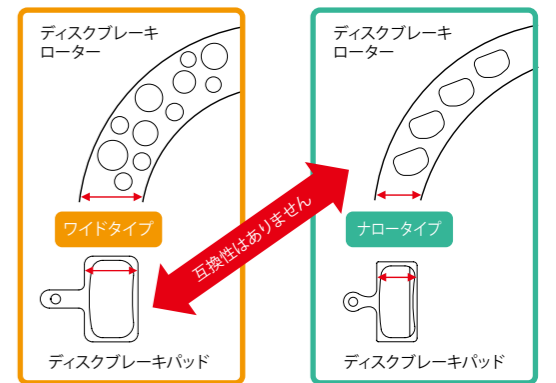

ディスクブレーキパッド															
・1ユニット (ペア)															
	E-Bike	モデル名	パッド形状タイプ	BRタイプ	モデルタイプ	ラジエータフィン	制動力インジケータ	シリーズ	適応モデル	備考	ユニット(ペア)	メーカー希望小売価格			
	BIKE RATED	B05S-RX	ワイド		*レジン	-	****	SHIMANO	BR-C501, BR-M575, BR-M525, BR-M495, BR-M486, BR-M485, BR-M475, BR-M465, BR-M447, BR-M446, BR-M445, BR-M416, BR-M416A, BR-M415, BR-M4050, BR-M3050, BR-M395, BR-M375, BR-M365, BR-M355, BR-M315, BR-T675, BR-T615, BR-TX805, BR-MT500, BR-MT410, BR-MT400, BR-MT200, BR-UR300	3タイプの割ピンを含む	1	EBPB05SRXA	¥1,262		
											25 ペア	EBPB05SRXBS	¥22,507		
											50 ペア	EBPB05SRXCS	¥40,143		
		G04Ti-MX			メタル	-	*****	XTR, DEORE XT, SLX, ALFINE, SHIMANO	BR-M9000, BR-M9020, BR-M987, BR-M985, BR-M8100, BR-M8000, BR-M785, BR-M7100, BR-M7000, BR-M675, BR-M666, BR-M6100, BR-M6000, BR-M615, BR-S7000, BR-S700, BR-CX77, BR-RS785, BR-R785, BR-R517, BR-R317, BR-U8000		1	IBPG04TIMXA	¥2,448		
		G04S-MX			メタル	-	*****			1	IBPG04SMXA	¥2,121			
		G05A-RX			*レジン	-	****			1	EBPG05ARXA	¥1,849			
BIKE RATED										25 ペア	EBPG05ARXBS	¥33,628			
										50 ペア	EBPG05ARXCS	¥59,081			
		G05S-RX			*レジン	-	****			1	EBPG05SRXA	¥1,420			
										25 ペア	EBPG05SRXBS	¥25,079			
		J04C-MF	ナロー		メタル	X	*****			XTR, DEORE XT, SLX, ALFINE, SHIMANO	BR-M9000, BR-M9020, BR-M987, BR-M985, BR-M8100, BR-M8000, BR-M785, BR-M7100, BR-M7000, BR-M675, BR-M666, BR-M6100, BR-M6000, BR-M615, BR-S7000, BR-RS785, BR-R785, BR-U8000		1	IBPJ04CMFA	¥3,468
												25 ペア	IBPJ04CMFBS	¥68,257	
	BIKE RATED	J05A-RF			*レジン	X	****	1	EBPJ05ARFA			¥3,917			
								25 ペア	EBPJ05ARFBS			¥73,017			
		K04Ti-MX			メタル	-	*****	1	IBPK04TIMXA			¥2,852			
		K04S-MX			メタル	-	*****	1	IBPK04SMXA			¥2,121			
		K05Ti-RX			*レジン	-	****	1	IBPK05TIRXA			¥1,724			
		K05S-RX			*レジン	-	****	1	EBPK05SRXA			¥1,415			

* 耐摩耗性が向上した新レジンマテリアル採用

ディスクブレーキパッド													
・1ユニット (ペア)													
	E-Bike	モデル名	パッド形状タイプ	BRタイプ	モデルタイプ	ラジエータフィン	制動力インジケータ	シリーズ	適応モデル	備考	ユニット(ペア)	メーカー希望小売価格	
		L04C-MF			メタル	X	*****	DEORE XT(M8110), SLX(M7110), DURA-ACE, ULTEGRA, SHIMANO 105, TIAGRA, GRX, SHIMANO	BR-M8110, BR-M7110, BR-R9270, BR-R8170, BR-R7170, BR-R9170, BR-R8070, BR-R7070, BR-4770, BR-RS805, BR-RS505, BR-RS405, BR-RS305, BR-U5000, BR-RX810, BR-RX400, BR-RX820		1	IBPL04CMFA	¥3,468
		L05A-RF		2-ピストン	*レジン	X	****			1	EBPL05ARFA	¥3,324	
										25 ペア	EBPL05ARFBS	¥62,121	
		D02S-MX			メタル	-	*****	DEORE XT, SLX, DEORE, SAINT, ZEE, SHIMANO	BR-M8120, BR-M7120, BR-M6120, BR-M8020, BR-M820, BR-M810, BR-M640, BR-MT520, BR-MT420, BR-U8020		1	IBPD02SMXA	¥2,373
	BIKE RATED	D03S-RX	ナロー		レジン	-	****			1	EBPD03SRXA	¥2,966	
		H03C-MF			メタル	X	*****	DEORE XT, SAINT, ZEE	BR-M8020, BR-M820, BR-M640		1	IBPH03CMFA	¥5,078
	BIKE RATED	H03A-RF		4-ピストン	レジン	X	****			1	EBPH03ARFA	¥4,762	
		N04C-MF			メタル	X	*****	XTR, DEORE XT, SLX	BR-M9120, BR-M8120, BR-M7120, BR-U8020		1	IBPN04CMFA	¥4,748
	BIKE RATED	N03A-RF			レジン	X	****			1	EBPN03ARFA	¥4,178	
		M05-RX	ワイド		レジン	-	****	SHIMANO	BR-C601, BR-M515, BR-M515LA		1	IBPM05RXA	¥1,113
		M04-RX		2-ピストン	レジン	-	****	DEORE XT	BR-M755		1	IBPM04RXA	¥1,702
		M06-MX	ナロー		メタル	-	*****	XTR, DEORE XT, SLX, DEORE	BR-M975, BR-M966, BR-M965, BR-M800, BR-M776, BR-M775, BR-M765, BR-M665, BR-M601, BR-M596, BR-M595, BR-M585, BR-M545, BR-M535, BR-R505, BR-T665, BR-T605		1	IBPM06MXA	¥2,071

* 耐摩耗性が向上した新レジンマテリアル採用

パッドスペーサー			
	モデル名	コード番号	メーカー希望小売価格
	BR-M9000, BR-M9020, BR-M987, BR-M985, BR-M8100, BR-M8000, BR-M785, BR-M7100, BR-M7000, BR-M675, BR-M666, BR-RS785, BR-R785, BR-S700, BR-U8000	Y8J709000	¥174
	BR-M975, BR-M966, BR-M965, BR-M800, BR-M776, BR-M775, BR-M765, BR-M665, BR-M601, BR-M596, BR-M595, BR-M585, BR-M535, BR-S501, BR-S500, BR-T665, BR-T605	Y8CL12000	¥174
	BR-M447, BR-M446, BR-M445, BR-M4050, BR-M395, BR-M355, BR-M3050, BR-T675, BR-T615	Y8J506000	¥124
	BR-M9120, BR-M8020, BR-M820, BR-M810, BR-M640	Y8FF18000	¥223
	BR-M6000, BR-M615	Y84E03000	¥174
	BR-M575, BR-M525, BR-M486, BR-M485	Y8C515000	¥124
	BR-M6100, BR-MT500, BR-MT410, BR-MT400, BR-MT200, BR-UR300, BR-S7000	Y8PE03000	¥174
	BR-R9270, BR-R8170, BR-R7170, BR-M9100, BR-M9110, BR-M8110, BR-M7110, BR-R9170, BR-R8070, BR-R7070, BR-4770, BR-RX810, BR-RX400, BR-RS805, BR-RS505, BR-RS405, BR-U5000, BR-RX820	Y8N218000	¥174
	BR-M8120, BR-M7120, BR-M6120, BR-MT520, BR-MT420, BR-U8020	Y1Y003000	¥174

ブリードスペーサー			
	モデル名	コード番号	メーカー希望小売価格
	BR-M9000, BR-M9020, BR-M987, BR-M985, BR-M8100, BR-M8000, BR-M785, BR-M7100, BR-M7000, BR-M675, BR-M666, BR-RS785, BR-R785, BR-S700	Y8J712000	¥223
	BR-M575, BR-M486, BR-M485, BR-M447, BR-M446, BR-M445, BR-M4050, BR-M395, BR-M365, BR-M355, BR-M315, BR-M3050, BR-MT500, BR-MT410, BR-MT200, BR-T675, BR-T615, BR-UR300	Y8FZ05000	¥462
	BR-M9120, BR-M8120, BR-M8020, BR-M7120, BR-M6120, BR-M820, BR-M810, BR-M640, BR-MT520, BR-MT420	Y8FF19000	¥223
	BR-M6100, BR-M6000, BR-M615, BR-S7000	Y8J712100	¥223
	BR-M9100, BR-M9110, BR-M8110, BR-M7110, BR-R9170, BR-R8070, BR-R7070, BR-4770, BR-RX810, BR-RX400, BR-RS805, BR-RS505, BR-RS405, BR-U5000	Y8N219000	¥174
	BR-R9270, BR-R8170, BR-R7170	Y2HW15000	¥124

Disc Rotor

ディスクブレーキローター															
マウント	モデル名	インジケーター	テクノロジー	MTB	ROAD	E-BIKE	対応ブレーキパッド		ローターサイズ	ロックリング アルミニウム	スプラインタイプ		セミバルク (10個) センターロック用 ロックリング無し	6ボルト	
							メタル	レジン			外スプライン	内スプライン			
センター ロック	RT-CL900			X	-	-	X	X	203mm	X	IRTCL900LE ¥12,976	IRTCL900LI ¥12,799	-	-	
				X	-	-	X	X	180mm	X	IRTCL900ME ¥11,783	IRTCL900MI ¥11,607	-	-	
				X	X	-	X	X	160mm	X	IRTCL900SE ¥11,318	IRTCL900SI ¥11,141	-	-	
				X	X	-	X	X	140mm	X	IRTCL900SSE ¥11,318	IRTCL900SSI ¥11,141	-	-	
				-	-	-	X	X	203mm	X	-	IRTCL900LJ ¥13,872	-	-	
	RT-MT900				-	-	-	X	X	180mm	X	-	IRTCL900MJ ¥12,683	-	-
					-	-	-	X	X	160mm	X	-	IRTCL900SJ ¥12,214	-	-
					X	-	-	X	X	203mm	X	IRMT900LE ¥12,978	IRMT900L ¥12,799	-	-
					X	-	-	X	X	180mm	X	IRMT900ME ¥11,787	IRMT900M ¥11,607	-	-
					X	X	-	X	X	160mm	X	IRMT900SE ¥11,318	IRMT900S ¥11,141	-	-
6ボルト	RT-MT905		ULTIMATE	ICE TECHNOLOGIES	X	-	-	X	X	203mm	X	-	-	-	IRMT905L ¥12,830
					X	-	-	X	X	180mm	X	-	-	-	IRMT905SM ¥11,641
					X	-	-	X	X	203mm	X	IRTCL800LE ¥9,371	IRTCL800LI ¥9,188	-	-
					X	-	-	X	X	180mm	X	IRTCL800ME ¥8,416	IRTCL800MI ¥8,237	-	-
					X	X	-	X	X	160mm	X	IRTCL800SE ¥8,120	IRTCL800SI ¥7,941	-	-
	RT-CL800				X	X	-	X	X	140mm	X	IRTCL800SSE ¥8,120	IRTCL800SSI ¥7,941	-	-
					-	-	-	X	X	203mm	X	-	IRTCL800LJ ¥10,264	-	-
					-	-	-	X	X	180mm	X	-	IRTCL800MJ ¥9,313	-	-
					-	-	-	X	X	160mm	X	-	IRTCL800SJ ¥9,015	-	-
					X	-	-	X	X	203mm	X	IRMT800LE ¥9,301	IRMT800LI ¥9,121	-	-
RT-MT800				X	-	-	X	X	180mm	X	IRMT800ME ¥8,349	IRMT800MI ¥8,170	-	-	
				X	X	-	X	X	160mm	X	IRMT800SE ¥8,054	IRMT800SI ¥7,872	-	-	
				X	X	-	X	X	140mm	X	IRMT800SSE ¥8,054	IRMT800SSI ¥7,872	-	-	
				X	-	-	X	X	203mm	-	ISMRT70LE ¥6,955	ISMRT70L ¥6,769	-	-	
				X	-	-	X	X	180mm	-	ISMRT70ME ¥5,309	ISMRT70M ¥5,117	-	-	
SM-RT70			ADVANCED	ICE TECHNOLOGIES	X	X	-	X	X	160mm	-	ESMRT70SE ¥5,349	ESMRT70SI ¥5,124	-	-
					X	X	-	X	X	140mm	-	ESMRT70SSE ¥6,072	ESMRT70SSI ¥5,647	-	-
					X	X	-	X	X	160mm	-	-	new ESMRT70SJ ¥6,746	-	-
SM-RT500				X	-	-	X	X	140mm	-	ISMRT500SS ¥6,119	-	-		
SM-RT64			SELECT	スタンダード	X	-	-	X	X	220mm	-	ESMRT64LLEC ¥6,940	-	-	-
					X	-	-	X	X	203mm	-	ESMRT64LEC ¥6,127	ESMRT64L3C ¥5,870	-	-
					X	-	-	X	X	180mm	-	ESMRT64MEC ¥5,337	ESMRT64MI3C ¥5,066	ESMRT64MXSC	-
					X	X	-	X	X	160mm	-	ESMRT64SEC ¥4,531	ESMRT64SI3C ¥4,276	ESMRT64SXSC	-

ディスクブレーキローター																
マウント	モデル名	インジケーター	テクノロジー	MTB	ROAD	E-BIKE	対応ブレーキパッド		ローターサイズ	ロックリング アルミニウム	スプラインタイプ		セミバルク (10個) センターロック用 ロックリング無し	6ボルト		
							メタル	レジン			外スプライン	内スプライン				
センター ロック	SM-RT54				X	-	-	-	X	180mm	-	ESMRT54ME ¥3,324	ESMRT54MI3 ¥3,053	ESMRT54MXS ¥28,273	-	
					X	-	-	-	X	160mm	-	ESMRT54SE ¥2,511	ESMRT54SI3 ¥2,251	ESMRT54SXS ¥20,292	-	
					X	-	-	-	X	203mm	-	-	ESMRT30L2 ¥3,700	-	-	
					X	-	-	-	X	180mm	-	-	ESMRT30M2 ¥2,558	-	-	
					X	-	-	-	X	160mm	-	-	ESMRT30S2 ¥1,817	-	-	
	SM-RT30			SELECT	スタンダード	X	-	-	-	X	180mm	-	-	ESMRT10M2 ¥2,222	-	-
						X	-	-	-	X	160mm	-	-	ESMRT10S2 ¥1,643	-	-
						X	-	-	-	X	203mm	-	-	-	-	-
						X	-	-	-	X	180mm	-	-	-	-	-
						X	-	-	-	X	160mm	-	-	-	-	-
6ボルト	SM-RT86		ADVANCED	ICE TECHNOLOGIES	X	-	-	X	X	203mm	-	-	-	-	ESMRT86L2 ¥10,198	
					X	-	-	X	X	180mm	-	-	-	-	ESMRT86M2 ¥9,015	
					X	X	-	X	X	160mm	-	-	-	-	ESMRT86S2 ¥8,054	
					X	-	-	X	X	203mm	-	-	-	-	ESMRT76L2 ¥6,835	
					X	-	-	X	X	180mm	-	-	-	-	ESMRT76M2 ¥6,186	
	SM-RT76					X	X	-	X	X	160mm	-	-	-	ESMRT76S2 ¥5,536	
						X	-	-	X	X	220mm	-	-	-	-	ESMRT66L2 ¥6,943
						X	-	-	X	X	203mm	-	-	-	-	ESMRT66L ¥5,392
						X	-	-	X	X	180mm	-	-	-	ESMRT66MS ¥4,284	ESMRT66M ¥4,634
						X	-	-	X	X	160mm	-	-	-	ESMRT66SS ¥35,032	ESMRT66S ¥3,912
SM-RT56			SELECT	スタンダード	X	-	-	-	X	180mm	-	-	-	ESMRT56MC ¥3,257		
					X	-	-	-	X	160mm	-	-	-	ESMRT56SC ¥2,456		
					X	-	-	-	X	180mm	-	-	-	ESMRT26MP ¥2,185		
					X	-	-	-	X	160mm	-	-	-	ESMRT26SP ¥1,455		
					X	-	-	-	X	203mm	X	KRTEM910LE ¥13,273	IRTEM910LI -	-	-	
SM-RT26					X	-	-	X	X	180mm	X	KRTEM910ME ¥12,115	IRTEM910MI -	-	-	
					X	-	-	X	X	160mm	X	KRTEM910SE ¥11,167	IRTEM910SI -	-	-	
					X	-	-	X	X	203mm	X	KRTEM810LE ¥9,738	IRTEM810LI -	-	-	
					X	-	-	X	X	180mm	X	KRTEM810ME ¥8,814	IRTEM810MI -	-	-	
					X	-	-	X	X	160mm	X	KRTEM810SE ¥8,181	IRTEM810SI -	-	-	
RT-EM910			ULTIMATE	ICE TECHNOLOGIES	X	-	-	X	X	203mm	-	ARTEM600LEC ¥6,962	ブラック:ERTEM600L3C - シルバー:ERTEM600LIC -	-	-	
					X	-	-	X	X	180mm	-	ARTEM600MEC ¥6,142	ブラック:ERTEM600M3C - シルバー:ERTEM600MIC -	-	-	
					X	-	-	X	X	160mm	-	ARTEM600SEC ¥5,311	ブラック:ERTEM600S3C ¥4,979 シルバー:ERTEM600SIC -	-	-	
					X	-	-	X	X	203mm	-	ARTEM300L ¥4,430	ERTEM300L ¥4,404	-	-	
					X	-	-	X	X	180mm	-	ARTEM300M ¥3,259	ERTEM300M ¥3,348	-	-	
RT-EM810					X	-	-	X	X	160mm	-	ARTEM300S ¥2,504	ERTEM300S ¥2,654	-	-	
					X	-	-	X	X	203mm	-	-	-	-	-	
					X	-	-	X	X	180mm	-	-	-	-	-	
					X	-	-	X	X	160mm	-	-	-	-	-	
					X	-	-	X	X	180mm	-	-	-	-	-	
RT-EM600			SELECT	スタンダード	X	-	-	X	X	180mm	-	-	-	-		
					X	-	-	X	X	160mm	-	-	-	-		
					X	-	-	X	X	203mm	-	-	-	-		
					X	-	-	X	X	180mm	-	-	-	-		
					X	-	-	X	X	160mm	-	-	-	-		
RT-EM300					X	-	-	X	X	180mm	-	-	-	-		
					X	-	-	X	X	160mm	-	-	-	-		
					X	-	-	X	X	203mm	-	-	-	-		
					X	-	-	X	X	180mm	-	-	-	-		
					X	-	-	X	X	160mm	-	-	-	-		

Disc Brake Hose





ディスクブレーキホース								
モデル名	シリーズ	接続	備考	コード番号	メーカー希望小売価格			
	SAINT	ストレート-バンジョー	*****	1000mm ISMBH90SBLSL100	¥3,372		フレアナット オリーブ SM-BH90用コネクタ-インサート バンジョーボルト Oリング(3個) ホースジョイントカバー	*4
				1700mm ISMBH90SBLSL170	¥4,139			
				2000mm ISMBH90SBLSL200	¥4,520			
	DEORE XT (BR-M8020)	ストレート-バンジョー	*****	1000mm ISMBH90SBLSL100B	¥3,372		フレアナット オリーブ SM-BH90用コネクタ-インサート バンジョーボルト Oリング(3個)	*4
				1700mm ISMBH90SBLSL170B	¥4,139			
				2000mm ISMBH90SBLSL200B	¥4,520			
	ZEE	ストレート-バンジョー	*****	1000mm ISMBH90SBSL100	¥3,022		フレアナット オリーブ SM-BH90用コネクタ-インサート バンジョーボルト Oリング(3個) ホースジョイントカバー	*4
				1700mm ISMBH90SBSL170	¥3,787			
				2000mm ISMBH90SBSL200	¥4,168			
	XTR DEORE XT SLX	ストレート-バンジョー	*****	1000mm ISMBH90SBML100	¥3,022		フレアナット オリーブ SM-BH90用コネクタ-インサート バンジョーボルト Oリング(3個) ホースジョイントカバー	*4
				1700mm ISMBH90SBML170	¥3,787			
				2000mm ISMBH90SBML200	¥4,168			
	XTR (BR-M9120) DEORE XT (BR-M8100/M8120) SLX (BR-M7100/M7120)	ストレート-バンジョー	*****	1000mm ISMBH90SBMLL100A	¥2,478		フレアナット オリーブ SM-BH90用コネクタ-インサート Oリング(3個)	*4
				1700mm ISMBH90SBMLL170A	¥3,238			
				2000mm ISMBH90SBMLL200A	¥3,623			
	XTR (BR-M9000) DEORE XT (BR-M8000) SLX (BR-M7000)	ストレート-バンジョー	*****	1000mm ISMBH90SBML100A	¥2,478		フレアナット オリーブ SM-BH90用コネクタ-インサート Oリング(3個)	*4
				1700mm ISMBH90SBML170A	¥3,238			
				2000mm ISMBH90SBML200A	¥3,623			
	XTR (M987,M985) DEORE XT ALFINE SLX	ストレート-バンジョー	*****	1000mm ISMBH90SBL100	¥3,022		フレアナット オリーブ SM-BH90用コネクタ-インサート バンジョーボルト Oリング(3個) ホースジョイントカバー	*4
				1700mm ISMBH90SBL170	¥3,787			
				2000mm ISMBH90SBL200	-			
	DURA-ACE ULTEGRA SHIMANO 105 TIAGRA GRX	ストレート-ストレート	*****	1000mm ISMBH90JKSSL100	¥3,167		フレアナット(2個) フランジフレアナット オリーブ(2個) SM-BH90用コネクタ-インサート(2個)	*4
				1700mm ISMBH90JKSSL170	¥3,900			
	XTR (BR-M9100,M9110) DEORE XT(M8110) SLX(M7110) DEORE DEORE LX BR-MT520	ストレート-ストレート	*****	1000mm ESMBH90SSL100	¥2,328		フレアナット(2個) オリーブ(2個) SM-BH90用コネクタ-インサート(2個)	*4
				1700mm ESMBH90SSL170	¥3,161			
				2000mm ESMBH90SSL200	¥3,894			
	SHIMANO BR-R785	ストレート-バンジョー	***	1000mm ISMBH59SBL100	¥2,950		フレアナット オリーブ SM-BH59用コネクタ-インサート バンジョーボルト Oリング(3個)	*4
				1700mm ISMBH59SBL170	¥3,716			
	SHIMANO MTB	ストレート-ストレート	***	1000mm ESMBH59JKL100	¥3,391		フレアナット(2個) オリーブ(2個) SM-BH59用コネクタ-インサート(2個)	*4
				1700mm ESMBH59JKL170	¥4,487			
				2000mm ESMBH59JKL200	¥4,905			
	SHIMANO ROAD	ストレート-ストレート	***	1000mm ISMBH59JKSSL100	¥2,603		フレアナット(2個) オリーブ(2個) SM-BH59用コネクタ-インサート(2個)	*4
				1700mm ISMBH59JKSSL170	¥3,372			

*1:長いバンジョー、短いボルト *2:通常のバンジョー、短いボルト *3:通常のバンジョー、通常のボルト *4:SM-BH90用コネクティングインサートピン(シルバー)

Mount Adapter



ポストマウントキャリアー用										
インジケーター	フォークおよびフレームタイプ	ローターサイズ								
		140mm (SS)	160mm (S)	180mm (M)	203mm (L)	220mm (LL)				
	フロント	ポストマウント	140mm	ダイレクトマウント	ISMMA90F180PPC ¥1,350	-	-	-	-	
			160mm	-	ダイレクトマウント	ISMMA90F180PPC ¥1,350	-	-	-	
			180mm	-	-	ダイレクトマウント	ISMMA90F203PPM ¥1,350	-	-	
			203mm	-	-	-	ダイレクトマウント	-	-	
			インターナショナルタイプ	-	ISMMA90F160PS ¥1,350	-	-	-	-	
		リア	ポストマウント	140mm	ダイレクトマウント	ISMMA90F180PPC ¥1,350	-	-	-	-
				160mm	-	ダイレクトマウント	ISMMA90F180PPC ¥1,350	-	-	-
				180mm	-	-	ダイレクトマウント	ISMMA90F203PPM ¥1,350	-	-
				203mm	-	-	-	ダイレクトマウント	-	-
				インターナショナルタイプ	ISMMA90R140PS ¥1,350	ISMMA90R160PS ¥1,350	ISMMA90R180PS ¥1,350	-	-	
		フロント	ポストマウント	140mm	ダイレクトマウント	ESMMAF180PP2A ¥1,574	-	-	-	-
				160mm	-	ダイレクトマウント	ESMMAF180PP2A ¥1,574	ISMMAF203PPA ¥1,019	-	-
				180mm	-	-	ダイレクトマウント	ESMMAF203PPMA ¥1,574	ESMMAF220PPM ¥1,574	-
				200mm	-	-	-	ESMMAF203PPL2 ¥1,574	ESMMAF220PPL2 ¥1,574	-
				203mm	-	-	-	-	ダイレクトマウント	ESMMAF220PPL ¥1,574
	リア	ポストマウント	140mm	ダイレクトマウント	ESMMAF180PP2A ¥1,574	-	-	-	-	
			160mm	-	ダイレクトマウント	ESMMAF180PP2A ¥1,574	ISMMAF203PPA ¥1,019	-	-	
			180mm	-	-	ダイレクトマウント	ESMMAF203PPMA ¥1,574	ESMMAF220PPM ¥1,574	-	
			200mm	-	-	-	ESMMAF203PPL2 ¥1,574	ESMMAF220PPL2 ¥1,574	-	
			203mm	-	-	-	-	ダイレクトマウント	ESMMAF220PPL ¥1,574	
フロント	フラットマウント	140mm	ISMMAF140PDA ¥2,019	ISMMAF160PDA ¥2,019	-	-	-	-		
		160mm	-	-	-	-	-	-		
リア	フラットマウント	140mm	ISMMAF140PDH ¥2,797	ISMMAF160PDH ¥2,734	-	-	-	-		
		160mm	-	-	-	-	-	-		

インターナショナルAスタンダードキャリバー用				ローターサイズ				
インジケータ	フォークおよびフレームタイプ		140mm (SS)	160mm (S)	180mm (M)	203mm (L)	220mm (LL)	メーカー希望小売価格
 ISMMAF180SPA ISMMAF203SPA	 フロント	ポストマウント	-	-	ISMMAF180SPA ¥1,388	ISMMAF203SPA ¥3,252	-	
		インターナショナルAタイプ	-	ダイレクトマウント	ISMMAF180SSA ¥1,388	ISMMAF203SSA ¥3,252	-	
 ISMMAR180SSA ISMMAR203SSA	リア	インターナショナルAタイプ	-	ダイレクトマウント	ISMMAR180SSA ¥1,388	ISMMAR203SSA ¥2,123	-	

ディスクブレーキローターアダプター				
	モデル名	備考	コード番号	メーカー希望小売価格
	SM-RTAD05	センターロック式ハブ/ホイールに6ボルトタイプローターを取付けるためのアダプター(アルミアダプターの6ボルトローターには使用できません。)	ESMRTAD05	¥2,297

Eスルーハブ用ロックリング (15mm/20mm)			
	備考	コード番号	メーカー希望小売価格
	Eスルーハブ用ロックリング&ワッシャー 外スプライン(合金タイプ)	Y26L98030	¥2,319
	Eスルーハブ用ロックリング&ワッシャー(スタンダード)	Y24698030	¥748
	Eスルーハブ用ロックリング&ワッシャー 内&外スプライン	Y8JX98020	¥572

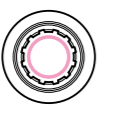
ロックリングの種類

	内スプラインタイプ	外スプラインタイプ	内外スプラインタイプ
ディスクブレーキローター取付けロックリング			
ロックリング締付工具	TL-LR15 モンキレンチ	TL-FC36	TL-FC36/TL-LR11 モンキレンチ

フラットマウントキャリバー用アダプター								
インジケータ	フォークおよびフレームタイプ		ローターサイズ					メーカー希望小売価格
			140mm (SS)	160mm (S)	180mm (M)	203mm (L)	220mm (LL)	
	 リア	140mm ダイレクト	ダイレクトマウント	ISMMAR160DDB	-	-	-	¥1,585

フラットマウントフレーム+ポストマウントキャリバー用コンバーター							
インジケータ	フォークおよびフレームタイプ		ローターサイズ				メーカー希望小売価格
			140mm (SS)	160mm (S)	180mm (M)	203mm (L)	
 ISMMAF140PDA ISMMAF160PDA	 フロント	140mm フラットマウント	ISMMAF140PDA ¥2,019	ISMMAF160PDA ¥2,019	-	-	
		リア	ISMMAR140PDH ¥2,797	ISMMAR160PDH ¥2,734	-	-	

WORKSHOP

ディスクブレーキパッド / ディスクブレーキホース & アクセサリー				
カテゴリ	モデル名	数量/長さ	コード番号	メーカー希望小売価格
ディスクブレーキパッドセット	B05S-RX	25 ペア	EBPB05SRXBS	¥22,507
		50 ペア	EBPB05SRXCS	¥40,143
	G05A-RX	25 ペア	EBPG05ARXBS	¥33,628
		50 ペア	EBPG05ARXCS	¥59,081
	G05S-RX	25 ペア	EBPG05SRXBS	¥25,079
	J04C-MF	25 ペア	IBPJ04CMFBS	¥68,257
	J05A-RF	25 ペア	EBPJ05ARFBS	¥73,017
	L05A-RF	25 ペア	EBPL05ARFBS	¥62,121
D03S-RX	25 ペア	EBPD03SRXBS	¥54,564	
ディスクブレーキホース	SM-BH90-SB - ブラック	10本/1700mm	Y13098590	¥19,778
	SM-BH59-SS - ブラック	30m	Y13098391	¥25,201
	SM-BH90-SS - ブラック	30m	Y13098582	¥25,648
	SM-BH59 コネクティングインサート	100 個	Y8H298046	¥12,409
	SM-BH90 コネクティングインサート	100 個	Y8JA98026	¥12,409
	SM-BH59/90 オリーブ	100 個	Y8H298047	¥3,956



フラットマウントタイプキャリパーをフレームに取付ける場合

リアディスクブレーキ用に
140mmディスクローターを
使用する場合

リアディスクブレーキ用に
160mmディスクローターを
使用する場合

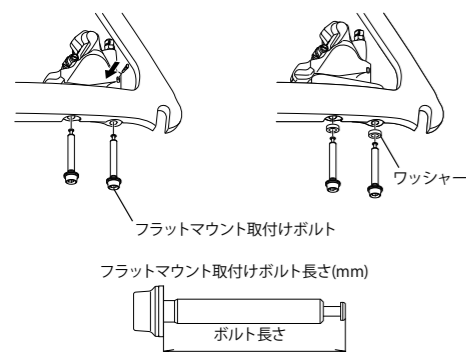

最適なボルトの長さを選択する方法

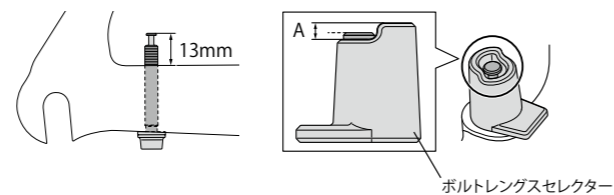

アダプター取付けボルトをフレーム固定部に差し込み、ボルトが飛び出した部分の長さが13mmである事を確認してください。

- 注意:**
- ボルト長スセレクトターを使用する場合は、ボルトの先端がAの範囲に収まっているかを確認してください。
 - ボルトの長さを確認する際は、ワッシャーは使用しないでください。

フラットマウント取り付けボルト				
フレーム厚さ	ボルト長さ	ユニット	コード番号	メーカー希望小売価格
10 mm	23 mm	1	Y8N208000	¥616
15 mm	28 mm	1	Y8N208050	¥616
20 mm	33 mm	1	Y8N208010	¥616
25 mm	38 mm	1	Y8N208020	¥616
30 mm	43 mm	1	Y8N208030	¥616
35 mm	48 mm	1	Y8N208040	¥616

フレーム厚25mm用ボルトはコンバーターに付属します。その他長さのボルトは別途お買い求めください。



(リアキャリパーに付属)

ボルト長スセレクトター		
コード番号	メーカー希望小売価格	備考
Y8N221000	¥124	ボルト長スセレクトター

ポストマウントタイプブレーキキャリパーをフラットマウントに変換してフレームに取付ける場合

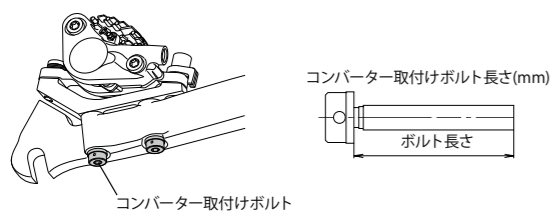

最適なボルトの長さを選択する方法

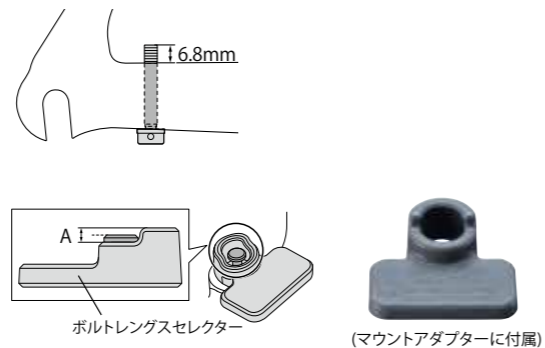

アダプター取付けボルトをフレーム固定部に差し込み、ボルトが飛び出した部分の長さが6.8mmである事を確認してください。

- 注意:**
- ボルト長スセレクトターを使用する場合は、ボルトの先端がAの範囲に収まっているかを確認してください。
 - ボルトの長さを確認する際は、ワッシャーは使用しないでください。

フレーム厚さ	ボルト長さ	コード番号	メーカー希望小売価格
10 mm	16.8 mm	Y81743100	¥616
15 mm	21.8 mm	Y81743150	¥616
20 mm	26.8 mm	Y81743200	¥572
25 mm	31.8 mm	Y81743250	¥572
30 mm	36.8 mm	Y81743300	¥616
35 mm	41.8 mm	Y81743350	¥616

フレーム厚25mm用ボルトはコンバーターに付属します。その他長さのボルトは別途お買い求めください。

Service Tips

リアマウントの厚さについて

フレームによってリアマウント部の厚さは異なります。10,15,20,25,30,35mmのボルトの中から適切な長さのものを使用してください。

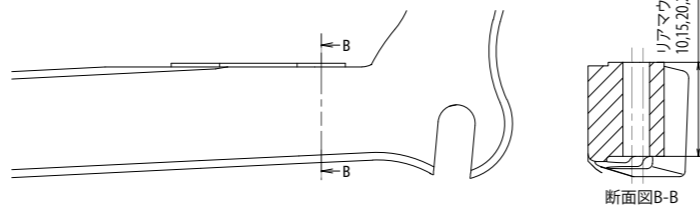

Brake Shoe for ROAD



Icons

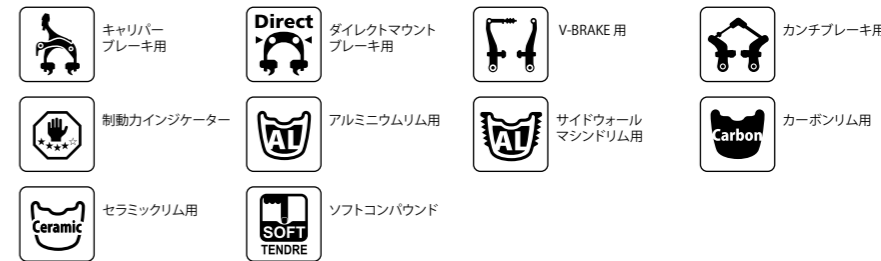

ROAD ブレーキシュー

カートリッジタイプシューセット														
モデル名	シリーズ	アイコン								適応モデル	備考	ユニット(ペア)	コード番号	メーカー希望小売価格
		キャリパー	Direct	V-BRAKE	カンチ	セラミック	ソフトコンパウンド	Carbon						
R55C4 (BR-R9210-F/BR-R9110)	DURA-ACE	-	X	-	X	-	-	-	-	BR-R9210-F, BR-R9110, BR-9010, BR-R8010, BR-6810, BR-5810, BR-5710	カートリッジを含む	1	Y8L398020	¥3,956
R55C4 (BR-R9200/BR-R9210-RS/BR-R9100)	DURA-ACE	X	-	-	X	-	-	-	-	BR-R9200, BR-R9210-RS, BR-R9110-RS, BR-R9100, BR-9010, BR-9000, BR-7900, BR-7800, BR-7700, BR-R8010-RS, BR-R8000, BR-6800, BR-6700, BR-6600, BR-6500, BR-5800, BR-5700, BR-5600, BR-5501, BR-5500, BR-R650, BR-R600, BR-R561, BR-R560	カートリッジを含む	1	Y8L298050	¥3,956
R55C4 (BR-R8110-F/BR-R5811-R)	ULTEGRA	-	X	-	X	-	-	-	-	BR-R8110-F, BR-R5811-R	カートリッジを含む	1	Y2J498010	¥1,876
R55C4 (BR-R8100/BR-R8110-RS)	ULTEGRA	X	-	-	X	-	-	-	-	BR-R8100, BR-R8110-RS	カートリッジを含む	1	Y2J398010	¥1,910
R55C4 (BR-R8010)	ULTEGRA	-	X	-	X	-	-	-	-	BR-R8010, BR-6810, BR-5810, BR-5710	カートリッジを含む	1	Y8LB98010	¥1,876
R55C4 (BR-R8000)	ULTEGRA	X	-	-	X	-	-	-	-	BR-R8010-RS, BR-R8000, BR-6810, BR-6800, BR-6700, BR-6600, BR-6500, BR-5800, BR-5700, BR-5600, BR-5501, BR-5500, BR-R650, BR-R600, BR-R561, BR-R560	カートリッジを含む	1	Y8LA98030	¥1,910
R55C4 (BR-R7000) シルバー	SHIMANO 105	X	-	-	X	-	-	-	-	BR-R7000, BR-5800, BR-5700, BR-5600, BR-5501, BR-5500, BR-R650, BR-R600, BR-R561, BR-R560	カートリッジを含む	1	Y8ZJ98010	¥1,752
R55C4 (BR-R7000) ブラック	SHIMANO 105	X	-	-	X	-	-	-	-	BR-R7000, BR-5800, BR-5700, BR-5600, BR-5501, BR-5500, BR-R650, BR-R600, BR-R561, BR-R560	カートリッジを含む	1	Y88T98020	¥1,752
R55C4 (BR-R7010)	SHIMANO 105	-	X	-	X	-	-	-	-	BR-R7010, BR-5810, BR-5710	カートリッジを含む	1	Y8LJ98010	¥1,906

カートリッジタイプブレーキシュー用シューパッド															
モデル名	シリーズ	アイコン								適応モデル	備考	ユニット (ペア)	コード番号	メーカー希望小売価格	
	R55C4	DURA-ACE ULTEGRA SHIMANO 105	X	X	X	X	-	-	-	-	BR-R9210-F, BR-R9210-RS, BR-R9200, BR-R9110, BR-R9100, BR-9010, BR-9000, BR-7900, BR-7800, BR-7700, BR-R8110, BR-R8100, BR-RS811R, BR-R8010, BR-R8000, BR-R7000, BR-6810, BR-6800, BR-6700, BR-6600, BR-6500, BR-5810, BR-5800, BR-5710, BR-5700, BR-5600, BR-5501, BR-5500, BR-R650, BR-R600, BR-R561, BR-R560, BR-CX70		1	Y8L298060	¥1,056
	R55C4 (2ペア)		X	X	X	X	-	-	-	-		2	Y8L298062	¥1,444	
	R55C+1	DURA-ACE ULTEGRA SHIMANO 105	X	-	X	X	-	-	-	X	BR-9000, BR-7900, BR-7800, BR-7700, BR-6800, BR-6700, BR-6600, BR-6500, BR-5800, BR-5700, BR-5600, BR-5501, BR-5500, BR-R650, BR-R600, BR-R561, BR-R560, BR-CX70	リムの摩耗が少ない	1	Y8FA98130	¥1,100
	R55C4-A カーボンリム用 (-1mm 薄いシュー)	DURA-ACE ULTEGRA SHIMANO 105	X	X	X	-	-	X	-	-	BR-R9210-F, BR-R9210-RS, BR-R9200, BR-R9110, BR-R9100, BR-9010, BR-9000, BR-7900, BR-7800, BR-7700, BR-R8110, BR-R8100, BR-RS811R, BR-R8010, BR-R8000, BR-6810, BR-6800, BR-6700, BR-6600, BR-6500, BR-7000, BR-5810, BR-5800, BR-5710, BR-5700, BR-5600, BR-5501, BR-5500, BR-R650, BR-R600, BR-R561, BR-R560, BR-CX70	カーボンワイドリム (19-28mm) 専用	1	Y8PP98060	¥2,251
	R55C4 カーボンリム用	DURA-ACE ULTEGRA SHIMANO 105	X	X	X	-	-	X	-	-	BR-R9210-F, BR-R9210-RS, BR-R9200, BR-R9110, BR-R9100, BR-9010, BR-9000, BR-7900, BR-7800, BR-7700, BR-R8110, BR-R8100, BR-RS811R, BR-R8010, BR-R8000, BR-6810, BR-6800, BR-6700, BR-6600, BR-6500, BR-R7000, BR-5810, BR-5800, BR-5710, BR-5700, BR-5600, BR-5501, BR-5500, BR-R650, BR-R600, BR-R561, BR-R560, BR-CX70	カーボンリム専用	1	Y8L298070	¥2,251
	R55C4 カーボンリム用 (2ペア)		X	X	X	X	-	-	X	-	-		2	Y8L298072	¥3,649
	R55C セラミック用	DURA-ACE ULTEGRA SHIMANO 105	X	-	X	-	-	-	X	-	BR-R9200, BR-R9100, BR-9000, BR-7900, BR-7800, BR-7700, BR-R8100, BR-R8000, BR-6800, BR-6700, BR-6600, BR-6500, BR-5800, BR-5700, BR-5600, BR-5501, BR-5500, BR-R650, BR-R600, BR-R561, BR-R560, BR-CX70	セラミックリム専用	1	Y8FA98150	¥660

ブレーキシュー															
モデル名	シリーズ	アイコン								適応モデル	備考	ユニット (ペア)	コード番号	メーカー希望小売価格	
	BR-6403		X	-	-	X	-	-	-	-	BR-6403, BR-4400, BR-3300, BR-1055, BR-A550, BR-A450, BR-A416, BR-A410, BR-A350, BR-A250		5	Y83G98010	¥3,819
	R50T2 (BR-4600)	TIAGRA SORA	X	-	-	X	-	-	-	-	BR-4600, BR-4500, BR-3500, BR-3400, BR-2400, BR-R451, BR-R450		5	Y8JY98070	¥3,785
	M50T		X	-	-	X	-	-	-	-	BR-4400, BR-3300, BR-1055, BR-A550, BR-A450, BR-A416, BR-A410, BR-A350, BR-A250		10	Y8BC98100	¥6,412
	R50T2 (BR-CX50)		-	-	X	X	-	-	-	-	BR-CX50	(L) ボルト & ワッシャー (M) ボルト & ワッシャー (S) ボルト & ワッシャー	1	Y8K598020 Y8K598030 Y8K598040	¥1,463 ¥1,463 ¥1,463
	R50T4	TIAGRA SORA	X	-	-	-	X	-	-	-	BR-4700, BR-4600, BR-4500, BR-R3500, BR-3400, BR-3000, BR-R2000, BR-2400, BR-R451, BR-R450		5	Y8L998010	¥4,910
	R50T5		X	-	-	X	-	-	-	-			5	Y8MG98090	¥5,710

WORKSHOP

ブレーキシュー				
カテゴリー	モデル名	ユニット (ペア)	コード番号	メーカー希望小売価格
ROAD ブレーキ ブロック	R55C4	50 ペア	Y8L298061	¥25,807
	R55C4 カーボンリム用		Y8L298071	¥84,567
V-BRAKE カートリッジブレーキ ブロック	M70R2 (シビアコンディション用)	50 ペア	Y8AA98211	¥15,854
	S70C (シビアコンディション用)		Y8A298031	¥18,885
V-BRAKE シューセット	M70T3	50 ペア	Y8BM98110	¥35,122
	S65T		Y8GP9803A	¥34,165



ROAD ブレーキシューの特性

モデル名 R55C4 カートリッジタイプ X 推奨リム アルミニウム	 ドライ時の制動力: 5 ウェット時の制動力: 4 リム攻撃防止: 4 静粛性: 4 耐フェード性: 5 耐久性 (オンロード): 5 耐久性 (泥状況): 5
モデル名 R55C4 カーボンリム用 カートリッジタイプ X 推奨リム カーボン	 ドライ時の制動力: 4 ウェット時の制動力: 3 リム攻撃防止: 4 静粛性: 3 耐フェード性: 5 耐久性 (オンロード): 5 耐久性 (泥状況): 5
モデル名 R55C4-A カーボンワイドリム (19-28mm) 専用 カートリッジタイプ X 推奨リム カーボン	 ドライ時の制動力: 4 ウェット時の制動力: 3 リム攻撃防止: 4 静粛性: 3 耐フェード性: 5 耐久性 (オンロード): 4 耐久性 (泥状況): 4
モデル名 R55C+1 カートリッジタイプ X 推奨リム アルミニウム	 ドライ時の制動力: 4 ウェット時の制動力: 1 リム攻撃防止: 5 静粛性: 4 耐フェード性: 5 耐久性 (オンロード): 4 耐久性 (泥状況): 4
モデル名 M50T カートリッジタイプ - 推奨リム アルミニウム	 ドライ時の制動力: 3 ウェット時の制動力: 4 リム攻撃防止: 3 静粛性: 5 耐フェード性: 2 耐久性 (オンロード): 4 耐久性 (泥状況): 2
モデル名 R50T5 カートリッジタイプ - 推奨リム アルミニウム	 ドライ時の制動力: 5 ウェット時の制動力: 2 リム攻撃防止: 4 静粛性: 4 耐フェード性: 5 耐久性 (オンロード): 5 耐久性 (泥状況): 4
モデル名 R50T2 カートリッジタイプ - 推奨リム アルミニウム	 ドライ時の制動力: 4 ウェット時の制動力: 1 リム攻撃防止: 4 静粛性: 4 耐フェード性: 5 耐久性 (オンロード): 4 耐久性 (泥状況): 3
モデル名 R50T4 カートリッジタイプ - 推奨リム アルミニウム	 ドライ時の制動力: 4 ウェット時の制動力: 3 リム攻撃防止: 3 静粛性: 4 耐フェード性: 3 耐久性 (オンロード): 4 耐久性 (泥状況): 3

Brake Shoe for MTB / Diaphragm

MTB ブレーキシュー

カートリッジタイプシューセット												
モデル名	シリーズ	アイコン						適応モデル	備考	ユニット (ペア)	コード番号	メーカー希望小売価格
	M70R2 (BR-M770)	DEORE XT	X	-	*****	X	-	BR-M770, BR-M760, BR-M750, BR-M739, BR-M600, BR-M580, BR-M570, BR-M530, BR-M510, BR-M432, BR-M431, BR-M430, BR-M422, BR-M421, BR-M420, BR-M330, BR-T670, BR-T660, BR-T610, BR-T4010, BR-T4000, BR-T300, BR-MX70, BR-MC18	カートリッジを含む	1	Y8EM9802A	¥2,080
	S70C (BR-M770)	DEORE XT	X	-	****	X	-	BR-M770, BR-M760, BR-M750, BR-M739, BR-M600, BR-M580, BR-M570, BR-M530, BR-M510, BR-M432, BR-M431, BR-M430, BR-M422, BR-M421, BR-M420, BR-M330, BR-T780, BR-T670, BR-T660, BR-T610, BR-T4010, BR-T4000, BR-T300, BR-MX70, BR-MC18	カートリッジを含む	1	Y8EM9801A	¥1,910
	M70CT4 (シビアコンディション用) (BR-T780)	DEORE XT	X	-	****	-	X	BR-M770, BR-M760, BR-M750, BR-M739, BR-M600, BR-M580, BR-M570, BR-M530, BR-M510, BR-M432, BR-M431, BR-M430, BR-M422, BR-M421, BR-M420, BR-M330, BR-T780, BR-T670, BR-T660, BR-T610, BR-T4010, BR-T4000, BR-T300, BR-MX70, BR-MC18	カートリッジを含む	1	Y8K398010	¥1,617

カートリッジタイプブレーキシュー用シューパッド												
モデル名	シリーズ	アイコン						適応モデル	備考	ユニット (ペア)	コード番号	メーカー希望小売価格
	M70R2 (シビアコンディション用)	XTR DEORE XT DEORE LX DEORE DXR	X	-	*****	X	-	BR-M970, BR-M960, BR-M951, BR-M950, BR-M770, BR-M760, BR-M750, BR-M739, BR-M600, BR-M580, BR-M570, BR-M530, BR-M510, BR-M432, BR-M431, BR-M430, BR-M422, BR-M421, BR-M420, BR-M330, BR-R550, BR-T670, BR-T660, BR-T610, BR-T4010, BR-T4000, BR-T300, BR-MX70, BR-MC18		1	Y8AA98200	¥638
	M70R2 (シビアコンディション用) 2ペア			2	Y8AA98212	¥1,012						
	BR-M950 (セラミックリム用)	XTR DEORE XT DEORE LX DEORE DXR	X	-	*****	-	X	BR-M770, BR-M760, BR-M750, BR-M739, BR-M600, BR-M580, BR-M570, BR-M530, BR-M510, BR-M432, BR-M431, BR-M430, BR-M422, BR-M421, BR-M420, BR-M330, BR-T670, BR-T660, BR-T610, BR-T4010, BR-T4000, BR-T300, BR-MX70, BR-MC18		1	Y8AA98040	¥964
	S70C (シビアコンディション用)	XTR DEORE XT DEORE LX DEORE DXR	X	X	***	X	-	BR-M770, BR-M760, BR-M750, BR-M739, BR-M600, BR-M580, BR-M570, BR-M530, BR-M510, BR-M432, BR-M431, BR-M430, BR-M422, BR-M421, BR-M420, BR-M330, BR-R550, BR-T780, BR-T670, BR-T660, BR-T610, BR-T4010, BR-T4000, BR-T300, BR-MX70, BR-MC18		1	Y8A298030	¥840
	S70C (シビアコンディション用) 2ペア			2	Y8A298032	¥1,117						
	M70CT4 (シビアコンディション用)	XTR DEORE XT DEORE LX DEORE DXR	X	X	****	-	X	BR-M970, BR-M960, BR-M951, BR-M950, BR-M770, BR-M760, BR-M750, BR-M739, BR-M600, BR-M580, BR-M570, BR-M530, BR-M510, BR-M432, BR-M431, BR-M430, BR-M422, BR-M421, BR-M420, BR-M330, BR-R573, BR-R550, BR-R463, BR-T780, BR-T670, BR-T660, BR-T610, BR-T300, BR-MX70, BR-MC18		1	Y8A298060	¥752
	M70CT4 (シビアコンディション用) 2ペア			2	Y8A298062	¥1,100						
	R55C (BR-F700/F800)	CAPREO	X	-	***	X	-	BR-F800, BR-F700		1	Y8CU98020	¥576

ブレーキシュー												
モデル名	シリーズ	アイコン						適応モデル	備考	ユニット (ペア)	コード番号	メーカー希望小売価格
	M70T4		X	-	****	X	-	BR-M760, BR-M750, BR-M739, BR-M600, BR-M590, BR-M580, BR-M570, BR-M530, BR-M510, BR-M432, BR-M431, BR-M430, BR-M422, BR-M421, BR-M420, BR-M330, BR-T660, BR-T610, BR-T4010, BR-T4000, BR-T300, BR-MX70, BR-MC18		1	Y8BM9803A	¥990
	M70T3	DEORE LX DEORE	X	-	****	-	X	BR-M760, BR-M750, BR-M739, BR-M600, BR-M590, BR-M580, BR-M570, BR-M530, BR-M510, BR-M432, BR-M431, BR-M430, BR-M422, BR-M421, BR-M420, BR-M330, BR-T660, BR-T610, BR-T4010, BR-T4000, BR-T300, BR-MX70, BR-MC18		1	Y8BM9810A	¥1,087
	S70T		X	-	***	X	-	BR-M760, BR-M750, BR-M739, BR-M600, BR-M580, BR-M570, BR-M530, BR-M510, BR-M432, BR-M431, BR-M430, BR-M422, BR-M421, BR-M420, BR-M330, BR-T660, BR-T610, BR-T4010, BR-T4000, BR-T300, BR-MX70, BR-MC18		1	Y8GV9801A	¥1,056
	S65T		X	-	***	X	-	BR-M422, BR-M421, BR-M420, BR-M330, BR-T4000		10	Y8GP9810A	¥8,039
	M70T2		X	X	****	X	-	BR-M280, BR-MC40, BR-MC16, BR-T400		10	Y8CF98100	¥6,061
	M65T		-	X	***	X	-	BR-M561, BR-M560, BR-M290-E, BR-M290, BR-MC32-E, BR-MC32, BR-MC31-CH, BR-MC31, BR-MC30-CH, BR-MC30, BR-MC15, BR-MC12, BR-MC12-E, BR-MC11, BR-MC10, BR-CT91, BR-CT90, BR-CT51, BR-CT50, BR-CT21, BR-CT20, BR-TY23, BR-TY22, BR-TY21, BR-TY20, BR-MJ10, BR-MJ05		5	Y84F98100	¥3,956
	BR-CT91		-	X	***	X	-	BR-CT91, BR-CT90-E, BR-CT90, BR-CT51, BR-CT50, BR-CT21, BR-CT20, BR-TY23, BR-TY22, BR-TY21, BR-TY20, BR-MJ10, BR-MJ05-E, BR-MJ05		10	Y8GK98100	¥4,263

ダイアフラム					
モデル名	ダイアフラム	キャップ	固定ボルト	ダイアフラムユニット	
	BL-M9100	Y8WM9801T ¥462	Y1XJ9801T ¥273	Y8SZ07000 ¥124	Y1XJ98030 ¥572
	BL-M9120	Y1XK9801T ¥462	Y1XJ9801T ¥273	Y8SZ07000 ¥124	Y1XK98030 ¥572
	BL-M8100				
BL-M7100					
	BL-T8100	Y1XK9801T ¥462	Y1XJ9801T ¥273	Y88414000 ¥233	Y2HS98010 ¥528
	BL-T8100-LE				
	BL-M820-B	Y8V39801T ¥374	Y8V39802T ¥273	Y8SZ07000 ¥124	Y8V398050 ¥440
	BL-M8000	Y8V39801T ¥374	Y8MX9801T ¥198	Y8SZ07000 ¥124	-
	BL-M6100	Y8RM9801T ¥273	Y1XW9802T ¥75	Y1XW9803T ¥124	Y2GR98020 ¥297
	BL-M4100				
	BL-MT401-3A				
BL-MT402-3A					
	BL-MT501	Y8V39801T ¥374	Y8RM9802T ¥273	Y8SZ07000 ¥124	-
	BL-MT401	Y8V39801T ¥374	Y1XW9802T ¥75	Y1XW9803T ¥124	-
	BL-MT201	Y1XW9801T ¥273	Y1XW9802T ¥75	Y1XW9803T ¥124	Y1XW98010 ¥297
	BL-MT200				
	BL-U8000	Y1XK9801T ¥462	Y2R09803T ¥198	Y88414000 ¥233	Y2R098020 -

Cables & Small Parts



ROAD / MTB シフトインナーケーブル

インジケータ	モデル名	アイコン	品種	コード番号	メーカー希望小売価格
	ポリマーコーティングシフトインナーケーブル		<ul style="list-style-type: none"> ポリマーコーティング ・φ1.2mm x 2100mm インナーエンドキャップ付 ・ロングノーズ付アウターキャップ (2 個) ・RD用ノーズ (1 個) 	Y63Z98950	¥2,353
	ポリマーコーティングシフトインナーケーブル (2500mm)		<ul style="list-style-type: none"> ポリマーコーティング ・φ1.2mm x 2500mm インナーエンドキャップ付 ・ロングノーズ付アウターキャップ (2 個) ・RD用ノーズ (1 個) 	Y63Z98970	¥2,523
	オプティスリックシフトインナーケーブル		<ul style="list-style-type: none"> オプティスリック ・φ1.2mm x 2100mm インナーエンドキャップ付 	Y60198100	¥1,194
	ステンレスシフトインナーケーブル		<ul style="list-style-type: none"> ステンレススチール ・φ1.2mm x 2100mm インナーエンドキャップ付 	Y60098911	¥704
	タンデム用ステンレスシフトインナーケーブル		<ul style="list-style-type: none"> ステンレススチール ・φ1.2mm x 3000mm インナーエンドキャップ付 	Y60030014	¥1,056
	スチールシフトインナーケーブル		<ul style="list-style-type: none"> 10 パックセット ・φ1.2 mm x 2100 mm ・スチール 	Y60098100	¥2,660



ROAD / MTB シフトアウターケーシング



品種	長さ	アイコン	カラー	コード番号	メーカー希望小売価格
<ul style="list-style-type: none"> ROAD / MTB ・φ 4 mm ・アウターキャップなし 	50m		ブラック	Y60098580	¥8,932
			ホワイト	Y60098581	¥8,932
			ハイテックグレー	Y60098590	¥8,932
			レッド	Y60098592	¥5,115
	25m		ブルー	Y60098591	¥5,115
			イエロー	Y60098593	¥5,115
			グリーン	Y60098594	¥5,115
			オレンジ	Y60098595	¥5,115









品種	長さ	アイコン	カラー	コード番号	メーカー希望小売価格
<ul style="list-style-type: none"> ROAD / MTB ・φ 4 mm ・アウターキャップなし ・ロールタイプセミバルク (※カートリッジケースが必要です) 	50m		ブラック	Y6009858A	¥7,624











品種	長さ	アイコン	カラー	コード番号	メーカー希望小売価格
<ul style="list-style-type: none"> ROAD ・RD-R9100/RD-R8000/RD-R7000/RD-RX800/RD-RX810/RD-RX812/RD-RX400用アウターケーシング ・10本入 ・RD用シールドアウターキャップ(10 個) ・ロングノーズ付アウターキャップ (10 個) 	240mm		ブラック	Y0BM98011	¥3,956





ROAD シフトケーブルセット



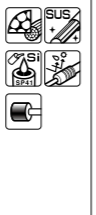

インナーケーブル	インジケータ	スモールパーツ	アウターケーシング	アイコン	カラー	コード番号	メーカー希望小売価格
<ul style="list-style-type: none"> φ1.2mm x 2100mm (1 本) φ1.2mm x 1800mm (1 本) ポリマーコーティング ステンレス 		<ul style="list-style-type: none"> ST用ショートノーズ付アウターキャップ (2 個) ・ロングノーズ付アウターキャップ (3 個) ・RD用シールドアウターキャップ(1 個) ・インナーエンドキャップ(2 個) ・RD用ノーズ (1 個) ・フルアウターケーブルルーティングの場合のFD用アウターキャップ (1個) 	<ul style="list-style-type: none"> ・OT-SP41 1700mm ・OT-RS900 (1 本) 		ブラック	Y0BM98010	¥4,876
					ホワイト	Y0BM98020	¥4,876
					レッド	Y0BM98030	¥4,876
					ハイテックグレー	Y0BM98040	¥4,876

インナーケーブル	インジケータ	スモールパーツ	アウターケーシング	アイコン	カラー	コード番号	メーカー希望小売価格
<ul style="list-style-type: none"> φ1.2mm x 2100mm (1 本) φ1.2mm x 1800mm (1 本) ポリマーコーティング ステンレス 		<ul style="list-style-type: none"> ST用ショートノーズ付アウターキャップ (2 個) ・ロングノーズ付アウターキャップ (3 個) ・RD用シールドアウターキャップ(1 個) ・インナーエンドキャップ(2 個) ・RD用ノーズ (1 個) 	<ul style="list-style-type: none"> ・OT-SP41 1700mm 		ブラック	Y63Z98910	¥4,876
					ホワイト	Y63Z98920	¥4,876
					レッド	Y63Z98930	¥4,876
					ハイテックグレー	Y63Z98940	¥4,876
					オレンジ	Y63Z98980	¥4,876
					グリーン	Y63Z98990	¥4,876
					ブルー	Y63Z98991	¥4,876
					イエロー	Y63Z98992	¥4,876





オフティスリックシフトケーブルセット (OT-RS900入)							
インナーケーブル	インジケータ	スモールパーツ	アウターケーシング	アイコン	カラー	コード番号	メーカー希望小売価格
<ul style="list-style-type: none"> • ø1.2 mm x 2100 mm (1本) • ø1.2 mm x 1800 mm (1本) • オプティスリック • ステンレス 		<ul style="list-style-type: none"> • ST用ショートノーズ付アウターキャップ (2個) • SIS-SP40 アウターキャップ (3個) • SIS-SP40 シールドアウターキャップ (1個) • インナーエンドキャップ (2個) 	<ul style="list-style-type: none"> • OT-SP41 1700 mm • OT-RS900 (1本) 		ブラック 	Y8ZG98090	¥2,489
					ホワイト 	Y8ZG98100	¥2,489
					レッド 	Y8ZG98110	¥2,489
					ハイテックグレー 	Y8ZG98120	¥2,489





OT-SP41 オプティスリックシフトケーブルセット							
インナーケーブル	インジケータ	スモールパーツ	アウターケーシング	アイコン	カラー	コード番号	メーカー希望小売価格
<ul style="list-style-type: none"> • ø1.2 mm x 2100 mm (1本) • ø1.2 mm x 1800 mm (1本) • オプティスリック • ステンレス 		<ul style="list-style-type: none"> • ST用ショートノーズ付アウターキャップ (2個) • SIS-SP40 アウターキャップ (3個) • SIS-SP40 シールドアウターキャップ (1個) • インナーエンドキャップ (2個) 	<ul style="list-style-type: none"> • OT-SP41 1700mm 		ブラック 	Y60198010	¥2,489
					ホワイト 	Y60198030	¥2,489
					レッド 	Y60198040	¥2,489
					ハイテックグレー 	Y60198020	¥2,489
					オレンジ 	Y60198050	¥2,489
					グリーン 	Y60198060	¥2,489
					ブルー 	Y60198070	¥2,489
					イエロー 	Y60198080	¥2,489





OT-SP41 ステンレス シフトケーブルセット							
インナーケーブル	インジケータ	スモールパーツ	アウターケーシング	アイコン	カラー	コード番号	メーカー希望小売価格
<ul style="list-style-type: none"> • ø1.2 mm x 2100 mm (2本) • ステンレス 		<ul style="list-style-type: none"> • SIS-SP40 アウターキャップ (4個) • SIS-SP40 シールドアウターキャップ (1個) • OT-SP41 RD用シールドアウターキャップ (1個) • インナーエンドキャップ (2個) 	<ul style="list-style-type: none"> • OT-SP41 1700mm 		ブラック 	Y60098022	¥1,917





OT-SIS40 シフトケーブルセット							
インナーケーブル	インジケータ	スモールパーツ	アウターケーシング	アイコン	カラー	コード番号	メーカー希望小売価格
<ul style="list-style-type: none"> • ø1.2 mm x 2100 mm (2本) 		<ul style="list-style-type: none"> • インナーエンドキャップ (2個) • SIS-SP40 アウターキャップ (6個) 	<ul style="list-style-type: none"> • OT-SIS40 1700 mm 		ブラック 	Y60098501	¥1,100

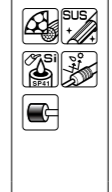



MTB シフトケーブルセット

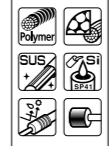



OT-SP41 ポリマーコーティングシフトケーブルセット (フロントトリプル/ダブルのバイク用)							
インナーケーブル	インジケータ	スモールパーツ	アウターケーシング	アイコン	カラー	コード番号	メーカー希望小売価格
<ul style="list-style-type: none"> • ø1.2 mm x 2100 mm • ø1.2 mm x 1800 mm • ポリマーコーティング • ステンレス 		<ul style="list-style-type: none"> • シールドアウターキャップ、プラスチック (2個) • シールドアウターキャップ、アルミニウム (2個) • ノーズ付シールドアウターキャップ (7個) • ラバーシールド (7個) • インナーエンドキャップ (2個) • FD/RD用ノーズ付カバー (2個) 	<ul style="list-style-type: none"> • OT-SP41 3300 mm 		ブラック 	Y01V98110	¥4,672

OT-SP41 オプティスリック シフトケーブルセット (フロントトリプル/ダブルのバイク用、シートポストレバー にも対応)							
インナーケーブル	インジケータ	スモールパーツ	アウターケーシング	アイコン	カラー	コード番号	メーカー希望小売価格
<ul style="list-style-type: none"> • ø1.2 mm x 2100 mm • ø1.2 mm x 1800 mm • オプティスリック • ステンレス 		<ul style="list-style-type: none"> • シールドアウターキャップ、プラスチック (9個) • ノーズ付シールドアウターキャップ • ラバーシールド • インナーエンドキャップ (2個) 	<ul style="list-style-type: none"> • OT-SP41 3300 mm 		ブラック 	Y60198090	¥2,694













OT-SP41 ステンレス シフトケーブルセット (フロントトリプル/ダブルのバイク用)							
インナーケーブル	インジケータ	スモールパーツ	アウターケーシング	アイコン	カラー	コード番号	メーカー希望小売価格
<ul style="list-style-type: none"> • ø1.2 mm x 2100 mm • ø1.2 mm x 1800 mm • ステンレス 		<ul style="list-style-type: none"> • シールドアウターキャップ、プラスチック (9個) • ノーズ付シールドアウターキャップ • ラバーシールド • インナーエンドキャップ (2個) 	<ul style="list-style-type: none"> • OT-SP41 3000 mm 		ブラック 	Y60098021	¥2,285







OT-SP41 ポリマーコーティング シフトケーブルセット (フロントシングル/ダブルのバイク用)							
インナーケーブル	インジケータ	スモールパーツ	アウターケーシング	アイコン	カラー	コード番号	メーカー希望小売価格
<ul style="list-style-type: none"> • ø1.2 mm x 2100 mm • ポリマーコーティング • ステンレス 		<ul style="list-style-type: none"> • シールドアウターキャップ、プラスチック • シールドアウターキャップ、アルミニウム • ノーズ付シールドアウターキャップ (4個) • ラバーシールド (4個) • インナーエンドキャップ • RD用ノーズ付カバー 	<ul style="list-style-type: none"> • OT-SP41 2000 mm 		ブラック 	Y01V98112	¥3,240







OT-SP41 オプティスリック シフトケーブルセット (フロントシングルのパイク用、シートポストレバー にも対応)							
インナーケーブル	インジケータ	スモールパーツ	アウターケーシング	アイコン	カラー	コード番号	メーカー希望小売価格
<ul style="list-style-type: none"> • ø1.2 mm x 2100 mm • オプティスリック • ステンレス 		<ul style="list-style-type: none"> • シールドアウターキャップ、プラスチック (5 個) • ノーズ付シールドアウターキャップ • ラバーシールド • インナーエンドキャップ 	<ul style="list-style-type: none"> • OT-SP41 2000 mm 		ブラック 	Y60198092	¥2,353

OT-SP41 ステンレス シフトケーブルセット (フロントシングルのパイク用)							
インナーケーブル	インジケータ	スモールパーツ	アウターケーシング	アイコン	カラー	コード番号	メーカー希望小売価格
<ul style="list-style-type: none"> • ø1.2 mm x 2100 mm • ステンレス 		<ul style="list-style-type: none"> • シールドアウターキャップ、プラスチック (5 個) • ノーズ付シールドアウターキャップ • ラバーシールド • インナーエンドキャップ 	<ul style="list-style-type: none"> • OT-SP41 2000 mm 		ブラック 	Y60098023	¥1,637













ROAD / MTB ブレーキインナーケーブル













Road ブレーキインナーケーブル							
インナーケーブル	インジケータ	モデル名	アイコン	品種	コード番号	メーカー希望小売価格	
		ポリマーコーティング ブレーキインナーケーブル		<ul style="list-style-type: none"> • ポリマーコーティング • ø1.6mm x 2000mm • ステンレス / インナーエンドキャップ付 • BC-9000 用ノーズ付アウターキャップ (2 個) 	Y8YZ98050	¥2,489	
		SIL-TEC コーティング ブレーキインナーケーブル		<ul style="list-style-type: none"> • SIL-TEC コーティング • ø1.6mm x 2050mm • ステンレス / インナーエンドキャップ付 	Y80098320	¥1,232	
		ステンレス ブレーキインナーケーブル		<ul style="list-style-type: none"> • ø1.6mm x 2050mm • ステンレス / インナーエンドキャップ付 	Y80098330	¥572	
		タンデム用 ステンレス ブレーキインナーケーブル		<ul style="list-style-type: none"> • ø1.6 mm x 3500 mm • インナーエンドキャップ付 	Y80035014	¥770	





MTB ブレーキインナーケーブル							
インナーケーブル	インジケータ	モデル名	アイコン	品種	コード番号	メーカー希望小売価格	
		ステンレス ブレーキインナーケーブル		<ul style="list-style-type: none"> • ø1.6mm x 2050mm • ステンレス / インナーエンドキャップ付 	Y80098210	¥572	
		タンデム用 ステンレス ブレーキインナーケーブル		<ul style="list-style-type: none"> • ø1.6mm x 3500mm • ステンレス / インナーエンドキャップ付 	Y80Z35013	¥770	

Road / MTB ブレーキインナーケーブル							
インナーケーブル	インジケータ	モデル名	アイコン	品種	ユニット	コード番号	メーカー希望小売価格
		Road / MTB 両エンドタイプ ブレーキインナーケーブル		<ul style="list-style-type: none"> • ø1.6mm x 2050mm • 両エンドスチール / インナーエンドキャップ付 	1	Y80098411	¥519
				<ul style="list-style-type: none"> • ø1.6mm x 2050mm • 両エンドスチール / インナーエンドキャップ付 • 10 ユニット 	10	Y80098410	¥3,308

ROAD ブレーキケーブルセット

BC-9000 ポリマーコーティングブレーキケーブルセット							
インナーケーブル	インジケータ	スモールパーツ	アウターケーシング	アイコン	カラー	コード番号	メーカー希望小売価格
<ul style="list-style-type: none"> • ø1.6mm x 1000mm (1 本) • ø1.6mm x 2000mm (1 本) • ポリマーコーティング • ステンレス 		<ul style="list-style-type: none"> • BC-9000 ノーズ付アウターキャップ (2 個) • インナーエンドキャップ (2 個) 	<ul style="list-style-type: none"> • BC-9000 ブレーキ アウターケーシング • 1800mm • 800mm 		ブラック 	Y8YZ98010	¥4,535
					ホワイト 	Y8YZ98020	¥4,535
					レッド 	Y8YZ98030	¥4,535
					ハイテックグレー 	Y8YZ98040	¥4,535
					オレンジ 	Y8YZ98080	¥4,535
					グリーン 	Y8YZ98090	¥4,535
					ブルー 	Y8YZ98091	¥4,535
					イエロー 	Y8YZ98092	¥4,535

SIL-TEC コーティングブレーキケーブルセット							
インナーケーブル	インジケータ	スモールパーツ	アウターケーシング	アイコン	カラー	コード番号	メーカー希望小売価格
<ul style="list-style-type: none"> • ø1.6 mm x 1000 mm • ø1.6 mm x 2050 mm • SIL-TEC コーティング • ステンレス 		<ul style="list-style-type: none"> • インナーエンドキャップ (2 個) • アウターキャップ (2 個) 	<ul style="list-style-type: none"> • SLR 1400 mm • SLR 800 mm 		ブラック 	Y80098011	¥3,512
					ホワイト 	Y80098012	¥3,512
					レッド 	Y80098014	¥3,512
					ハイテックグレー 	Y80098018	¥3,512
					オレンジ 	Y80098017	¥3,512
					グリーン 	Y80098016	¥3,512
					ブルー 	Y80098015	¥3,512
					イエロー 	Y80098013	¥3,512

ステンレス ブレーキケーブルセット							
インナーケーブル	インジケータ	スモールパーツ	アウターケーシング	アイコン	カラー	コード番号	メーカー希望小売価格
<ul style="list-style-type: none"> • ø1.6 mm x 1000 mm • ø1.6 mm x 2050 mm • ステンレス 		<ul style="list-style-type: none"> • インナーエンドキャップ (2 個) • アウターキャップ (2 個) 	<ul style="list-style-type: none"> • SLR 2200 mm 		ブラック 	Y80098019	¥2,046

MTB ブレーキケーブルセット

M-System ステンレス ブレーキケーブルセット							
インナーケーブル	インジケータ	スモールパーツ	アウターケーシング	アイコン	カラー	コード番号	メーカー希望小売価格
<ul style="list-style-type: none"> • ø1.6 mm x 1000 mm • ø1.6 mm x 2050 mm • ステンレス 		<ul style="list-style-type: none"> • インナーエンドキャップ (2個) • アウターキャップ (2個) 	• M-System 2200 mm		ブラック	Y80098021	¥2,285

ROAD / MTB ブレーキケーブルセット

M-System スティール ブレーキケーブルセット							
インナーケーブル	インジケータ	スモールパーツ	アウターケーシング	アイコン	カラー	コード番号	メーカー希望小売価格
<ul style="list-style-type: none"> • ø1.6 mm x 1000 mm • ø1.6 mm x 2050 mm • スティール 		<ul style="list-style-type: none"> • インナーエンドキャップ (2個) • ニッケルメッキアウターキャップ (4個) 	• M-System 2200 mm		ブラック	Y80098022	¥1,286

アクセサリ

ケーブルアジャスター					
モデル名	品種	数量	コード番号	メーカー希望小売価格	
	シフト	1ペア (2個)	ISMCA70P	¥1,779	
	ブレーキ	1ペア (2個)	ESMCB70P	¥3,128	

ボトムブラケットケーブルガイド					
モデル名	品種	コード番号	メーカー希望小売価格		
	SM-SP17-M Mネジ	Y66Y98500	¥418		
	SM-SP17-T タッピングネジ	Y66Y98510	¥418		
	SM-SP18-M Mネジ	Y66Y98600	¥273		
	SM-SP18-T タッピングネジ	Y66Y98610	¥273		

クイックリリース付ケーブルアジャスター					
モデル名	品種	数量	コード番号	メーカー希望小売価格	
		1個	ISMCB90	¥2,562	

チューブライナー					
モデル名	品種	数量/長さ	コード番号	メーカー希望小売価格	
	チューブライナー	シフト/ブレーキ用 1本/1800mm	Y80W18000	¥273	

エンドキャップ その他

インナーエンドキャップ								
タイプ	品種	数量	コード番号	メーカー希望小売価格	ワークショップ数量	ワークショップコード番号	メーカー希望小売価格	
シフト	シフト インナーエンドキャップ (ø1.2 mm)	10	Y62098060	¥273	500	Y62098035	¥2,353	
		100	Y62098030	¥836				
ブレーキ	ブレーキ インナーエンドキャップ (ø1.6 mm)	10	Y62098070	¥273	500	Y62098045	¥2,353	
		100	Y62098040	¥761				

シフトアウターキャップ										
材質	品種	キャップ内径 (mm)	数量 (ひと箱につき)	アイコン	コード番号	メーカー希望小売価格	ワークショップ数量	ワークショップコード番号	メーカー希望小売価格	
プラスチック	STショートノーズ付アウターキャップ	4	1		Y63Z27000	¥174	100	Y63Z98810	¥7,369	
	ポリマーコーティングインナーケーブル用 ロングノーズ付アウターキャップ	4	1		Y63Z28000	¥273	100	Y63Z98960	¥12,728	
アルミニウム	ST-7900用アウターキャップ	4	4		Y6RT98170	¥660	50	Y6RT98175	¥4,945	
	SIS-SP40 段付シールドアウターキャップ	4	1		Y6Z290030	¥273	-	-	-	
	SIS-SP40/41 シールドアウターキャップ	4	1		Y6Z190010	¥248	-	-	-	
	RD用シールドアウターキャップ	4	1		Y6YX90010	¥347	100	Y6YX90011	¥13,079	
スチール	SIS-SP50/51 シールドアウターキャップ	5	1		Y60E00010	¥273	-	-	-	
プラスチック	SIS-SP40/41 シールドアウターキャップ	4	100		Y6Z298010	¥5,047	200	Y6Z298012	¥7,050	
	SIS-SP40/41 アウターキャップ	4	100		Y6ZA98010	¥1,309	200	Y6ZA98012	¥1,944	
	ノーズ付シールドアウターキャップ & ラバーシールド	4	4		Y6AM98080	¥924	50	Y6AM98085	¥5,870	

インナーエンドキャップ					
材質	品種	QTY	コード番号	メーカー希望小売価格	
	キャップボトルホルダーキット	アルミニウム シールドアウターキャップ 100個	Y6YX90011	¥13,079	
		シールドアウターキャップ 6 mm 100個	Y6Z298012	¥7,050	
		ノーマルアウターキャップ 6 mm 100個	Y6ZA98012	¥1,944	

ブレーキアウターキャップ										
材質	品種	キャップ内径 (mm)	数量 (ひと箱につき)	アイコン	コード番号	メーカー希望小売価格	ワークショップ数量	ワークショップコード番号	メーカー希望小売価格	
アルミニウム	BC-9000用ノーズ付アウターキャップ	5	1		Y8Y298060	¥462	-	-	-	
アルミニウム	BR-M950/BR-M739用アウターキャップ/ブラック	5	1		Y87298110	¥326	-	-	-	
スチール	アウターキャップ	5	100		Y60B98010	¥2,182	200	Y60B98011	¥3,717	

WORKSHOP

シフトインナーケーブル & アウターケーシング						
イメージ	カテゴリ	モデル名	数量 / 長さ	コード番号	メーカー希望小売価格	
	シフトインナーケーブル	ポリマーコーティングシフトインナーケーブル	20本/2100mm	Y63Z98951	¥31,709	
		オブティスリック ステンレス シフトインナーケーブル	50本/2100mm	Y60198110	¥31,103	
		ステンレス シフトインナーケーブル	100本/2100mm	ESMSCINNERS	¥32,139	
		スチール シフトインナーケーブル	100本/2100mm	Y60098520	¥15,727	
	シフトアウターケーシング	OT-SP41 - ブラック	50m	Y60098580	¥8,932	
		OT-SP41 - ブラック	50m	Y6009858A	¥7,624	
		OT-SP41 - ホワイト	50m	Y60098581	¥8,932	
		OT-SP41 - ハイテックグレー	50m	Y60098590	¥8,932	
		OT-SP41 - ブルー	25m	Y60098591	¥5,115	
		OT-SP41 - レッド	25m	Y60098592	¥5,115	
		OT-SP41 - イエロー	25m	Y60098593	¥5,115	
		OT-SP41 - グリーン	25m	Y60098594	¥5,115	
OT-SP41 - オレンジ	25m	Y60098595	¥5,115			
		OT-RS900 - ブラック	10本/240mm	Y0BM98011	¥3,956	

ブレーキインナーケーブル & アウターケーシング						
イメージ	カテゴリ	モデル名	数量 / 長さ	コード番号	メーカー希望小売価格	
	ブレーキインナーケーブル	Road ポリマーコーティングブレーキインナーケーブル	20本/2000mm	Y8YZ98051	¥32,410	
		Road SIL-TEC コーティング ステンレス ブレーキインナーケーブル	50本/2050mm	Y80098571	¥30,146	
		Road ステンレス ブレーキインナーケーブル	100本/2050mm	Y80098561	¥26,796	
		Road スチール ブレーキインナーケーブル	100本/2050mm	Y80098531	¥18,502	
		MTB ステンレス ブレーキインナーケーブル	100本/2050mm	Y80098551	¥26,796	
		MTB スチール ブレーキインナーケーブル	100本/2050mm	Y80098521	¥19,619	
	ブレーキアウターケーシング	BC-9000 ブレーキアウターケーシング - ブラック	40m	Y8YZA0489	¥12,409	
		BC-9000 ブレーキアウターケーシング - ブラック	40m	Y8YZA048B	¥10,559	
		BC-9000 ブレーキアウターケーシング - ハイテックグレー	40m	Y8YZA048A	¥11,803	
		BC-9000 ブレーキアウターケーシング - ホワイト	40m	Y8YZA0483	¥11,803	
		BC-9000 ブレーキアウターケーシング - レッド	40m	Y8YZA0484	¥11,803	
		BC-9000 ブレーキアウターケーシング - イエロー	40m	Y8YZA0485	¥11,803	
		BC-9000 ブレーキアウターケーシング - ブルー	40m	Y8YZA0486	¥11,803	
		BC-9000 ブレーキアウターケーシング - グリーン	40m	Y8YZA0487	¥11,803	
		BC-9000 ブレーキアウターケーシング - オレンジ	40m	Y8YZA0488	¥11,803	
			ブレーキアウターケーシング	SLR ブレーキアウターケーシング - ブラック	40m	Y80900011
SLR ブレーキアウターケーシング - ブラック	40m			Y8090001A	¥7,975	
SLR ブレーキアウターケーシング - ハイテックグレー	40m			Y80900012	¥9,379	
SLR ブレーキアウターケーシング - ホワイト	40m			Y80900015	¥9,379	
	ブレーキアウターケーシング	M-System ブレーキアウターケーシング - ブラック	40m	Y80900013	¥9,379	
		M-System ブレーキアウターケーシング - ブラック	40m	Y8090001B	¥7,975	
		M-System ブレーキアウターケーシング - ハイテックグレー	40m	Y80900014	¥9,379	

キャップ / スモールパーツ						
イメージ	カテゴリ	モデル名	数量 / 長さ	コード番号	メーカー希望小売価格	
	アウターケーシングキャップ	Road ST用ショートノーズ付アウターキャップ	100個	Y63Z98810	¥7,369	
		ポリマーコーティングインナーケーブル用ロングノーズ付アウターキャップ	100個	Y63Z98960	¥12,728	
		シフトブレーキケーブル用 スチール	200個	Y60B98011	¥3,717	
		SIS-SP40/41 シフトケーブル用 プラスチック	200個	Y6ZA98012	¥1,944	
		SIS-SP40/41 シフトケーブル用 プラスチックシールド	200個	Y6Z298012	¥7,050	
		RD用アルミニウムシールド	100個	Y6YX90011	¥13,079	
		ノーズ付シールドアウターキャップ & ラバーシールド	50個	Y6AM98085	¥5,870	
	インナーケーブルキャップ	ST-7900用 シフトケーブルアルミニウム	50個	Y6RT98175	¥4,945	
		1.2mm シフトケーブルキャップ	500個	Y62098035	¥2,353	
		1.6mm ブレーキケーブルキャップ	500個	Y62098045	¥2,353	

Chainring

ROAD チェーンリング

DURA-ACE											
イメージ	モデル名	タイプ	スピード	アウター/ミドル/インナー	品種	コード番号	メーカー希望小売価格				
	FC-R9200 FC-R9200-P	ダブル	12 スピード	アウター	54T	Y0MZ98030	¥36,175				
				アウター	52T	Y0MZ98020	¥27,753				
				アウター	50T	Y0MZ98010	¥27,115				
				アウター	new 46T	Y0MZ98110	¥22,968				
				インナー	40T	Y0MZ40000	¥4,126				
				インナー	36T	Y0MZ36000	¥4,126				
	new FC-09	ダブル	11 スピード	アウター	54T	Y0V298090	¥36,175				
				アウター	52T	Y0V298080	¥27,753				
				アウター	50T	Y0V298070	¥27,115				
				インナー	40T	Y0MZ40000	¥4,126				
				インナー	36T	Y0MZ36000	¥4,126				
				インナー	34T	Y0MZ34000	¥4,126				
	FC-R9100 FC-R9100-P	ダブル	11 スピード	アウター	55T	Y1VP98050	¥35,186				
				アウター	54T	Y1VP98040	¥35,186				
				アウター	53T	Y1VP98030	¥26,158				
				アウター	52T	Y1VP98020	¥26,158				
				アウター	50T	Y1VP98010	¥24,116				
				インナー	42T	Y1VP42000	¥5,870				
				インナー	39T	Y1VP39000	¥3,956				
				インナー	36T	Y1VP36000	¥3,956				
				インナー	34T	Y1VP34000	¥3,956				
				アウター	55T	Y1N298140	¥43,703				
				アウター	54T	Y1N298130	¥43,703				
					FC-9000	ダブル	11 スピード	アウター	53T	Y1N298090	¥31,900
アウター	52T 52-38T用	Y1N298120	¥33,495								
アウター	52T 52-36T用	Y1N298110	¥33,495								
アウター	50T	Y1N298080	¥31,900								
インナー	42T	Y1N242000	¥5,838								
インナー	39T	Y1N239000	¥3,956								
インナー	38T	Y1N238000	¥3,956								
インナー	36T	Y1N236000	¥3,956								
インナー	34T	Y1N234000	¥3,478								
	FC-7900	ダブル	10 スピード					アウター	56T	Y1KY98190	¥28,391
								アウター	55T	Y1KY98180	¥28,391
								アウター	54T	Y1KY98170	¥28,391
				アウター	53T 53-39T用	Y1KY98030	¥26,477				
				アウター	53T 53-42T用	Y1KY98020	¥26,477				
				アウター	52T	Y1KY98010	¥26,477				
				インナー	44T	Y1KY44000	¥4,938				
				インナー	42T	Y1KY42000	¥4,938				
				インナー	39T	Y1KY39000	¥4,836				

ULTEGRA							
	モデル名	タイプ	スピード	アウター/ミドル/インナー	品種	コード番号	メーカー希望小売価格
	FC-R8100 FC-R8100P	ダブル	12 スピード	アウター	52T	YONG98020	¥14,738
				アウター	50T	YONG98010	¥14,738
				アウター	new 46T	Y0MZ98110	¥22,968
				インナー	36T	YONG36000	¥1,841
				インナー	34T	YONG34000	¥1,841
				アウター	52T	Y0V398070	¥14,738
	new FC-08	ダブル	12 スピード	アウター	50T	Y0V398060	¥14,738
				アウター	46T	Y0V398050	¥14,738
				インナー	36T	YONG36000	¥1,841
				インナー	34T	YONG34000	¥1,841
				アウター	52T	Y1W898030	¥14,419
				アウター	50T	Y1W898020	¥14,419
	FC-R8000	ダブル	11 スピード	アウター	53T	Y1W898040	¥14,419
				アウター	52T	Y1W898030	¥14,419
				アウター	50T	Y1W898020	¥14,419
				アウター	46T	Y1W898010	¥13,749
				インナー	39T	Y1W839000	¥1,925
				インナー	36T	Y1W836000	¥1,925
	FC-6800	ダブル	11 スピード	インナー	34T	Y1W834000	¥1,925
				アウター	53T	Y1P498080	¥14,419
				アウター	52T	Y1P498070	¥14,419
				アウター	50T	Y1P498060	¥14,419
				アウター	46T	Y1P498050	¥14,419
				インナー	39T	Y1P439000	¥1,925
				インナー	36T	Y1P436000	¥1,925
				インナー	34T	Y1P434000	¥1,829

SHIMANO 105							
	モデル名	タイプ	スピード	アウター/ミドル/インナー	品種	コード番号	メーカー希望小売価格
	FC-R7100	ダブル	12 スピード	アウター	52T	YORS98070	¥8,632
				アウター	50T	YORS98010	¥7,720
				インナー	36T	YORS9802T	¥1,807
				インナー	34T	YORS9801T	¥1,829
	FC-R7000	ダブル	11 スピード	アウター	53T ブラック	Y1WV98050	¥8,039
				アウター	52T ブラック	Y1WV98030	¥7,656
				アウター	50T ブラック	Y1WV98010	¥7,241
				アウター	53T シルバー	Y1WV98060	¥8,039
				アウター	52T シルバー	Y1WV98040	¥7,656
				アウター	50T シルバー	Y1WV98020	¥7,656
				インナー	39T ブラック	Y1WV39000	¥1,944
				インナー	36T ブラック	Y1WV36000	¥1,868
				インナー	34T ブラック	Y1WV34000	¥1,752
				インナー	39T シルバー	Y1WV39010	¥1,944
				インナー	36T シルバー	Y1WV36010	¥1,868
				インナー	34T シルバー	Y1WV34010	¥1,752
	FC-5800	ダブル	11 スピード	アウター	53T ブラック	Y1PH98130	¥10,112
				アウター	52T ブラック	Y1PH98110	¥9,506
				アウター	50T ブラック	Y1PH98090	¥7,656
				アウター	53T シルバー	Y1PH98140	¥9,602
				アウター	52T シルバー	Y1PH98120	¥8,709
				アウター	50T シルバー	Y1PH98100	¥8,358
				インナー	39T ブラック	Y1PH39000	¥1,944
				インナー	34T ブラック	Y1PH34000	¥1,714
				インナー	39T シルバー	Y1PH39010	¥1,841
				インナー	36T シルバー	Y1PH36030	¥1,848
				インナー	34T シルバー	Y1PH34010	¥1,714

TIAGRA							
	モデル名	タイプ	スピード	アウター/ミドル/インナー	品種	コード番号	メーカー希望小売価格
	FC-4700	ダブル	10 スピード	アウター	52T	Y1RC98060	¥5,806
				アウター	50T	Y1RC98050	¥5,806
				アウター	48T	Y1RC98070	¥5,806
				インナー	36T	Y1RC36000	¥1,791
				インナー	34T	Y1RC34000	¥1,791
				アウター	50T	Y1RD98030	¥6,380
	FC-4703	トリプル	10 スピード	ミドル	39T	Y1RD98050	¥3,069
				インナー	30T	Y1RD30000	¥1,100

SORA							
	モデル名	タイプ	スピード	アウター/ミドル/インナー	品種	コード番号	メーカー希望小売価格
	FC-R3000	ダブル	9 スピード	アウター	50T	Y1VC98010	¥4,740
				アウター	50T チェーンガード用	Y1NB98080	¥3,853
				インナー	34T	Y1VC34000	¥1,290
				インナー	34T チェーンガード用	Y1NB34000	¥1,232
	FC-R3030	トリプル	9 スピード	アウター	50T	Y1VD98020	¥4,740
				アウター	50T チェーンガード用	Y1NC98030	¥4,433
				ミドル	39T	Y1VD98010	¥1,714
				ミドル	39T	Y1NC98010	¥1,637
				インナー	30T	Y1VD30000	¥1,100
				インナー	30T	Y1NC30000	¥924

SHIMANO							
	モデル名	タイプ	スピード	アウター/ミドル/インナー	品種	コード番号	メーカー希望小売価格
	FC-RS520	ダブル	12 スピード	アウター	50T	Y0RT98010	¥5,710
				インナー	34T	Y0RT9801T	¥2,387
	FC-RS510	ダブル	11 スピード	アウター	52T	Y1WF98070	¥4,945
				アウター	50T	Y1WF98010	¥4,945
				アウター	46T	Y1WF98060	¥4,945
				インナー	36T 46-36T/52-36T用	Y1WF36000	¥1,848
				インナー	34T	Y1WF34000	¥1,848
	FC-RS400	ダブル	10 スピード	アウター	50T	Y1VM98010	¥4,092
				インナー	34T	Y1VM34000	¥1,771

Gravel & Cyclocross チェーンリング









GRX							
	モデル名	タイプ	スピード	アウター/ミドル/インナー	品種	コード番号	メーカー希望小売価格
	FC-RX820-1	シングル	12 スピード	-	42T	Y0SB98020	¥7,337
				-	40T	Y0SB98010	¥7,337
	FC-RX820-2	ダブル	12 スピード	アウター	48T	Y0SC98010	¥7,975
				インナー	31T	Y0SC9801T	¥2,728
	FC-RX610-1	シングル	12 スピード	-	40T	Y0SR9802T	¥4,092
				-	38T	Y0SR9801T	¥4,092
	FC-RX610-2	ダブル	12 スピード	アウター	46T	Y0SS98010	¥5,115
				インナー	30T	Y0SS9801T	¥2,387
	FC-RX810-1	シングル	11 スピード	-	42T	Y0JP98020	¥7,050
				-	40T	Y0JP98010	¥6,699
	FC-RX810-2	ダブル	11 スピード	アウター	48T	Y0JR98010	¥11,739
				インナー	31T	Y0JR31000	¥1,925
	FC-RX600-1	シングル	11 スピード	-	40T	Y0K540000	¥6,380
				アウター	46T 11スピード用	Y0K698010	¥5,359
	FC-RX600-11	ダブル	11 スピード	インナー	30T 11スピード用	Y0K630000	¥4,297
				アウター	46T 10スピード用	Y0K798010	¥5,115
	FC-RX600-10	ダブル	10 スピード	インナー	30T 10スピード用	Y0K630000	¥4,297

Cyclocross							
	モデル名	タイプ	スピード	アウター/ミドル/インナー	品種	コード番号	メーカー希望小売価格
	FC-CX50	ダブル	10 スピード	アウター	46T シルバー	Y1MS98050	¥4,672
				アウター	46T ブラック	Y1MS98060	¥4,672
				インナー	36T シルバー	Y1MS36000	¥4,297
				インナー	36T ブラック	Y1MS36010	¥4,297

Track チェーンリング

DURA-ACE Track						
	モデル名	タイプ	対応チェーンサイズ	品種	コード番号	メーカー希望小売価格
	FC-7710	Track	3/32"	55T	Y16S5000	¥16,205
				54T	Y16S54000	¥16,014
				53T	Y16S53000	¥15,822
				52T	Y16S52000	¥15,280
				51T	Y16S51000	¥15,089
				50T	Y16S50000	¥14,897
				49T	Y16S49000	¥14,610
				48T	Y16S48000	¥13,526
				47T	Y16S47000	¥13,302
				46T	Y16S46000	¥13,111
			1/8"	53T	Y16S53001	¥15,822
				52T	Y16S52001	¥15,280
				51T	Y16S51001	¥15,089
				50T	Y16S50001	¥14,897
				49T	Y16S49001	¥14,610
				48T	Y16S48001	¥13,526
				47T	Y16S47001	¥13,302
				46T	Y16S46001	¥13,111
				45T	Y16S45001	¥13,015

MTB チェーンリング

XTR								
	モデル名	タイプ	スピード	アウター/ミドル/インナー	品種	コード番号	メーカー希望小売価格	
	FC-M9100-1/ FC-M9120-1/ FC-M9130-1	シングル	12 スピード	-	38T (SM-CRM95)	ISMCRM95A8	¥19,515	
				-	36T (SM-CRM95)	ISMCRM95A6	¥19,515	
				-	34T (SM-CRM95)	ISMCRM95A4	¥19,515	
				-	32T (SM-CRM95)	ISMCRM95A2	¥19,515	
				-	30T (SM-CRM95)	ISMCRM95A0	¥19,515	
	FC-M9100-2/ FC-M9120-B2	ダブル	12 スピード	アウター	38T (FC-M9100-2用)	Y1X298010	¥39,875	
				アウター	38T (FC-M9100-B2用)	Y0G898010	¥36,685	
				インナー	28T	Y1X228000	¥7,337	
	FC-M9020-3	トリプル	11 スピード	アウター	40T	Y1PW98060	¥24,882	
				ミドル	30T	Y1PW98050	¥10,846	
				インナー	22T	Y1PW22000	¥3,274	
	FC-M9020-2/ FC-M9000-2/ FC-M9020-B2 (36-26T / 34-24T)	ダブル	11 スピード	アウター	38T	Y1PV98060	¥23,606	
				アウター	36T	Y1PV98050	¥21,692	
				アウター	34T	Y1PV98040	¥23,606	
				インナー	28T	Y1PV28000	¥4,297	
				インナー	26T	Y1PV26000	¥3,785	
				インナー	24T	Y1PV24000	¥4,024	
				-	チェーンリング取付けパーツ & 取付けボルトセット (ダブル用 38-28T, 36-26T, 34-24T)		Y1PV98201	¥12,122
				-	チェーンリング取付けパーツ & 取付けボルトセット (シングル用 36/34/32/30T) 36/34T ギアスベーター		Y1PV98101	¥13,717
	FC-M9020-1/ FC-M9000-1/ FC-M9000-B1 (30/32T)	シングル	11 スピード	-	36T (SM-CRM91)	ISMCRM91A6	¥19,515	
				-	34T (SM-CRM91)	ISMCRM91A4	¥20,447	
				-	32T (SM-CRM91)	ISMCRM91A2	¥19,515	
				-	30T (SM-CRM91)	ISMCRM91A0	¥19,515	
				-	チェーンリング取付けパーツ & 取付けボルトセット (シングル用 36/34/32/30T) 36/34T ギアスベーター		Y1PV98101	¥13,717

DEORE XT							
	モデル名	タイプ	スピード	アウター/ミドル/インナー	品種	コード番号	メーカー希望小売価格
	FC-M8100-1/ FC-M8120-1/ FC-M8130-1	シングル	12 スピード	-	36T (SM-CRM85)	ISMCRM85A6	¥8,401
				-	34T (SM-CRM85)	ISMCRM85A4	¥8,401
				-	32T (SM-CRM85)	ISMCRM85A2	¥8,401
				-	30T (SM-CRM85)	ISMCRM85A0	¥8,401
				-	28T (SM-CRM85)	ISMCRM85Z8	¥8,401
				アウター	36T	Y0J898010	¥11,388
	FC-M8100-2/ FC-M8120-B2	ダブル	12 スピード	インナー	26T	Y0JB26000	¥1,637
				-	34T (SM-CRM81)	ISMCRM81A4	¥8,422
	FC-M8000-2/ FC-M8000-B2	ダブル	11 スピード	アウター	38T	Y1RL98090	¥7,656
				アウター	36T	Y1RL98080	¥7,656
				アウター	34T	Y1RL98070	¥7,656
				インナー	28T	Y1RL28000	¥4,774
				インナー	26T	Y1RL26000	¥4,774
				インナー	24T	Y1RL24000	¥4,433
				-	ギア固定ボルト (M8×9/1ユニット = 4個)	Y1RL98060	¥1,056
				-	インナーギア固定ボルト (M8×8.5/1ユニット = 4個)	Y1NV98040	¥748
	FC-M8000-1/ FC-M8000-B1	シングル	11 スピード	-	32T (SM-CRM81)	ISMCRM81A2	¥8,422
				-	30T (SM-CRM81)	ISMCRM81A0	¥8,422
				-	ギア固定ボルト (M8×11.4/1ユニット = 4個)	Y1RL98100	¥1,056
				-	チェーンリング取付けパーツ & 取付けボルトセット (シングル用 36/34/32/30T) 36/34T ギアスベーター		Y1PV98101
	FC-M782	トリプル	10 スピード	アウター	40T	Y1NV98020	¥5,806
				ミドル	30T	Y1NV98010	¥2,558
				インナー	22T	Y1NV22000	¥2,251

SLX							
	モデル名	タイプ	スピード	アウター/ミドル/インナー	品種	コード番号	メーカー希望小売価格
	FC-M7100-1/ FC-M7120-1/ FC-M7130-1	シングル	12 スピード	-	34T (SM-CRM75)	ISMCRM75A4	¥4,512
				-	32T (SM-CRM75)	ISMCRM75A2	¥4,512
				-	30T (SM-CRM75)	ISMCRM75A0	¥4,512
	FC-M7100-2/ FC-M7120-B2	ダブル		アウター	36T	Y0JB98010	¥9,730
				インナー	26T	Y0JB26000	¥1,637
	FC-M7000-11-2/ FC-M7000-11-B2 (36-26T / 34-24T)	ダブル	11 スピード	アウター	38T	Y1VG98030	¥5,013
				アウター	36T	Y1VG98020	¥4,808
				アウター	34T	Y1VG98010	¥4,740
				インナー	28T	Y1VG28000	¥2,353
				インナー	26T	Y1VG26000	¥2,217
				インナー	24T	Y1VG24000	¥2,353
				-	ギア固定ボルト (M8×8.5/1ユニット = 4個)	Y1MM98100	¥924
	FC-M677	ダブル	10 スピード	アウター	38T	Y1RM98020	¥2,796
				アウター	36T	Y1RM98010	¥2,796
				インナー	24T	Y1NA24000	¥1,012
				インナー	22T	Y1KF22000	¥924

DEORE							
	モデル名	タイプ	スピード	アウター/ミドル/インナー	品種	コード番号	メーカー希望小売価格
	FC-M6100-1/ FC-M6120-1/ FC-M6130-1	シングル	12 スピード	-	32T	Y0L198050	¥7,337
				-	30T	Y0L198040	¥7,337
	FC-M5100-1	シングル	10/11 スピード	-	32T	Y0LA32000	¥3,240
				-	30T	Y0LA30000	¥3,240
	FC-M5100-2/ FC-M5100-B2	ダブル	11 スピード	アウター	36T	Y0LB98010	¥3,069
				インナー	26T	Y0LB26000	¥1,078
	FC-M4100-2/ FC-M4100-B2	ダブル		アウター	36T	Y0LE98010	¥2,864
				インナー	26T	Y1WD26000	¥1,100
	FC-M6000-3	トリプル		アウター	40T	Y1WC98020	¥3,649
				ミドル	30T	Y1WC98010	¥2,558
				インナー	22T	Y1NW22000	¥924
	FC-M6000-2	ダブル		アウター	38T	Y1WD98030	¥3,410
				アウター	34T	Y1WD98040	¥3,240
				インナー	28T	Y1WD28000	¥1,100
				インナー	24T	Y1WD24000	¥1,100
				アウター	36T	Y1WB98010	¥3,069
				インナー	26T	Y1WD26000	¥1,100
	FC-M610	トリプル	10 スピード	アウター	48T	Y10098030	¥3,342
				アウター	42T	Y10098020	¥3,342
				アウター	48T チェーンガード用	Y10098040	¥3,342
				ミドル	36T	Y1NL98020	¥1,714
				ミドル	32T	Y1NL98010	¥2,114
				インナー	26T	Y1LD26000	¥924
				インナー	24T	Y1LV24000	¥792
				アウター	40T	Y10X98010	¥3,274
				ミドル	30T	Y1NW98010	¥2,319
				インナー	22T	Y1NW22000	¥924
	FC-M615	ダブル		アウター	40T	Y1P098030	¥3,308
				アウター	38T 38-26T用	Y1P098020	¥3,205
				アウター	38T 38-24T用	Y1P098010	¥3,205
				インナー	28T	Y1NA28000	¥1,056
	FC-M617 / FC-M617-B2(36- 22T)	ダブル		インナー	26T	Y1NA26000	¥1,056
				インナー	24T	Y1NA24000	¥1,012
				アウター	38T	Y1RP98080	¥2,660
				アウター	36T	Y1RP98070	¥2,660
				インナー	24T	Y1RP24000	¥1,100
				インナー	22T	Y1KF22000	¥924

SHIMANO									
	モデル名	タイプ	スピード	アウター/ミドル/インナー	品種	コード番号	メーカー希望小売価格		
	FC-MT610-2/ FC-MT610-B2	ダブル	12 スピード	アウター	36T	Y0L498010	¥10,527		
				インナー	26T	Y0L426000	¥2,148		
	FC-MT510-1	シングル		-	34T	Y0K434000	¥3,240		
				-	32T	Y0L332000	¥3,069		
				-	30T	Y0L330000	¥3,069		
				FC-MT511-1	シングル	-	32T	Y0L332000	¥3,069
						-	30T	Y0L330000	¥3,069
						-	34T	Y0K434000	¥3,240
	FC-MT610	シングル		-	32T	Y0K432000	¥3,240		
				-	30T	Y0K430000	¥3,240		
				-	34T	Y0K434000	¥3,240		
	FC-MT700-2/ FC-MT700-B2	ダブル		11 スピード	アウター	36T	Y1VG98020	¥4,808	
			アウター		34T	Y1VG98010	¥4,740		
			インナー		26T	Y1RL26000	¥4,774		
			インナー		24T	Y1RL24000	¥4,433		
	FC-MT600-2/ FC-MT600-B2	ダブル	アウター		36T	Y1VG98020	¥4,808		
			インナー		26T	Y1VG26000	¥2,217		
	FC-M622	トリプル	アウター		40T	Y10X98010	¥3,274		
			ミドル		30T	Y1NW98010	¥2,319		
			インナー		22T	Y1NW22000	¥924		
	FC-M523	トリプル	アウター		40T	Y1PY98020	¥2,660		
			アウター		40T チェーンガード用	Y1PY98030	¥2,796		
			ミドル		30T	Y1NW98010	¥2,319		
			インナー	22T	Y1PY98010	¥1,001			
	FC-MT500	トリプル	アウター	40T	Y1VB98020	¥2,728			
			アウター	40T チェーンガード用	Y1PY98030	¥2,796			
			ミドル	30T	Y1VB98010	¥1,444			
			インナー	22T	Y1NW22000	¥924			
				FC-MT300	トリプル	9 スピード	アウター	44T	Y0FN98020
アウター	40T	Y1RT98010					¥1,910		
アウター	44T チェーンガード用	Y0FN98030					¥1,232		
ミドル	32T	Y1LD98080					¥1,671		
ミドル	30T	Y1PL98040					¥1,444		
インナー	22T 44-32-22T用	Y1LD22000					¥924		
インナー	22T 40-30-22T用	Y1PK22000					¥924		
	FC-MT500-2/ FC-MT500-B2	ダブル					アウター	36T	Y1WB98010
			インナー	26T	Y1WD26000		¥1,100		

LIFESTYLE チェーンリング

SHIMANO CUES							
	モデル名	タイプ	スピード	アウター/ミドル/インナー	品種	コード番号	メーカー希望小売価格
	FC-U8000-1	シングル	11/10/9 スピード	-	40T	Y0R69801T	¥7,656
				-	42T	Y0R69802T	¥7,656
	FC-U8000-2	ダブル	11 スピード	アウター	46T	Y0R998010	¥8,932
				インナー	32T	Y0R99801T	¥1,978
	FC-U6000-1	シングル	11/10/9 スピード	-	30T	Y0R79801T	¥2,046
				-	32T	Y0R79802T	¥2,046
				-	40T	Y0R79803T	¥2,046
				-	42T	Y0R79804T	¥2,046
	FC-U6000-2/ FC-U6000-2B	ダブル	11/10/9 スピード	アウター	36T	Y0RB98020	¥2,114
				インナー	22T	Y0RB9802T	¥968
	FC-U6000-2	ダブル	10/9 スピード	アウター	46T	Y0RB98010	¥2,114
				インナー	30T	Y0RB9801T	¥968
FC-U6010-2	ダブル	11 スピード	アウター	46T	Y0RA98010	¥2,114	
			インナー	32T	Y0RA9801T	¥1,694	

DEORE XT TREKKING							
	モデル名	タイプ	スピード	アウター/ミドル/インナー	品種	コード番号	メーカー希望小売価格
	FC-T8000	トリプル	10 スピード	アウター	48T チェーンガード用	Y1VL98010	¥7,688
				ミドル	36T	Y1MP98020	¥4,774
				インナー	26T	Y1J226000	¥1,845

DEORE TREKKING							
	モデル名	タイプ	スピード	アウター/ミドル/インナー	品種	コード番号	メーカー希望小売価格
	FC-T6010	トリプル	10 スピード	アウター	48T ブラック チェーンガード用	Y1WE98010	¥3,683
				アウター	48T シルバー チェーンガード用	Y1WE98020	¥3,376
				ミドル	36T	Y1NL98020	¥1,714
				インナー	26T	Y1LD26000	¥924
	FC-T611	トリプル		アウター	48T ブラック	Y10098030	¥3,342
				アウター	44T ブラック	Y1P198070	¥3,240
				アウター	48T ブラック チェーンガード用	Y10098040	¥3,342
				アウター	44T ブラック チェーンガード用	Y1P198090	¥3,240
				アウター	48T シルバー	Y1P198100	¥3,342
				アウター	48T シルバー チェーンガード用	Y1P198110	¥3,342
				ミドル	36T	Y1NL98020	¥1,714
				ミドル	32T	Y1NL98010	¥2,114
	FC-T611	トリプル	インナー	26T	Y1LD26000	¥924	
			インナー	24T	Y1LV24000	¥792	

DEORE LX TREKKING							
	モデル名	タイプ	スピード	アウター/ミドル/インナー	品種	コード番号	メーカー希望 小売価格
	FC-T671	トリプル	10 スピード	アウター	48T ブラック	Y1NJ98100	¥3,546
				アウター	44T ブラック	Y1NJ98060	¥3,546
				アウター	48T ブラック チェーンガード用	Y1NJ98120	¥3,410
				アウター	44T ブラック チェーンガード用	Y1NJ98080	¥3,546
				アウター	48T シルバー	Y1NJ98090	¥3,546
				アウター	48T シルバー チェーンガード用	Y1NJ98110	¥3,410
				アウター	44T シルバー チェーンガード用	Y1NJ98070	¥3,546
				ミドル	36T	Y1MP98020	¥4,774
				ミドル	32T	Y1N998050	¥2,796
				インナー	26T	Y1KS26000	¥1,175
				インナー	24T	Y1LU24000	¥1,012

OTHERS							
	モデル名	タイプ	スピード	アウター/ミドル/インナー	品種	コード番号	メーカー希望 小売価格
	FC-T521	トリプル	10 スピード	アウター	48T	Y1NL98050	¥4,501
				アウター	44T	Y1NL98030	¥4,945
				アウター	48T チェーンガード用	Y1NL98060	¥4,501
				アウター	44T チェーンガード用	Y1NL98040	¥4,945
				ミドル	36T	Y1NL98020	¥1,714
				ミドル	32T	Y1NL98010	¥2,114
				インナー	26T	Y1ME98030	¥704
				インナー	24T	Y1N098010	¥704
	FC-MT300	トリプル	9 スピード	アウター	44T	Y0FN98020	¥1,444
				アウター	40T	Y1RT98010	¥1,910
				ミドル	32T	Y1LD98080	¥1,671
				ミドル	30T	Y1PL98040	¥1,444
				インナー	22T 44-32-22T用	Y1LD22000	¥924
インナー	22T 40-30-22T用	Y1PK22000	¥924				

ALFINE						
	モデル名	タイプ	スピード	品種	コード番号	メーカー希望 小売価格
	FC-S501	シングル	内装 11s / 8s	39T シルバー チェーンガード付用	Y1HD39000	¥2,114
				39T シルバー	Y1H639000	¥2,114
				39T ブラック チェーンガード付用	Y1HD39010	¥1,771
				42T シルバー	Y1PB42000	¥2,148
				42T ブラック	Y1PB42010	¥2,148
				45T シルバー	Y1PB45000	¥3,308
	FC-S500			45T ブラック	Y1PB45010	¥3,308
				39T シルバー チェーンガード付用	Y1HD39000	¥2,114
				39T シルバー	Y1H639000	¥2,114
				39T ブラック チェーンガード付用	Y1HD39010	¥1,771
				39T ブラック	Y1HD39110	¥2,660
				45T シルバー	Y1PB45000	¥3,308
45T ブラック	Y1PB45010	¥3,308				

Gravity & BMX チェーンリング

SAINT						
	モデル名	タイプ	スピード	品種	コード番号	メーカー希望 小売価格
	FC-M820/M825	シングル	10 スピード	34T (SM-CR82)	ISMCR82A4	¥9,323
				36T (SM-CR82)	ISMCR82A6	¥9,323
				38T (SM-CR82)	ISMCR82A8	¥9,323

ZEE						
	モデル名	タイプ	スピード	品種	コード番号	メーカー希望 小売価格
	FC-M640/M645	シングル	10 スピード	34T	Y1NG34000	¥1,925
				36T	Y1NG36000	¥1,925
				38T	Y1NG38000	¥1,925

DXR						
	モデル名	タイプ	スピード	品種	コード番号	メーカー希望 小売価格
	FC-MX71	シングル	シングルスピード	34T (SM-CR80-A)	ISMCR80AA4	¥10,417
				38T (SM-CR80-A)	ISMCR80AA8	¥10,417
				41T (SM-CR80-A)	ISMCR80AB1	¥10,417
				42T (SM-CR80-A)	ISMCR80AB2	¥10,417
				43T (SM-CR80-A)	ISMCR80AB3	¥10,417
				44T (SM-CR80-A)	ISMCR80AB4	¥10,417
				46T (SM-CR80-A)	ISMCR80AB6	¥10,417



E-BIKE チェーンリング

アシスト / E-BIKE											
	対応 クランクセット	モデル名	ギア	チェーンガード	カラー / 備考	コード番号	メーカー希望 小売価格				
	FC-E5000/E5010	SM-CRE50	38T	ダブルチェーンガード		Y0J338000	¥3,240				
				シングルチェーンガード							
				チェーンガード無し							
	FC-E5000/E5010	SM-CRE50	44T	ダブルチェーンガード		Y0J344000	¥3,240				
				シングルチェーンガード							
				チェーンガード無し							
	FC-E6100/E8000/ M8150/EM600/ EM900	SM-CRE61	38T	ダブルチェーンガード		Y0J138000	¥2,148				
				シングルチェーンガード							
				チェーンガード無し	ブラック シルバー						
	FC-E6100/E8000/ M8150/EM600/ EM900	SM-CRE61	44T	ダブルチェーンガード		Y0J144000	¥2,319				
シングルチェーンガード											
チェーンガード無し											
	FC-E8000/ E8050/M8050/ M8150/EM600/ EM900/EN500	CR-EM800	32T	チェーンガード無し		Y0RU9802T	¥3,410				
				CR-ET600	38T			ダブルチェーンガード		Y0PX9801T	¥1,925
								シングルチェーンガード			
	チェーンガード無し	ブラック シルバー									
	FC-E8000/ E8050/M8050/ M8150/EM600/ EM900/EN500	CR-ET600	44T	ダブルチェーンガード		Y0PX9802T	¥2,046				
				シングルチェーンガード							
				チェーンガード無し							
	FC-E8000/ E8050/M8050/ M8150/EM600/ EM900/EN500	SM-CRE70-B	34T	チェーンガード無し	53 mm チェーンライン 55 mm チェーンライン	Y0J434000	¥2,046				
				SM-CRE70	38T			ダブルチェーンガード		Y0J438000	¥2,864
								チェーンガード無し			
	FC-E8000/ E8050/M8050/ M8150/EM600/ EM900/EN500	SM-CRE70-12-B	36T	チェーンガード無し	53 mm チェーンライン 55 mm チェーンライン	Y0KK36000	¥2,864				
					SM-CRE70-12			42T	ダブルチェーンガード		Y0KK42000
									SM-CRE80	34T	
	38T	チェーンガード無し		Y1VY00040	¥5,047						
	44T	ダブルチェーンガード		Y1VY44000	¥2,592						
	FC-E8000/ E8050/M8050/ M8150/EM600/ EM900/EN500	SM-CRE80-B	34T	ダブルチェーンガード	53 mm チェーンライン	Y1VY00030	¥5,047				
					55 mm チェーンライン						
					53 mm チェーンライン						
					55 mm チェーンライン						
	FC-E8000/ E8050/M8050/ M8150/EM600/ EM900/EN500	SM-CRE80-B	38T	ダブルチェーンガード	53 mm チェーンライン	Y1VY00040	¥5,047				
					55 mm チェーンライン						
	FC-E8000/ E8050/M8050/ M8150/EM600/ EM900/EN500	SM-CRE80-R	47T	チェーンガード無し		Y0JZ47000	¥10,049				
					SM-CRE80-12-B			34T	チェーンガード無し	53 mm チェーンライン	Y0KJ34100
	55 mm チェーンライン										
	53 mm チェーンライン										
	55 mm チェーンライン										
	53 mm チェーンライン										
55 mm チェーンライン											
	FC-E8000/ E8050/M8050/ M8150/EM600/ EM900/EN500	SM-CRE80-12-SB	34T	チェーンガード無し		Y0KJ34100	¥9,379				
					36T				Y0KJ36100	¥9,379	

Bottom Bracket

Road ボトムブラケット										
	BBタイプ	BB シェル幅	モデル名	コード番号	メーカー希望小売価格					
	Press-Fit タイプ	86.5 mm	SM-BB92-41B	ISMBB9241B	¥5,580					
			SM-BB72-41B	ISMBB7241B	¥3,583					
			BB-RS500-PB	EBBR5500PB	¥2,697					
	BBタイプ	BB シェル幅	BB 軸長	備考	モデル名	コード番号	メーカー希望小売価格			
	ネジタイプ	68 mm (BSA)	-	DURA-ACE	BB-R9100	IBBR9100B	¥5,655			
			-	ULTEGRA, SHIMANO 105	SM-BBR60	ISMBBR60B	¥2,927			
			-	TIAGRA	BB-RS500	EBBR5500B	¥1,857			
			-	TIAGRA	BB-RS501	EBBR5501B	¥2,685			
			-	DURA-ACE	BB-R9100	IBBR9100I	¥5,655			
			-	ULTEGRA, SHIMANO 105	SM-BBR60	ISMBBR60I	¥2,927			
	ネジタイプ	70 mm (Italian)	-	TIAGRA	BB-RS500	EBBR5500I	¥1,857			
			-	TIAGRA	BB-RS501	EBBR5501I	¥2,685			
				OCTALINK	68 mm (BSA)	109.5 mm	DURA-ACE	BB-7700	IBB7700B09N	¥15,840
						109.5 mm	DURA-ACE NJS	BB-7700	IBB7700B09NJ	¥15,840
						109.5 mm	DURA-ACE NJS	BB-7710	EBB7710B09N	¥14,158
						109.5 mm	DURA-ACE NJS・シールなし	BB-7710	EBB7710B09NS	¥14,158
113 mm	SHIMANO	BB-ES300				EBBES300B13	¥3,022			
118 mm	SHIMANO (トリプル)	BB-ES300				EBBES300B18	¥3,022			
70 mm (Italian)	109.5 mm	SHIMANO 105			BB-5500	EBB5500B09	¥8,309			
	118.5 mm	SHIMANO 105			BB-5500	EBB5500B18	¥8,309			
	109.5 mm	DURA-ACE			BB-7700	IBB7700I09N	¥15,840			
	113 mm	SHIMANO			BB-ES300	EBBES300I13	¥2,861			
	118 mm	SHIMANO (トリプル)			BB-ES300	EBBES300I18	¥2,861			
	109.5 mm	SHIMANO 105			BB-5500	EBB5500I09	¥8,309			
	四角軸	68 mm (BSA)	118.5 mm	SHIMANO 105	BB-5500	EBB5500I18	¥8,309			
			107 mm	SHIMANO	BB-UN300	EBBUN300B07X	¥2,198			
			110 mm	SHIMANO	BB-UN300	EBBUN300B10X	¥2,198			
			113 mm	SHIMANO	BB-UN300	EBBUN300B13X	¥2,198			
			115 mm	SHIMANO	BB-UN300	EBBUN300B15B	¥2,297			
			118 mm	SHIMANO	BB-UN300	EBBUN300B18X	¥2,198			
			122.5 mm	SHIMANO	BB-UN300	EBBUN300B22X	¥2,198			
			127.5 mm	SHIMANO	BB-UN300	EBBUN300B27B	¥2,297			

MTB / CITY ボトムブラケット							
	BBタイプ	BB シェル幅	モデル名	コード番号	メーカー希望小売価格		
	Press-Fit タイプ	89.5/92 mm	SM-BB94-41A	ISMBB9441A	¥5,396		
			BB-MT800-PA	IBBMT800PA	¥3,182		
			BB-MT500-PA	EBBMT500PA	¥2,697		
		104.5/107mm	SM-BB71-41C	ISMBB7141C	¥3,234		

MTB / CITY ボトムブラケット									
BBタイプ	BB シェル幅	BB 軸長	備考	モデル名	コード番号	メーカー希望小売価格			
	ネジタイプ	68/73 mm	XTR	SM-BB93	ISMBB93B	¥5,632			
			DEORE XT, SLX, DEORE LX	BB-MT800	IBBMT800B	¥3,132			
			DEORE XT	BB-MT800	IBBMT800KB	-			
			DXR (Short Inner cover)	BB-MT800	IBBMT800SB	-			
			DEORE XT, SLX, DEORE LX	BB-MT801	IBBMT801B	¥3,264			
		DEORE XT, SLX, DEORE LX	BB-MT801	IBBMT801KB	¥3,499				
		68 mm	DXR (Short Inner cover)	BB-MT801	IBBMT801SB	¥3,264			
		68/73 mm	DEORE, SHIMANO ALIVIO	SM-BB52	ESMBB52B	¥2,096			
			SAINT	SM-BB80	ISMBB80B	¥3,823			
		83 mm	SAINT	SM-BB80	ISMBB80D	¥3,823			
ZEE	SM-BB52		ESMBB52D	¥2,697					
68/73 mm			BB-MT501	EBBMT501B	¥2,809				
	OCTALINK	68 mm	113 mm	BB-ES300	EBBES300B13	¥3,022			
			118 mm	BB-ES300	EBBES300B18	¥3,022			
			121 mm	BB-ES300	EBBES300B21	¥3,022			
			126 mm	BB-ES300	EBBES300B26	¥3,022			
			113 mm	Eタイプ FD用	BB-ES300	EBBES300EB13	¥3,022		
			118 mm	Eタイプ FD用	BB-ES300	EBBES300EB18	¥3,022		
			121 mm	Eタイプ FD用	BB-ES300	EBBES300EB21	¥2,861		
			121 mm	チェーンケース用	BB-ES300	EBBES300KB21	¥3,022		
			126 mm	Eタイプ FD用	BB-ES300	EBBES300EB26	¥2,861		
			126 mm	チェーンケース用	BB-ES300	EBBES300KB26	¥3,022		
		70 mm (Italian)	113 mm	BB-ES300	EBBES300I13	¥2,861			
			118 mm	BB-ES300	EBBES300I18	¥2,861			
		73 mm	113 mm	BB-ES300	EBBES300C13	¥3,022			
			118 mm	BB-ES300	EBBES300C18	¥3,022			
			121 mm	BB-ES300	EBBES300C21	¥3,022			
			121 mm	Eタイプ FD用	BB-ES300	EBBES300EC21	¥2,861		
			126 mm	BB-ES300	EBBES300C26	¥3,022			
			126 mm	Eタイプ FD用	BB-ES300	EBBES300EC26	¥2,861		
			四角軸	68 mm	107 mm	BB-UN300	EBBUN300B07X	¥2,198	
					110 mm	BB-UN300	EBBUN300B10X	¥2,198	
110 mm	チェーンケース用				BB-UN300	EBBUN300KB10X	¥2,198		
113 mm	BB-UN300				EBBUN300B13X	¥2,198			
115 mm	BB-UN300				EBBUN300B15B	¥2,297			
117.5 mm	BB-UN300				EBBUN300B17X	¥2,198			
117.5 mm	チェーンケース用				BB-UN300	EBBUN300KB17X	¥2,198		
118 mm	BB-UN300				EBBUN300B18X	¥2,198			
118 mm	チェーンケース用				BB-UN300	EBBUN300KB18B	¥2,297		
122.5 mm	BB-UN300				EBBUN300B22X	¥2,198			
122.5 mm (LL123)	BB-UN300			EBBUN300B23X	¥2,198				
122.5 mm (LL123)	チェーンケース用			BB-UN300	EBBUN300KB23XW	¥2,297			
122.5 mm (LL123)	Eタイプ FD用			BB-UN300	EBBUN300EB23X	¥2,198			
122.5 mm (D-NL)	チェーンケース用			BB-UN300	EBBUN300KB22X	¥2,198			
127.5 mm	BB-UN300			EBBUN300B27B	¥2,297				
127.5 mm	チェーンケース用			BB-UN300	EBBUN300KB27X	¥2,198			
73 mm	113 mm			BB-UN300	EBBUN300C13X	¥2,198			
	118 mm			BB-UN300	EBBUN300C18X	¥2,198			
	122.5 mm (D-NL)			BB-UN300	EBBUN300C22B	¥2,297			
	122.5 mm (LL123)			BB-UN300	EBBUN300C23X	¥2,198			

Chain



クロマイジングリンクピン



中空ピン



12 スピード												
タイプ	Photo	モデル名	インジケータ	E-Bike	アウターリンク表面処理	インナーリンク表面処理			コネクティングピン	重量 (114リンク)	コード番号	メーカー希望小売価格
HYPERGLIDE+		CN-M9100	ULTIMATE		SIL-TEC	クロマイジング	X	X	QUICK-LINK (SM-CN910-12)	242 g	ICNM9100138Q	¥9,827
		CN-M8100	ADVANCED	B-BIKE RATED	グレー	クロマイジング	X	-	QUICK-LINK (SM-CN910-12)	252 g	ICNM8100138Q	¥6,442
		CN-M7100	ADVANCED		グレー	SIL-TEC	X	-	QUICK-LINK (SM-CN910-12)	252 g	ICNM7100138Q	¥4,693
		CN-M6100	ADVANCED		グレー	ブラウン	X	-	QUICK-LINK (SM-CN910-12)	-	ICNM6100138Q	¥3,608
11 スピード												
タイプ	Photo	モデル名	インジケータ	E-Bike	アウターリンク表面処理	インナーリンク表面処理			コネクティングピン	重量 (114リンク)	コード番号	メーカー希望小売価格
HG-X11		CN-HG901-11	ULTIMATE		SIL-TEC	SIL-TEC	X	X	QUICK-LINK (SM-CN900-11)	247g	ICNHG90111116Q	¥6,867
		CN-HG701-11	ADVANCED	B-BIKE RATED	SIL-TEC	SIL-TEC	X	-	QUICK-LINK (SM-CN900-11)	257g	ICNHG70111116Q	¥5,234
		CN-HG601-11	ADVANCED	B-BIKE RATED	グレー	SIL-TEC	X	-	QUICK-LINK (SM-CN900-11)	257g	ICNHG60111116Q	¥4,005
LG		CN-LG500		B-BIKE RATED	グレー	グレー	X	-	QUICK-LINK (SM-CN900-11)	257g	ICNLG500116Q	¥2,968
											ICNLG500126Q	¥3,186
											ICNLG500138Q	¥3,454
10 スピード												
タイプ	Photo	モデル名	インジケータ	アウターリンク表面処理	インナーリンク表面処理			コネクティングピン	重量 (114リンク)	コード番号	メーカー希望小売価格	
ダブル HG (ディレクショナルタイプ)		CN-6701	ADVANCED	亜鉛合金メッキ	グレー	X	-	2本ライン	267g	ICN6701118	¥4,066	
		CN-4601	SELECT	グレー	ブラウン	X	-	2本ライン	277g	ICN4601116	¥4,681	
トリプル HG		CN-6600	ADVANCED	亜鉛合金メッキ	グレー	X	-	2本ライン	275g	ICN6600116I	¥4,165	
HG-X (ディレクショナルタイプ)		CN-HG95	ADVANCED	SIL-TEC	SIL-TEC	X	-	2本ライン	268g	ICNHG95116I	¥4,066	
		CN-HG54	ADVANCED	グレー	ブラウン	X	-	2本ライン	273g	ICNHG54116I	¥2,809	
9 スピード												
タイプ	Photo	モデル名	インジケータ	アウターリンク表面処理	インナーリンク表面処理			コネクティングピン	重量 (114リンク)	コード番号	メーカー希望小売価格	
HG		CN-HG93A	ADVANCED	亜鉛合金メッキ	グレー	X	-	シルバーカラー	299g	ICNHG93118I	¥3,313	
		CN-HG53	SELECT	グレー	ブラウン	X	-	シルバーカラー	299g	ICNHG53118IG	¥3,960	

8/7/6 スピード											
タイプ	Photo	モデル名	インジケータ	アウターリンク 表面処理	インナーリンク 表面処理			コネクティング ピン	重量 (114リンク)	コード番号	メーカー希望 小売価格
HG/UG		CN-HG71		シルバー	グレー	X	-	ブラックカラー	324g	ICNHG711161	¥4,302
		CN-HG40		グレー	ブラウン	-	-	ブラックカラー	324g	ICNHG401181	¥2,320

内装ハブ & シングルスピード											
タイプ	Photo	モデル名	インジケータ	アウターリンク 表面処理	インナーリンク 表面処理			コネクティング ピン	重量 (114リンク)	コード番号	メーカー希望 小売価格
1/2"x 1/8"		CN-NX10		ダクロタイズド	ダクロタイズド	-	-	エンドピン	358g	ICNNX10C1141	¥1,505

E-BIKE 10 スピード												
タイプ	Photo	モデル名	インジケータ	E-Bike	アウター リンク 表面処理	インナー リンク 表面処理			コネクティング ピン	重量 (114リンク)	コード番号	メーカー希望 小売価格
HG-X		CN-E6090-10			SIL-TEC	SIL-TEC	X	-	2本ライン	276 g	ICNE6090101181	¥5,211

E-BIKE 9 スピード												
タイプ	Photo	モデル名	インジケータ	E-Bike	アウター リンク 表面処理	インナー リンク 表面処理			コネクティング ピン	重量 (114リンク)	コード番号	メーカー希望 小売価格
HG		CN-E6070-9			グレー	グレー	X	-	シルバーカラー	276 g	ICNE607091181	¥3,570

QUICK-LINK						
	モデル名	適応	備考	ユニット	コード番号	メーカー希望 小売価格
	SM-CN910-12	12 スピードチェーン用 (CN-M9100/CN-M8100/ CN-M7100/CN-M6100)	・SIL-TEC表面処理 ・再使用不可	2 ペア	ISMCN91012A	¥1,345
				50 ペア (ワークショップ)	ISMCN91012BS	¥30,379
	SM-CN900-11	11 スピードチェーン、 CN-LG500 用	・SIL-TEC表面処理 ・再使用不可	2 ペア	ISMCN90011A	¥1,826
				50 ペア (ワークショップ)	ISMCN90011BS	¥31,708

チェーンピン					
	適応	識別	個数	コード番号	メーカー希望 小売価格
	11 スピードチェーン用		3 個	Y0AH98030	¥1,056
	10 スピードチェーン用 (CN-7800を除く)	2本ライン付	3 個	Y08X98031	¥1,012
	9 スピードチェーン用	シルバーカラー	3 個	Y06998030	¥880
	8/7/6 スピードチェーン用	ブラックカラー	3 個	Y04598010	¥836

*1: これらのチェーンは高変速性能を獲得するために表裏があり、取付けの向きを規定しています。正しい向きで取付けることで、設計性能が発揮されます。もし反対の向きで取付けた場合、チェーン外れなどの発生により突然に転倒して重傷を負うことがあります。

Cassette





ROAD カセット

Road カセット										
・1 ユニット (セット)										
	モデル名	シリーズ	歯組	タイプ	スプライン タイプ	重量 (g)	コード番号	メーカー希望 小売価格		
	CS-R9200	DURA-ACE	11-12-13-14-15-16-17-19-21-24-27-30T	HYPERGLIDE+	HG スプライン L2	223 g	ICSR920012130	¥44,818	12 スピード	
			11-12-13-14-15-17-19-21-24-27-30-34T			253 g	ICSR920012134	¥44,818		
	CS-R8101	ULTEGRA	11-12-13-14-15-16-17-19-21-24-27-30T			291 g	ICSR810112130	¥13,420		
			11-12-13-14-15-17-19-21-24-27-30-34T			345 g	ICSR810112134	¥13,420		
	CS-R7101	SHIMANO 105	11-12-13-14-15-17-19-21-24-27-30-34T	HG	HG	361 g	ICSR710112134	¥8,718	11 スピード	
			CS-HG710			SHIMANO	11-12-13-14-15-17-19-21-24-28-32-36T	391 g		ICSHG71012136
	CS-R9100	DURA-ACE					11-12-13-14-15-16-17-19-21-23-25T	HG スプライン L		175 g
			11-12-13-14-15-17-19-21-23-25-28T			193 g	ICSR910011128			¥38,071
CS-R9100	DURA-ACE	11-12-13-14-15-17-19-21-24-27-30T	211 g	ICSR910011130	¥39,355					
		12-13-14-15-16-17-18-19-21-23-25T	189 g	ICSR910011225	¥36,274					
	CS-R8000	ULTEGRA	12-13-14-15-16-17-19-21-23-25-28T	HG-EV	HG-EV	205 g	ICSR910011228	¥38,071	11 スピード	
			11-12-13-14-15-16-17-19-21-23-25T			232 g	ICSR800011125	¥11,333		
			11-12-13-14-15-17-19-21-23-25-28T			251 g	ICSR800011128	¥11,333		
			11-12-13-14-15-17-19-21-24-27-30T			269 g	ICSR800011130	¥12,203		
	CS-HG800-11	ULTEGRA	11-12-13-14-16-18-20-22-25-28-32T	HG-EV	HG-EV	292 g	ICSR800011132	¥12,203	11 スピード	
			12-13-14-15-16-17-18-19-21-23-25T			243 g	ICSR800011225	¥11,333		
	CS-6800	ULTEGRA	14-15-16-17-18-19-20-21-23-25-28T			300 g	ICSR800011428	¥12,203		
			11-13-15-17-19-21-23-25-27-30-34T			335 g	ICSHG800111134	¥12,882		
	CS-R7000	SHIMANO 105	11-12-13-14-15-17-19-21-23-25-28T	HG スプライン L	HG スプライン L	284 g	ICSR700011128	¥7,128	11 スピード	
			11-12-13-14-15-17-19-21-24-27-30T			304 g	ICSR700011130	¥7,462		
	CS-HG700-11	SHIMANO 105	11-12-13-14-16-18-20-22-25-28-32T			320 g	ICSR700011132	¥7,960		
			12-13-14-15-16-17-18-19-21-23-25T			269 g	ICSR700011225	¥7,128		
	CS-HG700-11	SHIMANO 105	11-13-15-17-19-21-23-25-27-30-34T	HG スプライン M	HG スプライン M	379 g	ICSHG70011134	¥8,195		

アンダーライン表示のスプロケットはチタン製です

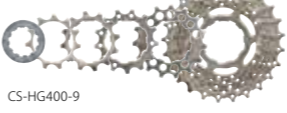
Road カセット									
・1ユニット(セット)									
	モデル名	シリーズ	歯組	タイプ	スプラインタイプ	重量(g)	コード番号	メーカー希望小売価格	
	CS-7900	DURA-ACE	11-12-13-14-15-17-19-21-23-25T	HG	HGスプラインM	187g (11-28T)	ICS790010125	¥31,129	
			11-12-13-14-15-17-19-21-24-28T				ICS790010128	¥31,129	
			12-13-14-15-16-17-19-21-24-27T				ICS790010227	¥31,129	
 CS-6700	CS-6700	ULTEGRA	11-12-13-14-15-16-17-19-21-23T	HG	HGスプラインM	242g (11-28T)	ICS670010123	¥9,754	
			11-12-13-14-15-17-19-21-23-25T				ICS670010125	¥9,797	
			11-12-13-14-15-17-19-21-24-28T				ICS670010128	¥9,797	
			12-13-14-15-16-17-19-21-23-25T				ICS670010225	¥9,754	
			12-13-14-15-17-19-21-24-27-30T				ICS670010230	¥9,797	
			14-15-16-17-18-19-20-21-23-25T				ICS660010425	¥10,721	
	CS-6600	ULTEGRA	16-17-18-19-20-21-22-23-25-27T	HG	HGスプラインM	242g (11-28T)	ICS660010627	¥10,721	
			11-12-13-14-15-17-19-21-23-25T				ICSHG50010125	¥3,935	
			11-12-14-16-18-20-22-25-28-32T				ICSHG50010132	¥4,767	
	CS-HG500-10	TIAGRA	11-13-15-17-19-21-23-26-30-34T	HG/UG	HGスプラインM	-	ICSHG50010134	¥4,767	
			12-13-14-15-17-19-21-23-25-28T				ICSHG50010228	¥3,935	
			11-12-13-14-15-17-19-21-23-25T				ICSHG50010125	¥3,935	

Road カセット									
・1ユニット(セット)									
	モデル名	シリーズ	歯組	タイプ	スプラインタイプ	重量(g)	コード番号	メーカー希望小売価格	
	CS-6500	ULTEGRA	11-12-13-14-15-17-19-21-23T	HG	HGスプラインM	-	ICS65009123	¥6,897	
			12-13-14-15-17-19-21-23-25T				ICS65009225	¥8,180	
			12-13-14-15-17-19-21-24-27T				ICS65009227	¥6,897	
	CS-HG400-9	SORA	11-12-13-15-17-19-21-23-25T	HG	HGスプラインM	-	ICSHG4009125	¥3,014	
			11-12-14-16-18-20-23-26-30T				ICSHG509130	¥3,499	
	CS-HG50-9	TIAGRA SORA	12-13-14-15-17-19-21-23-25T	HG	HGスプラインM	-	ICSHG509225	¥3,499	
			13-14-15-16-17-19-21-23-25T				ICSHG509325	¥3,499	
			14-15-16-17-18-19-21-23-25T				ICSHG509425	¥3,499	
			11-13-15-17-19-21-24-28T				ECSHG508128P	¥2,896	
	CS-HG50-8	CLARIS	11-13-15-17-20-23-26-30T	HG	HGスプラインM	-	ECSHG508130P	¥2,896	
			11-13-15-18-21-24-28-32T				ECSHG508132P	¥2,896	
			11-13-15-18-21-24-28-34T				ECSHG508134P	¥2,950	
			12-13-15-17-19-21-23-25T				ICSHG508225	¥3,578	
			13-14-15-17-19-21-23-26T				ICSHG508326	¥3,578	
			11-13-15-17-19-21-24-28T				ICSHG50010125	¥3,935	

マルチプルフリーホイール									
・1ユニット(セット)									
	モデル名	シリーズ	歯組	タイプ	スプラインタイプ	重量(g)	コード番号	メーカー希望小売価格	
	MF-TZ510-7	TOURNEY	14-16-18-20-22-24-28T	HG/UG	-	-	EMFTZ5107428	¥2,048	
			14-16-18-20-22-24-28T (CP)				EMFTZ5107428CP	¥2,173	
			14-16-18-20-22-24-34T				EMFTZ5107434	¥2,309	
			14-16-18-20-22-24-34T (CP)				EMFTZ5107434CP	¥2,428	
	MF-TZ500-7	TOURNEY	14-16-18-20-22-24-28T	HG/UG	-	-	EMFTZ5007428	¥1,874	
			14-16-18-20-22-24-34T				EMFTZ5007434	¥2,103	
			14-16-18-21-24-28T				EMFTZ5106428	¥1,846	
			14-16-18-21-24-28T (CP)				EMFTZ5106428CP	¥1,961	
	MF-TZ510-6	TOURNEY	14-16-18-21-24-28T	HG/UG	-	-	EMFTZ5006428	¥1,684	
			14-16-18-21-24-28T				EMFTZ5006428	¥1,684	





MTB カセット



MTB カセット											
・ 1 ユニット (セット)											
	モデル名	シリーズ	歯組	タイプ	スプラインタイプ	重量 (g)	コード番号	メーカー希望小売価格			
	CS-M9101-12	XTR	10-12-14-16-18-21-24-28-32-36-40-45T	HYPERGLIDE+	MICRO SPLINE	357 g	ICSM9101045	¥53,741			
			10-12-14-16-18-21-24-28-33-39-45-51T			367 g	ICSM9101051	¥53,741			
		DEORE XT	10-12-14-16-18-21-24-28-32-36-40-45T			440 g	ICSM8100045	¥21,011			
			10-12-14-16-18-21-24-28-33-39-45-51T			450 g	ICSM8100051	¥21,011			
		SLX	10-12-14-16-18-21-24-28-32-36-40-45T			520 g	ICSM7100045	¥13,862			
			10-12-14-16-18-21-24-28-33-39-45-51T			540 g	ICSM7100051	¥13,862			
	DEORE	10-12-14-16-18-21-24-28-33-39-45-51T	-			ICSM610012051	¥12,533				
		CS-M9001	XTR			11-13-15-17-19-21-24-27-31-35-40T	HG	HG スプライン M	331 g	ICSM9001140	¥48,248
						11-13-15-17-19-21-24-27-31-35-40T			411 g	ICSM8000140	¥13,831
		CS-M8000	DEORE XT			11-13-15-17-19-21-24-28-32-37-42T			434 g	ICSM8000142	¥13,831
11-13-15-17-19-21-24-28-32-37-46T						437 g			ICSM8000146	¥15,494	
CS-M7000		SLX	11-13-15-17-19-21-24-27-31-35-40T			450 g			ICSM7000140	¥9,437	
			11-13-15-17-19-21-24-28-32-37-42T	476 g	ICSM7000142	¥9,437					
			11-13-15-17-19-21-24-28-32-37-46T	482 g	ICSM7000146	¥10,432					
CS-M5100-11		DEORE	11-13-15-17-19-21-24-28-32-37-42T	-	ICSM510011142	¥7,304					
			11-13-15-18-21-24-28-33-39-45-51T	-	ICSM510011151	¥9,463					
		CS-M771-10	DEORE XT	11-12-14-16-18-20-22-25-28-32T	HG	HG			294 g	ICSM77110132	¥10,341
	11-13-15-17-19-21-23-26-30-34T			323 g					ICSM77110134	¥10,341	
	11-13-15-17-19-21-24-28-32-36T			343 g					ICSM77110136	¥10,341	
	CS-HG81-10	SLX	11-12-14-16-18-20-22-25-28-32T	317 g			ICSHG8110132	¥7,026			
			11-13-15-17-19-21-23-26-30-34T	351 g			ICSHG8110134	¥7,026			
			11-13-15-17-19-21-24-28-32-36T	369 g			ICSHG8110136	¥7,026			

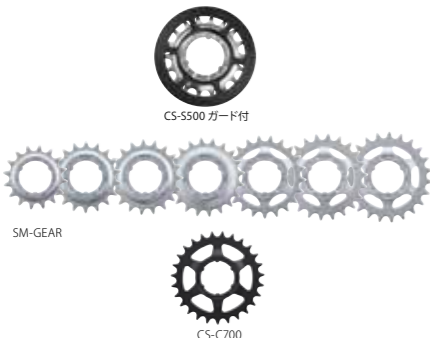

アンダーライン表示のスプロケットはチタン製です アンダーライン表示のスプロケットはアルミニウム製です

*: MICRO SPLINE フリーハブボディのみに対応



MTB カセット									
・ 1 ユニット (セット)									
	モデル名	シリーズ	歯組	タイプ	スプラインタイプ	重量 (g)	コード番号	メーカー希望小売価格	
	CS-M4100-10	DEORE	11-13-15-18-21-24-28-32-37-42T	HG		-	ECSM410010142	¥7,016	
			11-13-15-18-21-24-28-32-37-46T			-	ECSM410010146	¥8,103	
	CS-HG50-10	DEORE	11-13-15-17-19-21-24-28-32-36T			-	ICSHG5010136	¥4,984	
	CS-M770	DEORE XT	11-12-14-16-18-21-24-28-32T	HG	HG スプライン M	264 g	ICSM7709132	¥9,831	
			11-13-15-17-20-23-26-30-34T			300 g	ICSM7709134	¥9,831	
	CS-HG400-9	SHIMANO ALIVIO	11-12-13-14-16-18-21-24-28T			-	ICSHG4009128	¥3,014	
			11-12-14-16-18-21-24-28-32T			-	ICSHG4009132	¥3,014	
			11-13-15-17-20-23-26-30-34T			-	ICSHG4009134	¥3,014	
			11-13-15-17-20-23-26-30-36T			-	ICSHG4009136	¥3,119	
			12-14-16-18-21-24-28-32-36T			-	ICSHG4009236	¥3,119	
			11-13-15-17-19-21-24-28-32T			-	ECSHG2009132	¥2,976	
	CS-HG200-9	ACERA	11-13-15-17-20-23-26-30-34T			-	ECSHG2009134	¥2,976	
			11-13-15-17-19-21-24-28-32T			-	ECSHG2009134	¥2,976	
	CS-HG51-8	SHIMANO ALIVIO	11-13-15-17-19-21-24-28T	HG	HG スプライン M	-	ECSHG518128	¥3,180	
			11-13-15-17-20-23-26-30T			-	ECSHG518130	¥3,180	
			11-13-15-18-21-24-28-32T			-	ECSHG518132	¥3,180	
	CS-HG400-8		11-13-15-18-22-27-33-40T			-	ECSHG4008140	¥4,022	
			new 11-13-15-18-22-27-35-45T			-	ECSHG4008145	¥4,553	
	CS-HG41-8	ACERA	11-13-15-17-20-23-26-30T			-	ECSHG418130	¥2,498	
11-13-15-18-21-24-28-32T			-	ECSHG418132	¥2,498				
11-13-15-17-20-23-26-34T			-	ECSHG418134	¥2,779				
CS-HG31-8	ALTUS	11-13-15-17-20-23-26-30T	-	ECSHG318130	¥2,148				
		11-13-15-18-21-24-28-32T	-	ECSHG318132	¥2,148				
		11-13-15-17-20-23-26-34T	-	ECSHG318134	¥2,427				
CS-HG200-8	SHIMANO	12-14-16-18-21-24-28-32T	-	ECSHG2008232T	¥2,442				
	CS-HG41-7	SHIMANO	11-13-15-18-21-24-28T	HG	HG	-	ECSHG417128	¥2,243	
			12-14-16-18-21-24-28T			-	ECSHG2007228T	¥2,115	
	CS-HG200-7	12-14-16-18-21-26-32T	-			ECSHG2007232T	¥2,115		

その他スプロケット											
・1ユニット(セット)											
	モデル名	シリーズ	歯組	備考	コード番号	メーカー希望小売価格					
 <p>CS-LG700</p>	SHIMANO CUES トップ2ギア	SHIMANO CUES	11T		YORF9801T	¥1,100					
			13T		YORF9802T	¥1,100					
			11T & 13T ユニット		YORF98020	¥2,046					
			11T	CS-LG400を使用	YORG9801T	¥1,001					
			13T	CS-LG400を使用	YORG9802T	¥792					
			11T & 13T ユニット	CS-LG400を使用	YORG98020	¥1,540					
	BMX用 シングルスピード ギア	CS-MX66	DXR	14T	ICSMX6614	¥1,049					
				15T	ICSMX6615	¥1,049					
				16T	ICSMX6616	¥1,049					
				18T	ICSMX6618	¥1,049					
 <p>CS-S500 ガード付</p> <p>SM-GEAR</p> <p>CS-C700</p>	内装ハブ用ギア	CS-S500	ALFINE	18T	ICSS50018	¥1,202					
				20T	ICSS50020	¥1,202					
				16T	Y32203220	¥616					
		SM-GEAR	NEXUS	CS-C7000	18T	Y32203420	¥748				
					19T	Y32203520	¥748				
					20T	Y32203620	¥748				
					21T	Y33060000	¥783				
					22T	Y33060100	¥783				
					23T	Y33060200	¥792				
					24T	Y0FM24000	¥1,425				
					27T	Y0FM01000	¥1,560				
					30T	Y0FM30000	¥1,694				
						トラック用ギア	SS-7600	DURA-ACE Track	13T - 1/8"	Y27913100	¥3,410
									14T - 1/8"	Y27914100	¥3,410
									15T - 1/8"	Y27915100	¥3,410
16T - 1/8"	Y27916100	¥3,410									
13T - 3/32"	Y27913000	¥3,410									
14T - 3/32"	Y27914000	¥3,410									
15T - 3/32"	Y27915000	¥3,410									
16T - 3/32"	Y27916000	¥3,410									

シングルフリー						
・1ユニット(セット)						
	モデル名	シリーズ	歯組	備考	コード番号	メーカー希望小売価格
	SF-MX30	DX (厚歯)	16T		ISFMX3016	¥5,569
			16T	ブラック	ISFMX3016L	¥5,491
			17T		ISFMX3017	¥5,884
			18T		ISFMX3018	¥5,743
	SF-1200	SHIMANO (薄歯)	16T		ISF120016	¥5,627
			18T		ISF120018	¥5,627
			20T		ISF120020	¥5,627

MTBカセット歯組					コード番号			
	スピード	モデル名	シリーズ	歯組	10T	12T	14T	16T
	12 スピード	CS-M9101-12	XTR	10-12-14-16-18-21-24-28-32-36-40-45T 10-12-14-16-18-21-24-28-33-39-45-51T	Y1X498030 ¥2,933	Y1X414000 ¥660	Y1X416000 ¥880	
		CS-M8100-12	DEORE XT		Y1X498020 ¥2,864	Y0GX14000 ¥374	Y0GX16000 ¥418	
		CS-M7100-12	SLX					
		CS-M6100-12	DEORE					
					コード番号			
	スピード	モデル名	シリーズ	歯組	11T	13T	15T	
	11 スピード	CS-M9001	XTR	11-13-15-17-19-21-24-27-31-35-40T	Y1PU11000 ¥792	Y1PU13000 ¥792	Y1PU15000 ¥572	
		CS-M8000	DEORE XT	11-13-15-17-19-21-24-27-31-35-40T 11-13-15-17-19-21-24-28-32-37-42T	Y1RK11000 ¥792	Y1RK13000 ¥704	Y1RK15000 ¥528	
		CS-M7000	SLX	11-13-15-17-19-21-24-28-32-37-46T				
		CS-M5100-11	DEORE	11-13-15-17-19-21-24-28-32-37-42T 11-13-15-18-21-24-28-33-39-45-51T				

LIFESTYLE カセット

SHIMANO CUES カセット								
・1ユニット(セット)								
	モデル名	シリーズ	歯組	タイプ	スプライン タイプ	重量 (g)	コード番号	メーカー希望小売価格
 <p>CS-LG700-11</p>	11 スピード	CS-LG700-11	11-13-15-17-20-23-26-30-36-43-50T	LINKGLIDE	HG スプライン M	609 g	ICSLG70011150	¥15,588
		CS-LG700-11D	11-13-15-17-20-23-26-30-34-39-45T			-	ICSLG70011145	¥16,402
		CS-LG400-11	11-13-15-17-20-23-26-30-36-43-50T			-	ECSLG40011150	¥14,919
		CS-LG400-11D	11-13-15-17-20-23-26-30-34-39-45T			-	ECSLG40011145	¥12,084
		CS-LG400-10	11-13-15-17-20-23-28-34-41-48T			-	ECSLG40010148	¥9,174
 <p>CS-LG400-10</p>	10 スピード	CS-LG400-10	11-13-15-17-20-23-26-30-36-43T	-	ECSLG40010143	¥8,468		
		CS-LG400-10D	11-13-15-17-20-23-26-30-34-39T	-	ECSLG40010139	¥7,755		
		CS-LG300-10	11-13-15-17-20-23-28-34-41-48T	-	ECSLG30010148	¥8,220		
		CS-LG300-10D	11-13-15-17-20-23-26-30-34-39T	-	ECSLG30010139	¥6,801		
		CS-LG400-9	11-13-15-17-20-23-28-36-46T	-	ECSLG4009146	¥6,059		
 <p>CS-LG400-9</p>	9 スピード	CS-LG400-9	11-13-15-17-20-23-28-34-41T	-	ECSLG4009141	¥5,112		
		CS-LG400-9D	11-13-15-17-20-23-26-30-36T	-	ECSLG4009136	¥4,165		
		CS-LG300-9	11-13-15-17-20-23-28-36-46T	-	ECSLG3009146	¥5,270		
		CS-LG300-9	11-13-15-17-20-23-28-34-41T	-	ECSLG3009141	¥4,323		
		CS-LG300-9D	11-13-15-17-20-23-26-30-36T	-	ECSLG3009136	¥3,379		

Rear Derailleur Pulley





プーリーセット										
・1ユニット(セット)・テンションプーリー&ガイドプーリーのセット										
モデル名	インジケータ	シリーズ	適応モデル				コード番号	メーカー希望小売価格		
 RD-R9250 RD-R9100	プーリーセット	ULTIMATE	DURA-ACE	RD-R9250	X	-	-	Y3GK98010	¥4,297	
				RD-R9100/R9150	X	-	-	Y5ZR98010	¥3,785	
				RD-9000/9070/7970	X	-	-	Y5Y898060	¥4,126	
				RD-7900	X	-	-	Y5X098140	¥3,887	
 RD-R8150 RD-R8000	プーリーセット	ADVANCED	ULTEGRA, GRX, DEORE XT	RD-R8150	X	-	-	Y3J198010	¥2,353	
				RD-R8000/R8050/RX800/RX805/RX812/M8000/M8050/RX817	X	-	-	Y3E998010	¥1,925	
				RD-6800/6870	X	-	-	Y5YC98140	¥1,925	
				RD-R7150	-	-	-	Y3HY98010	¥1,444	
 RD-RX825 RD-RX820	プーリーセット	ADVANCED	GRX	new RD-RX825	X	-	-	Y3JS98010	¥1,925	
				RD-RX820	X	-	-	Y3GE98010	¥1,925	
 RD-RX815/RX810	プーリーセット	ADVANCED	LG	RD-M8130-SGS	X	-	-	Y3J598010	¥1,829	
 RD-6770/6700-A/6700/6600/M772/M771/M770/M810-A/M810/T780	プーリーセット	ADVANCED	ULTEGRA, DEORE XT, SAINT	-	X	X	テンションプーリーのみ	Y5X998150	¥1,714	
	プーリーセット	SELECT		RD-5800-SS/5701/5700-A/5700/4700/4601/4600/3500/3400/R2000/2400/R350/R350-10/RX400/M7000-10/M675/M670/M663/M662/M640/M6000-SGS/M615/M610/M601/M593/M592/M591/M4000/M430/M3000/M390/M370/M2000/T670/T661/T6000/T610/T4000/T3000/F800/CT-5500	-	-	-	Y5XH98120	¥1,155	
 RD-M9100	プーリーセット	ULTIMATE	XTR	RD-M9100/M9120	X	-	-	Y3FA98090	¥3,956	
				RD-M9000/M9050	X	-	-	Y5PV98160	¥3,751	
 RD-M8100	プーリーセット	ADVANCED	DEORE XT, GRX	RD-M8100-SGS/M8120-SGS	X	-	-	Y3FW98010	¥1,829	
				RD-M786/M781/M780/M773/T8000	X	-	-	Y5XF98130	¥1,714	
 RD-M7100	プーリーセット	SELECT	SLX, DEORE	RD-M7100-SGS/M7120-SGS/M6100	-	-	-	Y3FY98010	¥1,100	
				DEORE	RD-M5100	-	-	-	Y3HL98010	¥704
 RD-U8000	プーリーセット	ADVANCED	SHIMANO CUES	new RD-U8050-11/U8050-10	X	-	-	Y3JB98010	¥1,040	
				RD-U8000	X	-	-	Y3JD98080	¥1,733	
				RD-U8020/U6020-11/U6020-10	-	X	ガイドプーリーのみ	-	Y3JE98010	¥1,733
				RD-U6070/U6050	-	-	-	Y3JB98010	¥1,040	
				RD-U6000/U4000	-	-	-	Y3JF98010	¥528	
				RD-U4020/U3020	-	-	-	Y3JK98010	¥528	
 RD-U2000	プーリーセット	SELECT	new SHIMANO ESSA	RD-U2000	-	-	-	Y3JK98010	¥528	

Front Derailleur / Quick Release

リアディレクター用バンパー				
	シリーズ	モデル名	コード番号	メーカー希望小売価格
 Y3FA59000 Y3FW50000 Y3FY51000	XTR	RD-M9100	Y3FA59000	¥174
	DEORE XT	RD-M8100	Y3FW50000	¥124
		RD-M8130		
SLX	RD-M7100	Y3FY51000	¥124	

Road フロントディレクター用スキッドプレート					
スキッドプレート	シリーズ	モデル名	取付け穴	コード番号	メーカー希望小売価格
 Y5ZS15000	DURA-ACE	FD-R9100	3	Y5ZS15000	¥273
		FD-9000	2	Y5NF19000	¥273
 Y5NF19000	ULTEGRA, SHIMANO 105 GRX	FD-RX820/FD-R8000/FD-R7000/FD-5801/FD-RX810/FD-RX400	3	Y2BA12000	¥174
		ULTEGRA	FD-6800	3	Y5P116000
 Y5YY00080	SHIMANO 105	FD-5800			
	TIAGRA	FD-4700			
	SORA, CLARIS	FD-R3000/FD-R2000	3	Y5YY00080	¥75

クイックリリース									
	シリーズ	モデル名(ホイール)	フロント/リア	O.L.D.	QR軸長さ	カラー	コード番号	メーカー希望小売価格	
 WH-R9100 WH-9000	DURA-ACE	WH-R9200 シリーズ	フロント	100 mm	133 mm	シリーズカラー	Y0M498010	¥5,359	
			リア	130 mm	163 mm		Y0M598010	¥5,359	
		WH-R9100 シリーズ	フロント	100 mm	133 mm	シリーズカラー	Y0B198010	¥5,047	
			リア	130 mm	163 mm		Y07E98010	¥5,047	
		WH-9000 シリーズ	フロント	100 mm	133 mm	シリーズカラー	Y07E98020	¥5,047	
			リア	130 mm	163 mm		Y28E98010	¥5,115	
 WH-6800	ULTEGRA	WH-6800	フロント	100 mm	133 mm	シリーズカラー	Y3DZ98010	¥5,115	
			リア	130 mm	163 mm		Y3DZ98020	¥5,115	
 WH-RS700 WH-RS500 WH-RS330 WH-RS300	RS	WH-RS700	フロント	100 mm	133 mm	-	Y0D198010	¥2,148	
			リア	130 mm	163 mm		Y0D298010	¥2,148	
		WH-RS500	フロント	100 mm	133 mm		Y0D298020	¥2,148	
			リア	130 mm	163 mm		Y0DZ98010	¥1,887	
		WH-RS330	フロント	100 mm	133 mm		Y0E898010	¥1,868	
			リア	130 mm	163 mm		Y0E898020	¥1,868	
	WH-RS300	フロント	100 mm	133 mm	Y02U98010	¥2,251			
		リア	130 mm	163 mm	Y31P98010	¥2,148			
			168 mm	Y02V98010	¥2,148				
		フロント	100 mm	133 mm	Y0F798010	¥2,523			
	リア	130 mm	163 mm	Y0F898010	¥2,523				
				168 mm	Y0F898020	¥2,523			

クイックリリース										
	シリーズ	モデル名(ホイール)	フロント/リア	O.L.D.	QR軸長さ	カラー	コード番号	メーカー希望小売価格		
	RS	WH-RS100	フロント	100 mm	133 mm	-	Y0F098010	¥1,637		
			リア	130 mm	163 mm		Y0F198010	¥1,714		
					168 mm		Y0F198020	¥1,714		
			WH-RS81-C50	フロント	100 mm	133 mm	-	Y49298010	¥1,810	
				リア	130 mm	163 mm		Y49398010	¥1,791	
			WH-RS610	フロント	100 mm	133 mm	-	Y29B98010	¥2,080	
		リア		130 mm	163 mm	Y31F98010		¥2,148		
					168 mm	Y31F98020		¥2,148		
		WH-RS010		フロント	100 mm	133 mm		-	Y45K98100	¥1,560
		リア	130 mm	163 mm	Y45K98110	¥1,521				
	168 mm	Y45K98120		¥1,521						
	RX	WH-RX31	リア	135 mm	168 mm	-	Y3TV98020	¥1,560		
					173 mm		Y3TV98040	¥1,560		
		WH-RX010	フロント	100 mm	133 mm	-	Y02U98010	¥2,251		
			リア	135 mm	168 mm		Y02V98010	¥2,148		
					173 mm		Y02V98020	¥2,148		
			WH-RX05	フロント	100 mm		133 mm	-	Y45K98100	¥1,560
		リア	135 mm	168 mm	Y45K98120	¥1,521				
				173 mm	Y4FL98370	¥1,521				
			SHIMANO	WH-R501/R501-A	フロント	100 mm	129 mm	ブラック	Y4SH98010	¥1,560
							133 mm		Y45K98100	¥1,560
リア	130 mm				163 mm	ブラック	Y45K98110	¥1,521		
					168 mm		Y45K98120	¥1,521		
					163 mm	シルバー	Y4BG98220	¥1,444		
							168 mm	Y4BG98230	¥1,444	
WH-R501-30	フロント			100 mm	133 mm	ブラック	Y45K98100	¥1,560		
	リア			130 mm	163 mm		Y45K98110	¥1,521		
					168 mm		Y45K98120	¥1,521		
WH-R500	フロント	100 mm	133 mm	ブラック	Y4BG98210	¥1,444				
	リア	130 mm	163 mm		Y4BG98220	¥1,444				
			168 mm		Y4BG98230	¥1,444				

E-THRU Axle / Ball Bearing



E-THRUアックスル										
	MTB/Road	モデル名	軸のタイプ	軸の長さ	スレッドピッチ		コード番号	メーカー希望小売価格		
	MTB	AX-MT700	142 x 12 mm	166 mm	M12 x P1.5	Iタイプ (左ハウジング)	EAXMT70014212	¥7,143		
		AX-MT500					EAXMT50014212	¥4,994		
		AX-MT700	148 x 12 mm	172 mm			EAXMT70014812	¥7,416		
		AX-MT500					EAXMT50014812	¥5,265		
			MTB	SM-AX76			157 x 12mm	181 mm	EAXMT70015712	¥7,674
				SM-AX56					EAXMT50015712	¥5,525
	MTB			SM-AX76	142 x 12 mm	171 mm	右固定ナット	ESMAX56A	¥4,431	
		SM-AX56	ESMAX56B	¥4,706						
			Road/Urban	SM-AX720-100x12	100 x 12 mm	121 mm		-	ESMAX720F10012	¥7,651
				SM-AX720-142x12				-	ESMAX720R14212	¥8,192





ボールベアリング (ホイール / フリーハブ / フロントハブ 用)									
ボールサイズ	パッケージ QTY	ホイール	フリーハブ	フロントハブ	コード番号	セミパルクパッケージ (300個)			
1/4"	18	WH-6700-R/WH-RS610-TL-R/WH-RS330-R/WH-RS80-R/WH-RS61-TL-R/WH-RS31-R/WH-RS300-R/WH-RS21-CL-R/WH-RS11-R/WH-RS10(-A)-R/WH-RS100-R/WH-R501(-A)-R/WH-RX010-R/WH-RX05-R/WH-U5000-R/WH-MT500-CL-R/WH-MT65-66-68-R/WH-MT55-R/WH-MT35-R/WH-MT15-R/WH-RX010-R	FH-6700/FH-R7000/FH-5800/FH-5700/FH-4600/FH-3500/FH-2400/FH-RS505/FH-R5400/FH-RS300/FH-M7000/FH-M6000/FH-M675/FH-M665/FH-M615/FH-M590-595/FH-M4050/FH-M475/FH-M430-M435/FH-M3050/FH-T4000/FH-T3000/FH-TX800/FH-T610/FH-T670-675/FH-TX500-TX505/FH-UR600	-	Y00091310 ¥322	Y13098620 ¥3,240			
3/16"	20	WH-6800-R/WH-RS81-R/WH-RS500-R/WH-RS370-R/WH-RX31-R12/WH-RX830-TL-R/WH-M785-M788-R/WH-M8000-M8020-R/WH-MT68-MT66-R12/WH-U5000-R12	FH-6800/FH-CX75/FH-M828-825-820/FH-M810-815/FH-M8000-8010(-B)/FH-M785-788/FH-M7010(-B)/FH-M678/FH-M640-645-648/FH-M6010(-B)/FH-M618(-B)/FH-T780	HB-R505/HB-M618(-B)/HB-M3050/HB-MT200/HB-T3000/HB-TX800/HB-TX500/HB-TX505	Y00091210 ¥322	Y13098621 ¥2,933			
	22	WH-6700-F/WH-RS610-TL-F/WH-RS330-F/WH-RS80-F/WH-RS61-TL-F/WH-RS31-F/WH-RS300-F/WH-RS21-CL-F/WH-RS11-F/WH-RS10(-A)-F/WH-RS100-F/WH-R501-F/WH-RX31-F/WH-RX10-F/WH-RX05-F/WH-U5000-F/WH-MT500-CL-F/WH-MT65-66-F/WH-MT55-F/WH-MT35-F/WH-MT15-F/WH-RX010-F	-	HB-6700/HB-R7000/HB-5800/HB-5700/HB-4600/HB-3500/HB-2400/HB-RS505/HB-RS400/HB-RS300/HB-M7000/HB-M6000/HB-M675/HB-M665/HB-M629/HB-M615/HB-M4050/HB-M590-595/HB-M430-435/HB-T4000/HB-T670-675/HB-T660-665/HB-T610	Y48B98030 ¥322				
5/32"	38	WH-RX570-R	FH-M9000/FH-M9010	HB-M820	Y28F98020 ¥660	-			
	34	WH-R9170-R/WH-RS770-R/WH-RS700-R/WH-RS170-R/WH-M9000-9020-R/WH-M785-788-F15/WH-MT600-R/WH-MT500-R12(-B)/WH-R8170-R/WH-RS171-R/WH-RX870-R	FH-RS470/FH-RS770/FH-R7070/FH-MT400	HB-M978/HB-M788	Y48R98130 ¥1,100	-			
1/4"	18	-	FH-MT200-B/FH-TY500	HB-7710-R/HB-7600-R	Y00091370 ¥1,100	-			
3/16"	22	WH-R9100/WH-9000/WH-7900/WH-7850/WH-M988/WH-M985/WH-M980/WH-M975/WH-M970	FH-9000/FH-7900/FH-7850/FH-M988/FH-M985/FH-MX71	HB-7710-F/HB-7600-F	Y00091270 ¥748	Y13098622 ¥5,870			

各モデルに必要なボールの数は異なります。 si.shimano.comを参照してください。

Freewheel Body

フリーホイールボディ								
	スピード	スプラインタイプ	材質	シリーズ	ホイール	フリーハブ	コード番号	メーカー希望小売価格
	ロード 12スピード	HG スプライン L2	アルミニウム	DURA-ACE	WH-R9270, WH-R9200	-	Y0ML98040	¥30,146
					WH-R9170	-	Y0AZ98050	¥28,519
	ロード 11スピード	HG スプライン L	チタン	DURA-ACE	WH-R9100, WH-9000	FH-9000	Y3DZ98060	¥33,495
					WH-R8170, WH-RS770, WH-RS700, WH-RX570	FH-RS770	Y3EX98030	¥3,887
	ロード 11スピード	HG スプライン L	スチール	ULTEGRA, GRX, SHIMANO	WH-6800, WH-RS500, WH-RS81, WH-RX830	FH-6800, FH-CX75	Y49398060	¥3,922
					WH-RS300, WH-RS330, WH-RS610	FH-R7000, FH-5800, FH-UR600, FH-RS505, FH-RS400	Y31F98070	¥3,171
	ロード 11スピード	HG スプライン L	スチール	SHIMANO	WH-RS100, WH-RS010, WH-RX010	-	Y48U98040	¥3,240
					WH-RS370	-	Y0FH98010	¥4,297
	ロード 11スピード	HG スプライン L	スチール	SHIMANO	WH-RS171	FH-RS470	Y3G898030	¥5,013
					WH-R501	-	Y4SK98070	¥2,489
	10/9/8スピード MTB 11スピード	HG スプライン M	スチール	SHIMANO	WH-MT600, WH-MT500	-	Y0ES98030	¥3,751
					WH-M8100, WH-M8120	-	Y0HE98010	¥13,398
	MTB 12スピード	MICRO SPLINE	アルミニウム	DEORE XT	WH-M8100, WH-M8120	-	Y0HE98010	¥13,398
					WH-MT620, WH-MT501	FH-MT510, FH-MT500	Y0KD98040*	¥6,380
			スチール	SHIMANO	WH-MT601	FH-MT410, FH-MT401	Y3HU98020*	¥3,240

*フリーホイールボディのみのコード番号です。

フリーホイールボディとカセットスプラインの互換性									
フリーハブ/ホイール		互換性のあるカセットタイプ							
モデル名	画像	MTB		ROAD		SHIMANO CUES	ALL		
		12スピード CS-M9101-12 CS-M8100-12 CS-M7100-12 CS-M6100-12	11スピード CS-M9000 CS-M8000 CS-M7000-11 CS-M5100-11	12スピード CS-R9200-12 CS-R8101-12 CS-R7101-12 CS-HG710-12	11スピード CS-R9100 CS-R8000 CS-R7000	11スピード CS-HG800-11 CS-HG700-11	11/10スピード CS-LG700-11 CS-LG400-11 CS-LG400-10 CS-LG300-11	10/9/8スピード	
MICRO SPLINE		X	-	-	-	-	-	-	-
HG スプライン L2 (ROAD 12スピード専用)		-	-	X	-	-	-	-	-
HG スプライン L (ROAD 12/11スピード)		-	X*1	X	X	X*1	X*1*4	X*2	
HG スプライン M (10/9/8スピード MTB 11スピード)		-	X	-	X	X	X*4	X*3	

*1 1.85mmのロスベアラーが必要です。 *2 以下のカセットスプロケットには、1.85mmのロスベアラーと1.0mmのスペーサーが必要です。CS-7900/CS-7800/CS-6700/CS-6600/CS-5700/CS-5600 (1.0mmスペーサー付属)
 *3 以下の10スピードロードカセットスプロケットには1.0mmスペーサーが必要です。CS-7900/CS-7800/CS-6700/CS-6600/CS-5700/CS-5600
 *4 モデル別の詳細については、LINKGLIDEカセットスプロケットの互換性についての技術情報 (C-649) をご覧ください。

Internal Assembly Of Internal Geared Hub

内装ハブの内部一式組立品									
	スピード	シリーズ	モデル名	軸長(mm)				備考	メーカー希望小売価格
				182	184	187	その他		
	3 スピード	3CC	SG-3C41	-	-	-	Y35U98010 (168)		¥7,688
				-	-	-	Y33R98020 (175)		¥7,720
				-	-	-	Y35U98020 (178)		¥7,688
			SG-3C41-DX	-	-	-	Y35U98010 (168)		¥7,688
				-	-	-	Y33R98020 (175)		¥7,720
				-	-	-	Y33S98310 (181.8)		¥5,902
		3R	SG-3R40	-	-	-	Y33S98320 (191.8)		¥5,902
				-	-	-	Y33S98330 (181.8)	ベルト車用	¥5,902
				-	-	-	Y33S98340 (186.8)		¥5,119
			SG-3R42	-	-	-	Y33S98350 (191.8)		¥5,902
				-	-	-	Y33S98360 (184.8)	アシストバイク用	¥5,359
				-	-	-	Y33S98310 (181.8)		¥5,902
5 スピード	5R	SG-5R30	-	-	-	Y38E98010 (210)		¥12,760	
			-	-	-	Y38J98020 (215.5)		¥12,760	
		5C	SG-C7000-5C	-	-	Y3FH98010	-	¥23,925	
	SG-C7050-5C		-	-	Y3FE98010	-	¥25,201		
	SG-C7002-5CD		-	-	Y3J098010	-	¥26,477		
	5D	SG-C7000-5D	-	-	Y3FJ98010	-	¥20,767		
SG-C7050-5D		-	-	Y3FF98010	-	¥20,767			
7 スピード	7C	SG-C3001-7C	-	-	-	Y3EV98150 (176)		¥15,950	
		SG-C3001-7C-DX	-	Y3EV98020	-	-	¥16,907		
8 スピード	7D	SG-C3001-7D	-	-	Y3EW98010	-	¥15,950		
		SG-C3001-7R	Y3ET98010	-	-	-	¥15,950		
8 スピード	8C	SG-C6001-8C	-	Y3EJ98010	-	-	¥17,545		
		SG-C6001-8CD	-	-	Y3EL98010	-	¥17,545		
	8D	SG-C6001-8D	-	-	Y3EK98010	-	¥17,545		
		SG-C6061-8D	-	-	Y3EE98030	-	¥17,705		
	8R/8V	SG-C6001-8R	-	Y3EH98010	-	-	¥17,545		
		SG-C6001-8V	-	-	-	Y3EH98020 (203)	¥15,408		
11 スピード	ALFINE-11	SG-S7001-11	-	-	Y3EN98010	-	¥40,513		
		SG-S7051-11	-	-	Y3EM98010	-	¥41,470		
8 スピード	ALFINE-8	SG-S7001-8	-	-	Y3EB98010	-	¥19,140		
		SG-S7051-8	-	-	Y3EA98010	-	¥19,140		



TOOLS

 1/2"スクエアソケット (オス)対応	 1/2"スクエアソケット (オス)対応	 4mm 六角レンチ対応	 8mm 六角レンチ対応	 15mm レンチ対応	 17mm レンチ対応
 18mm レンチ対応	 24mm レンチ対応	 32mm レンチ対応	 36mm レンチ対応	 ニッケルクロムコーティング	 専用形状切り矢
 ボールベアリング入切り矢	 モリブデン処理	 チェーンガイドピンリムーバー装備	 3方向回転ヘッド	 8mm スルーアクスル対応	 12mm スルーアクスル対応
 15mm スルーアクスル対応	 20mm スルーアクスル対応	 20-29インチホイール対応	 20T タイプカートリッジBB 対応	 エルゴノミックデザイン	 ガイドピン装備
 レーザーカッティング	 ライナーニードル装備	 スケール装備	 オフセットデザイン	 スクエア BB 対応	 伸縮ハンドル装備

カセットスプロケット / マルチプルフリーホイール / ローター

TL-LR10
ロックリング工具

コード番号	Y12009220
メーカー希望小売価格	¥2,353



TL-LR11
ロックリング工具

コード番号	Y8PW04100
メーカー希望小売価格	¥2,353

・(SM-RT10/RT30 内外スプラインタイプロックリング用)



TL-LR15
ロックリング工具 (ガイドピン付)

コード番号	Y12009230
メーカー希望小売価格	¥1,944



TL-SR23 と共に使用

TL-LR20
SM-RT80 用ロックリング工具

コード番号	Y25U15000
メーカー希望小売価格	¥3,785



カセットスプロケット / マルチプルフリーホイール / ローター

TL-FW30
マルチプルフリーホイール工具

コード番号	Y12009050
メーカー希望小売価格	¥1,925



TL-FW40
シングルフリーホイール工具

コード番号	Y1200904T
メーカー希望小売価格	¥2,933



TL-FW45
BMX フリーホイール工具

コード番号	Y12009150
メーカー希望小売価格	¥4,160



TL-HG09
CS-HG70-S ロックリング工具

コード番号	Y1Z702000
メーカー希望小売価格	¥1,406



TL-SR24
12 スピード対応スプロケット取外し工具

コード番号	Y13098730
メーカー希望小売価格	¥8,294

・9、10、11、12 スピード用スプロケット対応



TL-SR23
11 スピード対応スプロケット取外し工具

コード番号	Y13098510
メーカー希望小売価格	¥7,497

・6、7、8、9、10、11 スピード用スプロケット対応



TL-SR22
スプロケット / ロックリング取外し工具

コード番号	Y12189010
メーカー希望小売価格	¥6,827

1/2" x 1/8"



ボトムブラケット

TL-FC24
ボトムブラケットアダプター工具

コード番号	Y13009240
メーカー希望小売価格	¥462

・BB-9000 変換用アダプター



TL-FC25
SM-BBR60 ボトムブラケットアダプター工具

コード番号	Y13009260
メーカー希望小売価格	¥462

・SMBBR60 変換用アダプター



TL-FC34
SM-BB9000 ボトムブラケットアダプター工具

コード番号	Y13009250
メーカー希望小売価格	¥2,728

・インパクトレンチ用



TL-FC33
HOLLOWTECH II ボトムブラケットアダプター工具

コード番号	Y13009230
メーカー希望小売価格	¥4,672

・インパクトレンチ用



TL-FC36
HOLLOWTECH II ボトムブラケットアダプター工具

コード番号	Y13098000
メーカー希望小売価格	¥5,902



TL-FC32
HOLLOWTECH II ボトムブラケットアダプター工具

コード番号	Y13009210
メーカー希望小売価格	¥1,598



TL-FC37
SM-BBR60 ボトムブラケットアダプター工具

コード番号	Y13009270
メーカー希望小売価格	¥3,240

・インパクトレンチ用



ボトムブラケット

TL-BB12
Press-fit ボトムブラケット取付け工具

コード番号	Y13098255
メーカー希望小売価格	¥5,583



TL-BB13
Press-fit ボトムブラケット取外し工具

コード番号	Y13098262
メーカー希望小売価格	¥10,049



TL-UN66
カートリッジ ボトムブラケット工具

コード番号	Y13009075
メーカー希望小売価格	¥3,956



TL-UN74-S
カートリッジ ボトムブラケット工具

コード番号	Y13009073
メーカー希望小売価格	¥1,868



TL-FC31
ヘッドセット / スパナ / ロックナット用 スパナセット

コード番号	Y13098100
メーカー希望小売価格	¥9,985



クランクセット

TL-FC16
 HOLLOWTECH II クランクアーム工具

コード番号	Y13009220
メーカー希望小売価格	¥347

・HOLLOWTECH IIクランク用

TL-FC23
 チェーンリングボルト T30 レンチ 5mm hex 付

コード番号	Y13098230
メーカー希望小売価格	¥2,694

・T30 / 5 mm

TL-FC18
 HOLLOWTECH II クランクアーム工具

コード番号	Y13098280
メーカー希望小売価格	¥3,922

・ドライバータイプで握りやすく微調整が容易

TL-FC22
 チェーンリングナット T40 レンチ / ペグスパナ

コード番号	Y13098240
メーカー希望小売価格	¥3,137

・ペグスパナ / T40

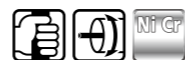

クランクセット

TL-FC11
 クランクアーム取外し工具

コード番号	Y13098210
メーカー希望小売価格	¥4,842

・コッタレス/オクタリンククランク使用可

TL-FC10
 クランクアーム取外し工具

コード番号	Y13009010
メーカー希望小売価格	¥1,841

TL-FC41
 フロントチェーンリングダイレクトマウント工具

コード番号	Y13098720
メーカー希望小売価格	¥1,978

・TL-FC32、FC36対応

TL-FC40
 パワーメータークランクアーム工具

コード番号	YEZY00017
メーカー希望小売価格	¥748

TL-FC21
 ペグスパナ

コード番号	Y13009700
メーカー希望小売価格	¥660

TL-FC15
 クランク抜き工具

コード番号	Y13009180
メーカー希望小売価格	¥704



チェーン

TL-CN28
11 スピード対応チェーン工具

コード番号	Y13098500
メーカー希望小売価格	¥5,168

・6、7、8、9、10、11 スピードチェーン対応



スペア矢

コード番号	Y13098190
メーカー希望小売価格	¥2,080



TL-CN34
11 スピード対応
プロフェッショナル チェーン工具

コード番号	Y13098550
メーカー希望小売価格	¥12,473

・6、7、8、9、10、11 スピードチェーン対応



スペアピン(10本)

コード番号	Y13098551
メーカー希望小売価格	¥3,956



TL-CN29
12 スピード対応チェーン工具

コード番号	Y13098700
メーカー希望小売価格	¥6,380

・9、10、11、12 スピード用スプロケット対応



スペア矢

コード番号	Y13098190
メーカー希望小売価格	¥2,080



TL-CN35
12 スピード対応
プロフェッショナル チェーン工具

コード番号	Y13098710
メーカー希望小売価格	¥12,728

・9、10、11、12 スピード用スプロケット対応



スペアピン(10本)

コード番号	Y13098551
メーカー希望小売価格	¥3,956



TL-CN42
チェーン伸びチェッカー

コード番号	Y12160000
メーカー希望小売価格	¥3,103



TL-CN10
QUICK-LINK接続および取外し工具

コード番号	Y13022000
メーカー希望小売価格	¥4,604

・11、12 スピードクイックリンク対応



リアディレイラー

TL-RD11
リアフォークエンド修正工具

コード番号	Y13098270
メーカー希望小売価格	¥30,815

・リアディレイラーの台座の角度チェック、修正に使用
・20～29 インチホイール対応

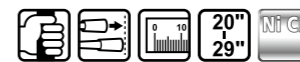

TL-RD200
ガイドプリー位置設定工具

コード番号	Y07A98020
メーカー希望小売価格	¥1,617

・RD-U8020/RD-U6020-11/RD-U6020-10/RD-U4020/RD-U3020用



フロントディレイラー

TL-FD68
ケーブル固定位置判別工具

コード番号	Y5P598010
メーカー希望小売価格	¥462

・FD-9000 / 6800 / 5800 / 4700用



TL-FDR30
ケーブル固定位置判別工具

コード番号	Y07A98010
メーカー希望小売価格	¥223

・FD-R3000 / R2000用

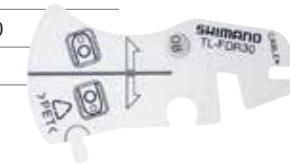

TL-FDM905

コード番号	YEZY00001
メーカー希望小売価格	¥2,217

・FD-M9050 / M9070用



シフト / ブレーキケーブル

TL-CT12
ケーブルカッター

コード番号	Y09898010
メーカー希望小売価格	¥6,795

・ライナーニードル付



シフト / ブレーキレバー

STI用 Eリング取外し工具

コード番号	Y6RT68000 (工具 A) Y6RT66000 (工具 B)
メーカー希望小売価格	工具A : ¥748 工具B : ¥322



ハイドロリックディスクブレーキ

TL-BH62

ディスクブレーキホース カット & セット工具

コード番号	Y13098570
メーカー希望小売価格	¥10,049



ホースをカット

コネクターインサートをセット

TL-BR001

注射器ユニット

コード番号	Y13000080
メーカー希望小売価格	¥5,013



TL-BR002

ST用じょうごユニット

コード番号	Y13000090
メーカー希望小売価格	¥1,675



TL-BR003

BL用じょうごユニット

コード番号	Y13000100
メーカー希望小売価格	¥1,675



TL-BR PROFESSIONAL DISC BRAKE BLEED KIT
プロフェッショナル ディスクブレーキブリードキット

コード番号	Y13098630
メーカー希望小売価格	¥6,125

・キット内容：TL-BR001、TL-BR002、TL-BR003、4タイプのブリードスパーサー



ハブ

	コード番号	メーカー希望小売価格
TL-7S20 (ハブスバナ 17mm x 22mm)	Y13098900	¥1,944
TL-HS21 (ハブスバナ 15mm x 23mm)	Y3C228000	¥1,848
TL-HS22 (ハブスバナ 17mm x 24mm)	Y3C227000	¥1,848
TL-HS23 (ハブスバナ 18mm x 28mm)	Y20W04000	¥1,514



	コード番号	メーカー希望小売価格
TL-HS33 (ハブスバナ 13mm)	Y23098000	¥3,478
TL-HS34 (ハブスバナ 14mm)	Y23098010	¥3,478
TL-HS35 (ハブスバナ 15mm)	Y23098020	¥3,410
TL-HS37 (ハブスバナ 17mm)	Y23098030	¥3,546
TL-HS38 (ハブスバナ 18mm)	Y23098040	¥3,546
TL-HS42 (ハブスバナ 22mm)	Y23098050	¥3,615
TL-HS43 (ハブスバナ 23mm)	Y23098060	¥3,615



TL-FH15

15mm 六角棒レンチ

コード番号	Y13098012
メーカー希望小売価格	¥4,297



TL-FH12

12mm スルーアクスル FH用 ハブセッティング工具

コード番号	Y13098011
メーカー希望小売価格	¥4,979

・振れ取り作業用アダプター



TL-WHR92

ニップルレンチ / エアロスポークホルダー

コード番号	Y0MK14000
メーカー希望小売価格	¥1,637



TL-HB16

20/15/8mm スルーアクスルハブ用 ハブセッティング工具

コード番号	Y20W98020
メーカー希望小売価格	¥7,146

・振れ取り作業用アダプター



ハブ

TL-FH17A

シールリング取付け工具

コード番号	Y1Y19801T
メーカー希望小売価格	¥2,387



ペダル

TL-HS40

玉押し調整スパナ 20mm

コード番号	Y13098320
メーカー希望小売価格	¥3,649



TL-PD40

ペダル用ロックブッシュ戻し工具

コード番号	Y42A09000
メーカー希望小売価格	¥273



TL-PD63

ペダル玉押し調整工具 (7mm x 8mm & 10mm x 11mm)

コード番号	Y46098630
メーカー希望小売価格	¥6,348



TL-PD400

ペダル玉押し調整工具 (7mm x 10mm & 10mm x 13mm)

コード番号	Y40098020
メーカー希望小売価格	¥5,359



NEXUS/ALFINE

TL-DH10

ハブダイナモ内部一式取外し工具

コード番号	Y12009000
メーカー希望小売価格	¥3,785



TL-AF10

右防水キャップ A 取付け工具

コード番号	Y32010000
メーカー希望小売価格	¥1,944



TL-8S11

右玉押し取外し工具

コード番号	Y70800600
メーカー希望小売価格	¥4,672



TL-S701

右玉押し取外し工具

コード番号	Y13098021
メーカー希望小売価格	¥3,581



TL-C7001

右玉押し取外し工具

コード番号	Y70821000
メーカー希望小売価格	¥2,148



TL-8S20

右玉押し取付け工具

コード番号	Y70800200
メーカー希望小売価格	¥2,933



TL-AF20

右玉押し取付け工具

コード番号	Y70810000
メーカー希望小売価格	¥3,478



TL-S702

右玉押し取付け工具

コード番号	Y13098022
メーカー希望小売価格	¥2,353



NEXUS/ALFINE

TL-AF30

左防水内キャップ取付け工具

コード番号	Y70811000
メーカー希望小売価格	¥5,013



TL-S704

シールセット工具

コード番号	Y70819000
メーカー希望小売価格	¥3,069

右側から
見た形状

TL-8S30

ギア枠ユニット工具

コード番号	Y70800300
メーカー希望小売価格	¥2,285



TL-IM21

ブレーキインナーケーブル固定工具

コード番号	Y75W98021
メーカー希望小売価格	¥1,925



TL-CJ40

インナーケーブル固定ボルトセット工具

コード番号	Y70898020
メーカー希望小売価格	¥2,285



TL-S700-B

インナーケーブル固定ボルトセット工具

コード番号	Y72A06000
メーカー希望小売価格	¥1,117



TL-S703

チューブセット

コード番号	Y13098023
メーカー希望小売価格	¥6,380



チューブセット

コード番号	Y13098025
メーカー希望小売価格	¥1,194

TL-SGE1

ギア位置合わせ工具

コード番号	Y20W10000
メーカー希望小売価格	¥322



SHIMANO STEPS

TL-FC39

ロックリング工具(DU-E8080/E6180/E5080)

コード番号	YEZY00016
メーカー希望小売価格	¥6,635



TL-FC430

ロックリング工具(DU-EP801/EP600)

コード番号	Y70898030
メーカー希望小売価格	¥5,115



TL-DUE60

チェーンテンション測定工具

コード番号	YEZY00002
メーカー希望小売価格	¥11,069



TL-BME01

バッテリーマウントセット工具

コード番号	Y70W00002
メーカー希望小売価格	¥5,081



TL-BME02

バッテリーマウントセット工具

コード番号	YEZY00014
メーカー希望小売価格	¥6,029



TL-BME03

バッテリーマウントセット工具

コード番号	YEZY00015
メーカー希望小売価格	¥17,417



TL-BME04

バッテリーマウントセット工具

コード番号	Y13000050
メーカー希望小売価格	¥10,208



TL-BME05

バッテリーマウントセット工具

コード番号	Y13000070
メーカー希望小売価格	¥5,115



D12

TL-EW02
 エレクトリックワイヤー接続/切離し用プラグ工具

コード番号	Y6VE16000
メーカー希望小売価格	¥462

・EW-SD50対応



TL-EW300
 エレクトリックワイヤー接続/切離し用プラグ工具

コード番号	Y7HE40000
メーカー希望小売価格	¥462

・EW-SD300対応



SM-PCE02
 PC 接続機器

互換性	コード番号	メーカー希望小売価格
EW-SD50	ISMPC02B	¥27,046
EW-SD300	ISMPC02B2	¥27,046
EW-SD50/EW-SD300	ISMPC02B3	¥30,402



ISMPC02B



ISMPC02B2



ISMPC02B3

その他

TL-MH10
 マルチハンドルレンチ



コード番号	Y13098290
メーカー希望小売価格	¥20,767

・大型ハンドルで各種取付け作業の効率がアップ
 ※ソケットは付属しておりません。



TL-FC33と共に使用

対応工具



TL-FC37

TL-FC34

TL-FC33

TL-LR10

TL-LR20

TL-UN66

Service Tips

組み立てに必要な工具

近年、シマノ製品を様々な形状のフレーム/パーツに組み立てる機会が増えています。

そのため、組み立てに必要な専用工具も増えてきています。

必要な工具を再度ご確認ください。



① シフト/ブレーキレバー

TL-BR001 ①	注射器ユニット	Y13000080
TL-BR002 ②	ST用じょうごユニット	Y13000090
TL-BR003 ③	BL用じょうごユニット	Y13000100
①②③キット	プロフェッショナル ディスクブレーキブリードキット	Y13098630
TL-BH62	ディスクブレーキホース カット & セット工具	Y13098570

② ブレーキキャリパー

	ボルトレングスセクター	Y8N221000
--	-------------	-----------

③ ディスクブレーキローター

TL-FC36	HOLLOWTECH II ボトムブラケットアダプター工具	Y13098000
TL-LR15	ロックリング工具 (ガイドピン付)	Y12009230
TL-LR11	ロックリング工具	Y8PW04100

④ ボトムブラケット

TL-FC36	HOLLOWTECH II ボトムブラケットアダプター工具	Y13098000
TL-FC24	ボトムブラケットアダプター工具 BB-9000 変換用アダプター	Y13009240
TL-FC25	ボトムブラケットアダプター工具 SMBBR60変換用アダプター	Y13009260
TL-BB12	Press-fit ボトムブラケット取付け工具	Y13098255
TL-BB13	Press-fit ボトムブラケット取外し工具	Y13098262
TL-UN74-S	カートリッジ ボトムブラケット工具	Y13009073

⑤ クランクセット

TL-FC18	HOLLOWTECH II クランクアーム工具	Y13098280
TL-FC11	クランクアーム取外し工具	Y13098210
TL-FC23	チェーンリングボルト T30 レンチ 5mm hex 付	Y13098230
TL-FC40	パワーメータークランクアーム工具	YEZY00017

⑥ カセットスプロケット

TL-LR15	ロックリング工具 (ガイドピン付)	Y12009230
TL-SR24	12 スピード対応スプロケット取外し工具	Y13098730

⑦ チェーン

TL-CN35	12 スピード対応 プロフェッショナル チェーン工具	Y13098710
	スベアピン(10 本)	Y13098551
TL-CN10	QUICK-LINK接続および取外し工具	Y13022000
TL-CN42	チェーン伸びチェッカー	Y12160000

その他

TL-RD11	リアフォークエンド修正工具	Y13098270
TL-CT12	ケーブルカッター	Y09898010

Lubricant



グリス

プレミアムグリス

特 徴	耐水性・耐熱性・耐圧性にすぐれ、水や汚れの浸入を防ぎ、製品本来の性能を十分に発揮させます。稼働部の抵抗を減らし、ゴムシール部を傷める恐れもありません。
使用箇所	ハブ・ヘッドパーツ・ボトムブラケット・ベアリング部等駆動部

	コード番号	メーカー希望小売価格
50g ボトル	Y04110000	¥1,367
100g チューブ	Y04110200	¥1,925
500g ボトル	Y04110010	¥7,369



フリーハブグリス (FH-7800/7801/M800/M805用) 50g

コード番号	Y3B980000
メーカー希望小売価格	¥1,390

他のフリーハブにはこのグリスを塗布しないでください。



ケーブルグリス (50g)

コード番号	Y04180000
メーカー希望小売価格	¥3,059



ローラーブレイキグリス

コード番号	Y04120400	メーカー希望小売価格
100g チューブタイプ		¥1,925



内装ハブ用グリス

コード番号	メーカー希望小売価格
100g チューブタイプ	Y04130100 ¥1,594
2.5kg ボトル	Y04130200 ¥28,136

グリス



SHIMANO SHADOW RD+ 用グリス (50g)

コード番号	Y04121000
メーカー希望小売価格	¥1,637



フリーハブ用シールグリス (50g)

(FH-M9110/M9111/M8110/M8130/M7110/M7130/MT901用)

コード番号	Y38Z98000
メーカー希望小売価格	¥1,829

その他



SG-5700オイル

	コード番号	メーカー希望小売価格
50ml ボトル	Y13098481	¥1,637
1000ml 缶	Y13098480	¥10,049



ハイドロリックミネラルオイル

	コード番号	メーカー希望小売価格
100ml	ISMDBOIL010	¥1,044
500ml	ISMDBOIL050	¥1,879
1000ml	KSMDBOIL0	¥2,860



内装ハブメンテナンスオイルキット

	コード番号	メーカー希望小売価格
メンテナンスオイル & ティッピング容器セット	Y00298010	¥8,996
ティッピング容器	Y00201100	¥1,917
メンテナンスオイル 1000ml	Y00201000	¥7,401

Cleats

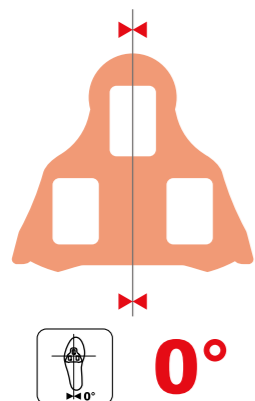

SM-SH10
固定モード
ペダル装着時にシューズとペダルが固定され遊びはありません
カラー:レッド

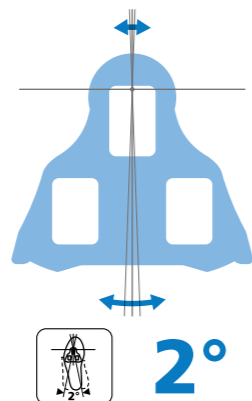

SM-SH12
フロントセンターピボッティングモード
回転の支点がフロントで左右に少し遊びがあります
カラー:ブルー

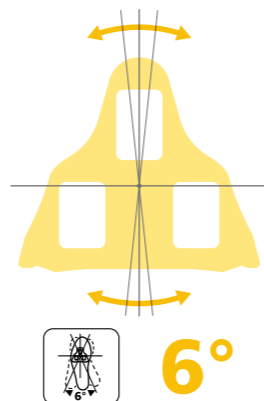

SM-SH11
セルフアライニングモード
ペダル装着時に左右方向の遊びがあります
カラー:イエロー



SM-SH20
クリートスペーサー
・セット内容:
1mm スペーサー × 1枚
2mm スペーサー × 2枚
M5 × 10mm ボルト (3個)
M5 × 13.5mm ボルト (3個)
コード番号: Y40B98150
メーカー希望小売価格: ¥1,232



SPD-SL クリートボルト
軽量タイプ (M5 X 8mm) 6個
コード番号: YL8898050
メーカー希望小売価格: ¥1,232
ノーマル (M5 X 8mm) 6個
コード番号: Y42U98080
メーカー希望小売価格: ¥1,012
ミディアム (M5 X 10mm) 6個
コード番号: Y42U98070
メーカー希望小売価格: ¥1,012
ロング (M5 X 13.5mm) 6個
コード番号: Y42U98060
メーカー希望小売価格: ¥1,012



SM-SH45
SPD-SL クリートカバー
・歩行時にクリートを摩耗から保護
・歩きやすさの向上
・簡単な着脱
・SPD-SL クリート用 (SM-SH10/SM-SH11/SM-SH12)
コード番号: ESMH45
メーカー希望小売価格: ¥2,757



SHIMANO CLICK'R

SM-SH51
シングルリリース



解除方法
かかとを外側にひねった場合にのみ解除できます。



SM-SH56
マルチリリース



解除方法
かかとをどの方向にひねっても解除できます。



クリートスペーサー

- ・厚さ: 1.0mm
- ・SPD クリート (SM-SH51/SM-SH56 用)
- ・コード番号: YL8098030
- ・メーカー希望小売価格: ¥273



クリートナット

- ・SM-SH51/SM-SH56 用
- ・コード番号: YL0E04000 (1個)
- ・メーカー希望小売価格: ¥462



SM-SH51 SPD クリート
・コード番号: ISMSH51AJ
・メーカー希望小売価格: ¥2,008

- クリートナット無
- ・コード番号: ISMSH51J
 - ・メーカー希望小売価格: ¥1,714



SM-SH56 SPD クリート
・コード番号: ISMSH56AJ
・メーカー希望小売価格: ¥2,008

- クリートナット無
- ・コード番号: ISMSH56J
 - ・メーカー希望小売価格: ¥1,714



SM-SH41
SPD クリートアダプター

- ・3つ穴タイプ SPD-SL アウトソール用 SPD クリートアダプター
- ・全ての SPD-SL シューズ (3つ穴タイプ)
- ・SPD クリート (SM-SH51/SM-SH56 用)

コード番号: ESMH41
メーカー希望小売価格: ¥1,870

クリート					
・1ユニット(セット)					
イメージ	カテゴリ	モデル名	モード	コード番号	メーカー希望 小売価格(税込)
 SM-SH10 SM-SH11 SM-SH12		SM-SH10	固定モード	ISMSH10J	¥2,494
		SM-SH11	セルフアライニングモード	ISMSH11J	¥2,494
		SM-SH12	フロントセンター ピボットモード	ISMSH12J	¥2,494
 SM-SH51 SM-SH56		SM-SH51 (クリートナット付)	シングルリリースおよび 「イーゼーステップイン」機能用	ISMSH51AJ	¥2,008
		SM-SH51 (クリートナットなし)	シングルリリースおよび 「イーゼーステップイン」機能用	ISMSH51J	¥1,714
		SM-SH56 (クリートナット付)	マルチリリース (PD-M858を除く)	ISMSH56AJ	¥2,008
		SM-SH56 (クリートナットなし)	マルチリリース (PD-M858を除く)	ISMSH56J	¥1,714

ペダルピン						
イメージ	モデル名	ショート	ロング	必要なピン数 (片面用)	メーカー希望 小売価格	
	PD-GR500	YL8798010 (9個) *高さを調整するスペーサーが付属しています。		9	¥880	
	PD-M820 (SPD)			4		
	PD-MX80			9		
	PD-GR400	YL8X98030		9	¥836	
 Short Long	PD-M828	YL8A98010 (12個)	YL8A98020 (12個)	12	YL8A98010: ¥836	YL8A98020: ¥880
	PD-M8140			10		
 Short Long	PD-T8000	YL8498050 (8個)	YL8498060 (8個)	8	YL8498050: ¥748	YL8498060: ¥748
	PD-EH500					

Shoe Repair Parts

インソール						
イメージ	モデル名	互換性	ラスト	サイズ	コード番号	メーカー希望 小売価格(税込)
	カスタムフィット インソール (RC9)	SH-RC903/RC903S/RC903PWR/RC902/RC901/ RC902T/RC901T/RC703/RC702/RC701/ RC502/RC500/RC302/RC300/RC102/RC100/ TR903/TR901/TR501/XC903/XC902/XC901/ XC702/XC701/XC502/XC501/XC300/XC100/ RX801/RX600/RX800/MW702/MW502/ IC100/RP400/RP301/RP201RP101/RP100	DYNALAST	36 - 37.5	ESMSHRC9INCF375	¥5,500
				38 - 39.5	ESMSHRC9INCF395	¥5,500
				40 - 41.5	ESMSHRC9INCF415	¥5,500
				42 - 43.5	ESMSHRC9INCF435	¥5,500
				44 - 45.5	ESMSHRC9INCF455	¥5,500
				46 - 47.5	ESMSHRC9INCF475	¥5,500
				48 - 50	ESMSHRC9INCF500	¥5,500
	VOLUME TOUR ラストインソール	SH-GE900/GE700/GE500/AM903/AM901/AM501/ GF800GTX/GF600/GF400/GR501/GR500/ME400/ ME301/MX100/EX700/EX700GTX/EX500/ EX300/MT701GTX/MT701/MT700/MT502/ MT501/MT301/ET501/ET300/XM900/CT500	Volume tour last	36 - 38	ESMSHAM903MINL01380	¥3,520
				38.5 - 40	ESMSHAM903MINL01400	¥3,520
				40.5 - 42	ESMSHAM903MINL01420	¥3,520
				42.5 - 44	ESMSHAM903MINL01440	¥3,520
				44.5 - 46	ESMSHAM903MINL01460	¥3,520
				46.5 - 48	ESMSHAM903MINL01480	¥3,520
	スタンダード カップインソール	SH-RC903/RC903S/RC903PWR/RC902/ RC901/RC902T/RC901T/RC703/RC702/ RC701/RC502/RC500/RC302/RC300/RC102/ RC100/TR903/TR901/TR900/TR501/TR500/ XC903/XC902/XC901/XC702/XC701/XC502/ XC501/XC500/XC300/XC100/RX801/RX600/ RX800/MW702/MW502/IC100/RP400/ RP301/RP201RP101/RP100/RT500	DYNALAST	36 - 38	ESMSHRC502MINL01380	¥3,520
				38.5 - 40	ESMSHRC502MINL01400	¥3,520
				40.5 - 42	ESMSHRC502MINL01420	¥3,520
				42.5 - 44	ESMSHRC502MINL01440	¥3,520
				44.5 - 46	ESMSHRC502MINL01460	¥3,520
				46.5 - 48	ESMSHRC502MINL01480	¥3,520
				49 - 50	ESMSHRC502MINL01500	¥3,190
	DUAL DENSITY TRAIL/TOUR インソール	SH-GE900/GE700/GE500/AM903/AM501/ GF800GTX/GF600/GF400/GR901/GR501/ MX100/EX700/EX700GTX/EX500/EX300/ MT701GTX/MT701/MT700/MT502/ MT501/ET501/ET300/XM900/CT500	DYNALAST	36 - 38	ESMSHGE900MINL01380	¥3,520
				38.5 - 40	ESMSHGE900MINL01400	¥3,520
				40.5 - 42	ESMSHGE900MINL01420	¥3,520
				42.5 - 44	ESMSHGE900MINL01440	¥3,520
				44.5 - 46	ESMSHGE900MINL01460	¥3,520
				46.5 - 48	ESMSHGE900MINL01480	¥3,520
	エクストラクッション インソール	SH-MW700		36 - 38	ESMSHM200CPIN38	¥3,630
				38.5 - 40	ESMSHM200CPIN40	¥3,630
				40.5 - 42	ESMSHM200CPIN42	¥3,630
				42.5 - 44	ESMSHM200CPIN44	¥3,630
				44.5 - 46	ESMSHM200CPIN46	¥3,630
				46.5 - 48	ESMSHM200CPIN48	¥3,630

クリート / 小物						
	カテゴリー	モデル名	互換性	サイズ / 備考	コード番号	メーカー希望 小売価格(税込)
		SPD-SL クリートボルト	-	ノーマル (M5 × 8 mm) 1個	Y42U14200	¥297
				軽量タイプ (M5 × 8 mm) 6個	YL8898050	¥1,232
				ミディアム (M5 × 10 mm) 6個	Y42U98070	¥1,012
				ロング (M5 × 13.5 mm) 6個	Y42U98060	¥1,012
		SM-SH20 クリートスペーサー	-	1 mm スペーサー、1個 2 mm スペーサー、2個 M5 × 10 mm ボルト、3個 M5 × 13.5 mm ボルト、3個	Y40B98150	¥1,232
		SM-SH45 SPD-SL クリートカバー	SM-SH10 SM-SH11 SM-SH12	-	ESMSH45	¥2,757
		SPD クリートナット (1個)	SM-SH51 SM-SH56	-	YLOE04000	¥462
		SPD クリートスペーサー	SM-SH51 SM-SH56	厚さ: 1.0mm	YL8098030	¥273
		クリートホールスペーサー	-	-	ESMSHM200CH5	¥660
		SM-SH40 SPD クリートアダプター	SH-RP100/RP101/ TR500/IC100	クリートなし	ESMSH40M	¥2,404
		SM-SH41 SPD クリートアダプター	シマノのすべての 3 ホールアウトソール	-	ESMSH41	¥1,870
		クリートキャップ	SH-EX900/EX700/EX700GTX/ EX500/EX300/XM900/ MT701GTX/MT701/MT502/ MT501/MT301/SD501/SD500	-	ESMSHMT33CC	¥990
		エクスプローラー クリートキャップ	SH-EX900/EX700/EX700GTX/ EX500/EX300/XM900/ MT701GTX/MT701/MT502/ MT501/MT301/SD501/SD500	-	ESMSHEX900MCLL01000	¥3,080
		クリートキャップ	SH-CT500	-	ESMSHCT500CC	¥1,210
		SPD-SL シール	-	SPD-SL 防水シール	ESMSHRC902MSSW01000	¥660
		SPD シール	-	SPD 防水シール	ESMSHME700SEAL	¥660

BOA® キット					
	モデル名	互換性	カラー	コード番号	メーカー希望 小売価格(税込)
	BOA® Li2 リベア キット 2 ダイアル	SH-RC903/RC902/XC902	ブルー	ESMSHRC902MBOB0100L	¥5,500
				ESMSHRC902MBOB0100R	¥5,500
			ブラック	ESMSHRC902MBOL0100L	¥5,500
				ESMSHRC902MBOL0100R	¥5,500
			レッド	ESMSHRC902MBOR0100L	¥5,500
				ESMSHRC902MBOR0100R	¥5,500
			ホワイト	ESMSHRC902MBOW0100L	¥5,500
				ESMSHRC902MBOW0100R	¥5,500
	"BOA® Li2 リベア キット 1 ダイアル"	SH-XC903	ホワイト	ESMSHXC903MBOW0100L	¥3,850
				ESMSHXC903MBOW0100R	¥3,850
	"BOA® Li2 リベア キット 1 ダイアル"	SH-XC903/TR903	ブラック	ESMSHXC903MBOL0100L	¥3,850
				ESMSHXC903MBOL0100R	¥3,850
	BOA® Li2 リベア キット 1 ダイアル	SH-RC902T	ホワイト	ESMSHRC902TBOW0100L	¥4,070
				ESMSHRC902TBOW0100R	¥4,070
	BOA® Li2 R リベア キット 1 ダイアル	SH-RX801	ブラック	ESMSHRC902TBOL0100L	¥4,070
				ESMSHRC902TBOL0100R	¥4,070
	BOA® IP1 リベア キット 2 ダイアル	SH-RC901/XC901	ブルー	ESMSHRC901MBOB01000L	¥5,500
				ESMSHRC901MBOB01000R	¥5,500
			ブラック	ESMSHRC901MBOL01000L	¥5,500
				ESMSHRC901MBOL01000R	¥5,500
			ホワイト	ESMSHRC901MBOW01000L	¥5,500
				ESMSHRC901MBOW01000R	¥5,500
	BOA® L6 リベア キット 1 ダイアル	SH-RC703	ブラック	ESMSHRC703MBOL0100L	¥3,080
				ESMSHRC703MBOL0100R	¥3,080
			ホワイト	ESMSHRC703MBOW0100L	¥3,080
				ESMSHRC703MBOW0100R	¥3,080
		SH-RC702/RC701/XC702/XC701/ME501/ MW701/MW702/GF800GTX	ブラック	ESMSHME501MBOL01000L	¥3,080
				ESMSHME501MBOL01000R	¥3,080
		SH-RC302/RC300/XC300/EX700/ RP400/ME400/ME400	ブラック	ESMSHRC300MBOL0100L	¥3,080
				ESMSHRC300MBOL0100R	¥3,080
			ホワイト	ESMSHRC300MBOW0100L	¥3,080
				ESMSHRC300MBOW0100R	¥3,080
		SH-RC502/RC500/XC502/XC501/MT701GTX/ MT701/ME502/RX600/EX700GTX	クリア	ESMSHRC500MBOC0100L	¥3,080
				ESMSHRC500MBOC0100R	¥3,080
	BOA® IP1 リベア キット 1 ダイアル	SH-RX800	ブラック	ESMSHRX800MBOL0100L	¥4,070
				ESMSHRX800MBOL0100R	¥4,070
	BOA® L6 リベア キット 1 ダイアル	SH-RC901T	ブルー	ESMSHRC901TBOB0100L	¥3,080
				ESMSHRC901TBOB0100R	¥3,080

バックル&ストラップ					
	モデル名	互換性	カラー	コード番号	メーカー希望小売価格(税込)
	バックル&ストラップセット	SH-RP301/ME301	ブラック	ESMSHRP301MBSL010000	¥2,420
			ホワイト	ESMSHRP301MBSW010000	¥2,420
	スピードレーシングキット	SH-MW502/AM903/GR901/MT502/MT501/EX500/ET501	-	ESMSHAM903MSLL01000	¥1,210

スパイク					
	モデル名	互換性	カラー	コード番号	メーカー希望小売価格(税込)
	スベア用ロープロファイルスパイク(タロンスパイク)	SH-XC903/XC902/XC901/XC702/XC701/XC502/XC501/XC500/MW702	ブラック	ESMSHXC902MSKL01000	¥2,640
	スベア用 MTB スパイク (18 mm)	SH-XC903/XC902/XC901/XC702/XC701/XC502/XC501/XC500/MW702	ブラック	ESMSHXC900SPIKE	¥2,420
	スベア用 MTB スパイク (10 mm)	SH-XC903/XC902/XC901/XC702/XC701/XC502/XC501/XC500/MW702	ブラック	ESHM225SPIKE	¥1,650
	スベア用ロープロファイルスパイク (7.5 mm)	SH-XC903/XC902/XC901/XC702/XC701/XC502/XC501/XC500/MW702	ブラック	ESMSHXC900SPIKE	¥1,650
	ロープロファイルレジンスパイク	SH-XC903/XC902/XC901/XC702/XC701/XC502/XC501/XC500/MW702	グレー	ESMSHXC901MSKG01000	¥1,650



クリートナット					
	モデル名	互換性	コード番号	メーカー希望小売価格(税込)	
	クリートナットセット	SH-RC903/RC903PWR/RC903S/RC902/RC902T/RC703/RC702/TR903	ESMSHRC902MCNL01000	¥1,210	
		SH-RC901/RC901T	ESMSHRC900CLNT	¥1,210	
		SH-RC701/RC502/RC501/TR901/RC302/RC300/RC102/RC100/TR501//RP400/RP301/RP201	ESMSHRP900CLNT	¥1,210	
		SH-RP101/RP100/TR500/IC100	ESMSHRP100CLNT	¥990	

ヒールパッド					
	モデル名	互換性	サイズ	コード番号	メーカー希望小売価格(税込)
	スベア用ヒールパッド	SH-RC903/RC903PWR/RC902/RC902T	36 - 39.5	ESMSHRC902MHPL01395	¥2,090
			40 - 43.5	ESMSHRC902MHPL01435	¥2,090
			44 - 48	ESMSHRC902MHPL01480	¥2,090
	スベア用ヒールパッド	SH-RC901/RC901T	36 - 39.5	ESMSHRC900HPS	¥2,090
			40 - 43.5	ESMSHRC900HPM	¥2,090
			44 - 48	ESMSHRC900HPL	¥2,090

Electronic Accessories

電子製品の互換性情報は、シマノ製品のWebサイトをご確認ください
 >>><https://productinfo.shimano.com>

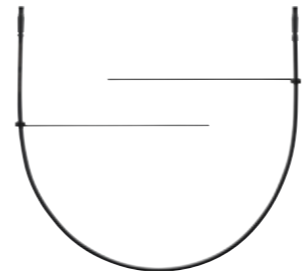
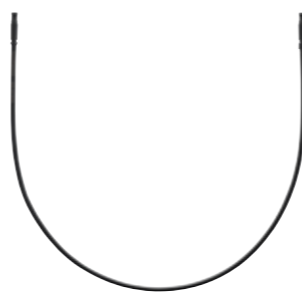





DI2 E-TUBE ワイヤ						
	モデル名	シリーズ	長さ	品種	コード番号	メーカー希望小売価格
	EW-SD300-I	SHIMANO	150 mm	Di2 12s用E-TUBEケーブル	IEWSD300L015	¥3,177
			200 mm		IEWSD300L020	¥3,192
			250 mm		IEWSD300L025	¥3,203
			300 mm		IEWSD300L030	¥3,279
			350 mm		IEWSD300L035	¥3,295
			400 mm		IEWSD300L040	¥3,308
			500 mm		IEWSD300L050	¥3,397
			550 mm		IEWSD300L055	¥3,410
			600 mm		IEWSD300L060	¥3,430
			650 mm		IEWSD300L065	¥3,501
			700 mm		IEWSD300L070	¥3,511
			750 mm		IEWSD300L075	¥3,532
			800 mm		IEWSD300L080	¥3,604
			850 mm		IEWSD300L085	¥3,677
			900 mm		IEWSD300L090	¥3,691
			950 mm		IEWSD300L095	¥3,762
1,000 mm	IEWSD300L100	¥3,780				
1,200 mm	IEWSD300L120	¥3,958				
1,400 mm	IEWSD300L140	¥4,134				
1,600 mm	IEWSD300L160	¥4,310				
	EW-SD300	SHIMANO	150 mm	Di2 12s用E-TUBEケーブル	IEWSD300L015	¥3,119
			200 mm		IEWSD300L020	¥3,134
			250 mm		IEWSD300L025	¥3,149
			300 mm		IEWSD300L030	¥3,161
			350 mm		IEWSD300L035	¥3,180
			400 mm		IEWSD300L040	¥3,192
			500 mm		IEWSD300L050	¥3,221
			550 mm		IEWSD300L055	¥3,236
			600 mm		IEWSD300L060	¥3,252
			650 mm		IEWSD300L065	¥3,267
			700 mm		IEWSD300L070	¥3,282
			750 mm		IEWSD300L075	¥3,300
			800 mm		IEWSD300L080	¥3,312
			850 mm		IEWSD300L085	¥3,328
			900 mm		IEWSD300L090	¥3,341
			950 mm		IEWSD300L095	¥3,356
1,000 mm	IEWSD300L100	¥3,372				
1,200 mm	IEWSD300L120	¥3,432				
1,400 mm	IEWSD300L140	¥3,491				
1,600 mm	IEWSD300L160	¥3,552				
	EW-SD50	SHIMANO	150 mm	Di2 11s用E-TUBEケーブル	IEWSD50L15	¥3,147
			200 mm		IEWSD50L20	¥3,113
			250 mm		IEWSD50L25	¥3,113
			300 mm		IEWSD50L30	¥3,147
			350 mm		IEWSD50L35	¥3,147
			400 mm		IEWSD50L40	¥3,182
			500 mm		IEWSD50L50	¥3,215
			550 mm		IEWSD50L55	¥3,215
			600 mm		IEWSD50L60	¥3,248
			650 mm		IEWSD50L65	¥3,248
			700 mm		IEWSD50L70	¥3,287
			750 mm		IEWSD50L75	¥3,287
			800 mm		IEWSD50L80	¥3,320
			850 mm		IEWSD50L85	¥3,320
			900 mm		IEWSD50L90	¥3,356
			950 mm		IEWSD50L95	¥3,356
1000 mm	IEWSD50L100	¥3,389				
1200 mm	IEWSD50L120	¥3,458				
1400 mm	IEWSD50L140	¥3,527				
1,600 mm	IEWSD50L160	-				

バッテリー / 充電器					
	モデル名	シリーズ	品種	コード番号	メーカー希望 小売価格
	SM-BTR1	SHIMANO	外装バッテリー	ISMBTR1A	¥10,397
	BT-DN110-A		内装バッテリー Bluetooth対応	IBTDN110A1	¥16,689
	BT-DN300		内装バッテリー(SD300ポート用)	IBTDN3003	¥23,463
	SM-BCR2		内装バッテリー用充電器	ISMBCR2	¥14,207
	SM-BCR1		外装バッテリー用充電器	ISMBCR1	¥10,688
	SM-BCC1		SM-BCR1用電源コード	ISMBC13	¥1,317

充電ケーブル					
	モデル名	シリーズ	品種	コード番号	メーカー希望 小売価格
	EW-EC300	SHIMANO	充電ケーブル (12s用)	IEWEC300A	¥6,191

DI2 バッテリーマウント / ワイヤージャンクション					
	モデル名	シリーズ	備考	コード番号	メーカー希望 小売価格
	BM-DN100	SHIMANO	・ロングタイプ ・内装コード配線 ・Bluetooth対応	IBMDN100IB	¥17,224
			・ロングタイプ ・外装コード配線 ・Bluetooth対応	IBMDN100LB	¥16,843
			・ショートタイプ ・外装コード配線 ・10mm ボルト付 ・Bluetooth対応	IBMDN100S1	¥16,466
			・ショートタイプ ・外装コード配線 ・16mm ボルト付 ・Bluetooth対応	IBMDN100S2	¥16,466
	EW-AD305		・EW-SD50 & EW-SD300用変換アダプター	IEWAD305	¥2,547
	EW-JC302		・EW-SD300用2ポートジャンクション	IEWJC302	¥2,547
	EW-JC304		・EW-SD300用4ポートジャンクション	IEWJC304	¥3,542
	SM-EW90	SHIMANO	・ジャンクション A (前用) ・3ポート	ISMEW90A	¥14,796
			・ジャンクション A (前用) ・5ポート	ISMEW90B	¥16,718
	EW-RS910		・ジャンクションA (内装タイプ) ・3ポート	IEWRS910	¥15,488
	EW-JC130	SHIMANO	・Yスプリット配線 ・ケーブル長さ: 550 mm, 50 mm, 550 mm	IEWJC130MM	¥8,615
			・Yスプリット配線 ・ケーブル長さ: 350 mm, 50 mm, 450 mm	IEWJC130SM	¥8,551
			・Yスプリット配線 ・ケーブル長さ: 350 mm, 50 mm, 250 mm	IEWJC130SS	¥8,485
	EW-JC200		・2ポート ジャンクション	IEWJC200	¥2,736
	SM-JC41		・ジャンクション B (後用) ・内装	ISMJC41	¥4,055
	SC-M9051	XTR M9050 DEORE XT M8050 DURA-ACE R9150	・システムインフォメーションディスプレイ ・エレクトリックパワーコネクター ・Bluetooth対応	ISCM9051C	¥27,822
	SC-MT800	SHIMANO		ISCMT800C	¥21,263

DI2 その他						
	モデル名	シリーズ	備考	コード番号	メーカー希望 小売価格	
	EW-CL300-S	SHIMANO	EW-CL300-S コードクリップ (φ4mm) シフトアウトターケーシング用	Y7HS10000	¥75	
	EW-CL300-M		EW-CL300-M コードクリップ (φ5mm) プレーキホース用	Y7HS20000	¥75	
	EW-CB300-S		EW-CB300-S コードバンド (φ22.2mm)	Y7HX01000	¥124	
	EW-CB300-M		EW-CB300-M コードバンド (φ31.8mm)	Y7HX02000	¥124	
	EW-CB300-L		EW-CB300-L コードバンド (φ35mm)	Y7HX03000	¥124	
	EW-CC300		EW-SD300用コード固定テープ: ブラック	IEWCC300LA	¥1,038	
			EW-SD300用コード固定テープ: ホワイト	IEWCC300WA	¥1,038	
	SM-EWC2		EW-SD50用ワイヤーカバー: ブラック	ISMEWC2L	¥2,100	
			EW-SD50用ワイヤーカバー: ホワイト	ISMEWC2W	¥2,100	
	EW-GM300-S			EW-GM300-S グロメット (φ6mm穴)	Y7HN01000	¥322
	EW-GM300-M			EW-GM300-M グロメット (7.5×8mm穴)	Y7HN02000	¥322
	SM-GM01			EW-SD50用フレームグロメット: (6mm)x4	ISMGM01	¥659
	SM-GM02			EW-SD50用フレームグロメット: (7x8mm)x4	ISMGM02	¥700
	タイラップ			EW-SD50用エレクトリックケーブルタイ (20本)	IEWSD50ISM1	¥796
	SM-PCE02		PC接続機器	ISMPCE02B	¥27,046	
	セッティング ケーブル		SM-PCE02用 PCセッティングケーブル	Y79M9802T	¥7,050	
	TL-EW300		プラグ工具	EW-SD300用	Y7HE40000	¥462
	TL-EW02			EW-SD50用	Y6VE16000	¥462
	TL-EW01			7970ワイヤー専用	Y7CY02000	¥572

D-Fly ユニット				
	モデル名	品種	コード番号	メーカー希望 小売価格
	EW-WU111	DI2システム用ワイヤレスユニット Bluetooth対応 (EW-SD50ケーブル別途1本必要)	IEWWU111A	¥10,672
	EW-WU101		IEWWU101A	¥9,230

Bracket Cover

マニュアル & 技術情報

ブラケットカバー		モデル名	シリーズ	カラー	ユニット	コード番号	メーカー希望小売価格
	ST-R9270	DURA-ACE	ブラック	ペア	Y0MX98010	¥2,012	
	ST-R9250		ブラック	ペア	Y0N798010	¥2,148	
	ST-R9170		ブラック	ペア	Y0CA98010	¥2,012	
	ST-R9150		ブラック	ペア	Y0C898010	¥2,148	
	ST-R9120		ブラック	ペア	Y0C698010	¥1,910	
	ST-R9100		ブラック	ペア	Y0BF98010	¥1,841	
	ST-9070		ブラック	ペア	Y6X098070	¥3,649	
	ST-9001		ブラック	ペア	Y00G98060	¥3,240	
	ST-R8170	ULTEGRA	ブラック	ペア	Y0N598010	¥1,841	
	ST-R8150		ブラック	ペア	Y0N798010	¥2,148	
	ST-R8070		ブラック	ペア	Y0E698010	¥1,444	
	ST-R8050		ブラック	ペア	Y0E298010	¥1,848	
	ST-R8020/ST-R8025		ブラック	ペア	Y0E098010	¥1,521	
	ST-R8000		ブラック	ペア	Y0DK98010	¥1,367	
	ST-6870		ブラック	ペア	Y00S98060	¥1,155	
	ST-6800		ブラック	ペア	Y00E98080	¥1,155	
	ST-6700		ブラック	ペア	Y6SC98180	¥1,232	
			ST-R7170	SHIMANO 105	ブラック	ペア	Y0RM98010
ST-R7000		ブラック	ペア		Y0DK98010	¥1,367	
ST-R7120/R7020/ R7025/4720/4725/ RX600/RX400/ BL-RX600-L		SHIMANO 105 TIAGRA GRX	ブラック	ペア	Y0F398010	¥748	
new ST-RX825			ブラック	ペア	Y0SL98020	¥1,348	
ST-RX820		GRX	ブラック	ペア	Y0RY98010	¥1,367	
ST-RX810			ブラック	ペア	Y0JK98010	¥1,290	
ST-RX815			ブラック	ペア	Y0JM98010	¥1,329	
ST-RX610			ブラック	ペア	Y0SN98010	¥1,155	
ST-5800		SHIMANO 105	ブラック	ペア	Y00E98080	¥1,155	
ST-5700			ブラック	ペア	Y6TH98120	¥1,100	
ST-4700	TIAGRA	ブラック	ペア	Y00E98080	¥1,155		
ST-4600		ブラック	ペア	Y6UM98090	¥1,056		
ST-R3000	SORA CLARIS	ブラック	ペア	Y05T98010	¥1,056		
ST-R3030		ブラック	ペア	Y05T98010	¥1,056		
ST-R2000	SHIMANO	ブラック	ペア	Y07T98080	¥1,155		
ST-R785		ブラック	ペア	Y07X98080	¥1,078		
ST-R5685		ブラック	ペア	Y03N98020	¥1,078		
ST-R5505/RS405		ブラック	ペア	Y03N98020	¥1,078		
ST-R460	SHIMANO	ブラック	ペア	Y6UM98090	¥1,056		

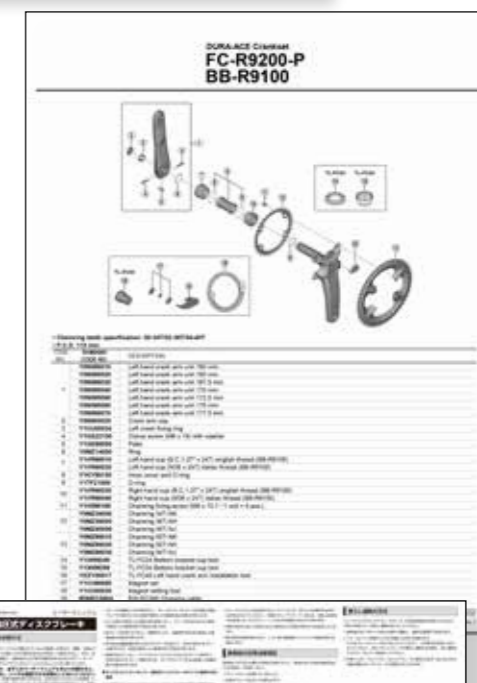

最新パーツの互換性情報を掲載、検索も簡単！！

ユーザーマニュアル展開図もダウンロード可能

<http://si.shimano.com/>