



12S 52-36 NH

DURA-ACE

DURA-ACE

# ROAD BIKE COMPONENTS

ロードバイクコンポーネンツ

**DURA-ACE**



## クランクセット

モデル NO.	リア対応 スピード	歯数構成	クランク長 (mm)	平均重量 (170mm, BB パーツ除く)	希望小売価格 (税込)	発注コード
FC- R9200	12	46X36T	160	-	¥80,707	IFCR9200MX66
		46X36T	165	-	¥80,707	IFCR9200AX66
		46X36T	167.5	-	¥80,707	IFCR9200BX66
		46X36T	170	-	¥80,707	IFCR9200CX66
		46X36T	172.5	-	¥80,707	IFCR9200DX66
		46X36T	175	-	¥80,707	IFCR9200EX66
		46X36T	177.5	-	¥80,707	IFCR9200FX66
		50X34T	160	-	¥79,195	IFCR9200MX04
		50X34T	165	-	¥79,195	IFCR9200AX04
		50X34T	167.5	-	¥79,195	IFCR9200BX04
		50X34T	170	685g	¥79,195	IFCR9200CX04
		50X34T	172.5	-	¥79,195	IFCR9200DX04
		50X34T	175	-	¥79,195	IFCR9200EX04
		50X34T	177.5	-	¥79,195	IFCR9200FX04
		52X36T	160	-	¥79,195	IFCR9200MX26
		52X36T	165	-	¥79,195	IFCR9200AX26
		52X36T	167.5	-	¥79,195	IFCR9200BX26
		52X36T	170	692g	¥79,195	IFCR9200CX26
		52X36T	172.5	-	¥79,195	IFCR9200DX26
		52X36T	175	-	¥79,195	IFCR9200EX26
		52X36T	177.5	-	¥79,195	IFCR9200FX26
		54X40T	160	-	¥79,195	IFCR9200MX40
		54X40T	165	-	¥79,195	IFCR9200AX40
		54X40T	167.5	-	¥79,195	IFCR9200BX40
		54X40T	170	714g	¥79,195	IFCR9200CX40
		54X40T	172.5	-	¥79,195	IFCR9200DX40
		54X40T	175	-	¥79,195	IFCR9200EX40
		54X40T	177.5	-	¥79,195	IFCR9200FX40

## クランクセット (パワーメーター一体型)

モデル NO.	リア対応 スピード	歯数構成	クランク長 (mm)	平均重量 (170mm, BB パーツ除く)	希望小売価格 (税込)	発注コード
FC- R9200-P	12	ギアなし	160	-	¥186,548	IFCR9200PMXXF
		ギアなし	165	-	¥186,548	IFCR9200PAXXF
		ギアなし	167.5	-	¥186,548	IFCR9200PBXXF
		ギアなし	175	-	¥186,548	IFCR9200PEXXF
		ギアなし	177.5	-	¥185,061	IFCR9200PFXXF
		50X34T	170	745g	¥209,418	IFCR9200PCX04F
		50X34T	172.5	-	¥209,418	IFCR9200PDX04F
		52X36T	170	752g	¥209,418	IFCR9200PCX26F
		52X36T	172.5	-	¥209,418	IFCR9200PDX26F
		54X40T	170	774g	¥209,418	IFCR9200PCX40F
		54X40T	172.5	-	¥209,418	IFCR9200PDX40F

## ボトムブラケット

モデル NO.	仕様	シェル幅	平均重量	希望小売価格 (税込)	発注コード
BB-R9100	スロットタイプ、BSA (BC1.37)	68mm	65g	¥5,699	IBBR9100B
	スロットタイプ、イタリアン (36X24)	70mm		¥5,699	IBBR9100I
SM-BB92-41B	フレスフィットタイプ	86.5mm	54g	¥5,580	ISMBB9241B

## カセットスプロケット

モデル NO.	対応スピード	歯数構成	平均重量	希望小売価格 (税込)	発注コード
CS-R9200	リア:12	11・12・13・14・15・16・17・19・21・24・27・30T	223g	¥45,157	ICSR920012130
		11・12・13・14・15・17・19・21・24・27・30・34T	253g	¥45,157	ICSR920012134

## チェーン

モデル NO.	タイプ、対応スピード	表面処理	リンク数	平均重量	備考	希望小売価格 (税込)	発注コード
CN-M9100	HG 12 スピード	SIL-TEC (アウター / インナープレート、ローラー) クロマイジング中空ピン	116L	247g (114L)	クイックリンク付き	¥8,452	ICNM9100116Q

## クイックリンク

モデル NO.	表面処理	備考	希望小売価格 (税込)	発注コード
SM-CN910-12	SIL-TEC (アウタープレート) クロマイジングピン	2 個入り	¥1,355	ISMCN91012A

## ブレーキキャリパー

モデル NO.	仕様	タイプ・機能	ブレーキ シュー	アーチサイズ (mm)	対応タイヤ サイズ	平均重量	希望小売価格 (税込)	発注コード
BR-R9200	前後セット	SLR EV デュアルピ ポット、SLR EV 対応	R55C4	51	28C	327g (前 後セット)	¥50,103	IBRR9200A82
	フロント用						¥27,624	IBRR9200AF82X
	リア用						¥27,431	IBRR9200AR82A
BR-R9210-F	フロントフォーク用	ダイレクトマウント、 SLR EV 対応				150g	¥29,379	IBRR9210F82
BR-R9210-RS	リアチェーンステー用					148g	¥29,379	IBRR9210RS82

## ディスクブレーキ

モデル NO.	仕様	マウントタイプ	ホースジョイント タイプ	パッド材質	平均重量	希望小売価格 (税込)	発注コード
BR-R9270	ハイドローリック、対向 2 ピストン、 フロント用	フラットマウント	ストレート	レジン、フィン 付き (L03A)	120g	¥20,785	IBRR9270F6RF
	ハイドローリック、対向 2 ピストン、 リア用					110g	¥20,147

## ディスクブレーキホース

モデル NO.	仕様	カラー	ホース長 (mm)	希望小売価格 (税込)	発注コード
SM-BH90-SSR	ロードディスク用、BL: ストレート / BR: ストレート、カット可	ブラック	1000	¥3,191	ISMBH90JKSSL100
			1700	¥3,929	ISMBH90JKSSL170

## ディスクブレーキローター

モデル NO.	取付タイプ	仕様	外径寸法 (mm)	平均重量	希望小売価格 (税込)	発注コード
RT-CL900	センターロック	アイステクノロジー Freeza ローター	160	114g	¥11,677	IRTCL900SI
			140	97g	¥11,677	IRTCL900SSI
RT-MT900	センターロック	アイステクノロジー Freeza ローター	160	108g	¥11,677	IRTMT900S
			140	88g	¥11,677	IRTMT900SSI

## ケーブルアジャスター

モデル NO.	仕様	希望小売価格 (税込)	発注コード
SM-CB90	ダイレクトマウントリアキャリパー	¥2,581	ISMCB90

## エレクトリックケーブル

モデル NO.	仕様	希望小売価格 (税込)	発注コード
EW-SD300 -1	150mm	¥3,177	IEWSD300IL015
	200mm	¥3,192	IEWSD300IL020
	250mm	¥3,203	IEWSD300IL025
	300mm	¥3,279	IEWSD300IL030
	350mm	¥3,295	IEWSD300IL035
	400mm	¥3,308	IEWSD300IL040
	500mm	¥3,397	IEWSD300IL050
	550mm	¥3,410	IEWSD300IL055
	600mm	¥3,430	IEWSD300IL060
	650mm	¥3,501	IEWSD300IL065
	700mm	¥3,511	IEWSD300IL070
	750mm	¥3,532	IEWSD300IL075
	800mm	¥3,604	IEWSD300IL080
	850mm	¥3,677	IEWSD300IL085
	900mm	¥3,691	IEWSD300IL090
	950mm	¥3,762	IEWSD300IL095
1000mm	¥3,780	IEWSD300IL100	
1200mm	¥3,958	IEWSD300IL120	
1400mm	¥4,134	IEWSD300IL140	
1600mm	¥4,310	IEWSD300IL160	
EW-SD300	150mm	¥3,143	IEWSD300L015
	200mm	¥3,158	IEWSD300L020
	250mm	¥3,174	IEWSD300L025
	300mm	¥3,186	IEWSD300L030
	350mm	¥3,203	IEWSD300L035
	400mm	¥3,215	IEWSD300L040
	500mm	¥3,246	IEWSD300L050
	550mm	¥3,262	IEWSD300L055
	600mm	¥3,276	IEWSD300L060
	650mm	¥3,291	IEWSD300L065
	700mm	¥3,307	IEWSD300L070
	750mm	¥3,324	IEWSD300L075
	800mm	¥3,336	IEWSD300L080
	850mm	¥3,352	IEWSD300L085
	900mm	¥3,367	IEWSD300L090
	950mm	¥3,383	IEWSD300L095
1000mm	¥3,397	IEWSD300L100	
1200mm	¥3,457	IEWSD300L120	
1400mm	¥3,518	IEWSD300L140	
1600mm	¥3,578	IEWSD300L160	

## デュアルコントロールレバー

モデル NO.	フロントXリア対応スピード	セット内容	機能・特長	平均重量 (ペア)	希望小売価格 (税込)	発注コード
ST-R9250	2 X 12	左右セット、ブレーキケーブル付	SLR-EV 対応、リモートスイッチ・ E-TUBE ポート:2・リモートシフター用 ポート:1	-	¥99,336	ISTR9250PA
	リア:12	右レバーのみ		-	¥48,618	ISTR9250R
	フロント:2	左レバーのみ		-	¥48,618	ISTR9250L
ST-R9270	リア:12	右レバーのみ	ハイドローリックディスクブレーキ、リモ ートスイッチ・E-TUBE ポート:1・リモ ートシフター用ポート:1	350g	¥63,344	ISTR9270RF
	フロント:2	左レバーのみ		350g	¥63,344	ISTR9270LF

## デュアルコントロールレバー (TT / トライアスロン用)

モデル NO.	フロントXリア対応スピード	セット内容	機能・特長	平均重量 (ペア)	希望小売価格 (税込)	発注コード
ST-R9160	シンクロナイズシフト X 11/12	左右セット、ブレーキケーブル付	SLR-EV 対応、 E-TUBE ポート:1	127g	¥59,854	ISTR9160PA
	右スイッチ:リア / トップ歯シフト (初期設定)	右レバーのみ		127g	¥29,567	ISTR9160R
	左スイッチ:リア / ロー歯シフト (初期設定)	左レバーのみ		127g	¥29,567	ISTR9160L
ST-R9180	リア:11/12	右レバーのみ	ハイドローリックディス クブレーキ、E-TUBE ポート:1	198g	¥46,646	ISTR9180R
	フロント:2	左レバーのみ		198g	¥46,646	ISTR9180L

## リアディレイラー

モデル NO.	取付 タイプ	リア対応 スピード	最大フロント ギア歯数差	トータルキャ パシティ	対応トップスプロケット (最小/最大)	対応ロスプロケット (最小/最大)	平均重量	希望小売価格 (税込)	発注コード
RD-R9250	直付	12	16T	37T	11 / 11T	30/34	204g	¥101,976	IRD9250F

\* TL-EW300 付属

## フロントディレイラー

モデル NO.	フロントXリア 対応スピード	取付タイプ	チェーンライン (mm)	対応アウターギア	キャパシティ	チェーンステアングル	平均重量	希望小売価格 (税込)	発注コード
FD-R9250	2 X 12	直付	44.5	50-54T	16T	61-66°	104g	¥56,165	IFDR9250F

## ジャンクション-B

モデル NO.	仕様	平均重量	希望小売価格 (税込)	発注コード
EW-AD305	変換コネクタ EW-SD50&EW-SD300 用	-	¥2,795	IEWAD305
EW-JC302	2 ポートジャンクション EW-SD300 用	-	¥2,795	IEWJC302
EW-JC304	4 ポートジャンクション EW-SD300 用	-	¥3,869	IEWJC304
SM-JC41	内装用ジャンクション (E-TUBE ポート:4) EW-SD50 用	4.1g	¥4,266	ISMJC41

## ペダル

モデル NO.	タイプ、対応クリート	ロードク リアランス	平均重量 (ペア)	希望小売価格 (税込)	発注コード
PD-R9100	SPD-SL ペダル (カーボン)、SM-SH10/11/12	35°	229g	¥35,085	IPDR9100
	SPD-SL ペダル (カーボン / +4mm 軸仕様)、SM-SH10/11/12	-	-	¥35,441	IPDR9100E1

## ホイール

モデル NO.	仕様	取り付け方法	リアスピード	OLD (mm)	重量	希望小売価格 (税込)	発注コード
WH-R9200	チューブラーリムブレーキ	QR	12	100	602g	¥151,525	EWHR9200C36UF0CB
				130	684g	¥178,109	EWHR9200C36UR0CB
				100	586g	¥151,525	EWHR9200C50UF0CB
				130	723g	¥178,109	EWHR9200C50UR0CB
				100	653g	¥151,525	EWHR9200C60UF0CB
				130	796g	¥178,109	EWHR9200C60UR0CB
WH-R9270	チューブレスディスクブレーキ	E スルー	12	100	674g	¥189,378	EWHR9270C50LF0CB
				142	787g	¥221,777	EWHR9270C50LR0CB
				100	620g	¥189,378	EWHR9270C60LF0CB
				142	730g	¥221,777	EWHR9270C60LR0CB
				100	674g	¥189,378	EWHR9270C50LF0CB
				142	787g	¥221,777	EWHR9270C50LR0CB
	チューブラーディスクブレーキ	E スルー	12	100	522g	¥189,378	EWHR9270C36UF0CB
				142	632g	¥221,777	EWHR9270C36UR0CB
				100	610g	¥189,378	EWHR9270C50UF0CB
				142	723g	¥221,777	EWHR9270C50UR0CB
				100	667g	¥189,378	EWHR9270C60UF0CB
				142	770g	¥221,777	EWHR9270C60UR0CB

## シフトスイッチ

モデル NO.	仕様	平均重量	希望小売価格 (税込)	発注コード
SW-R9160	DHバー用シフター (TT / トライアスロン用、 E-TUBE ポート:1)	40g	¥31,094	ISWR9160

## バンドアダプター

モデル NO.	仕様	希望小売価格 (税込)	発注コード
SM-AD91	34.9mm	¥1,537	ISMAD91L
	31.8mm (28.6mm アダプター付)	¥1,613	ISMAD91MS

## リモートスイッチ

モデル NO.	仕様	平均重量	希望小売価格 (税込)	発注コード
SW-RS801	左右スイッチセット、ケーブル長さ 100mm	3.2g	¥17,403	ISWRS801S
	左右スイッチセット、ケーブル長さ 260mm	5.7g	¥17,403	ISWRS801T

## バッテリーチャージングケーブル

モデル NO.	仕様	希望小売価格 (税込)	発注コード
EW-EC300	RD-R9250/RD-R8150/RD-R7150 FC-R9200-P/FC-R8100-P 用	¥6,238	IEWEC300A

## バッテリー

モデル NO.	仕様	平均重量	希望小売価格 (税込)	発注コード
BT-DN300	ビルトインタイプ	53g	¥23,834	IBTDN3003

## PC 接続機器

モデル NO.	仕様
---------	----



**デュアルコントロールレバー**

モデル NO.	フロントXリア対応スピード	セット内容	機能・特長	平均重量 (ペア)	希望小売価格 (税込)	発注コード
ST-R8150	2 X 12	左右セット、ブレーキケーブル付	SLR-EV 対応、リモートスイッチ・E-TUBE ポート・2・リモートシフター用ポート:1	-	¥53,120	ISTR8150PA
	リア:12	右レバーのみ		-	¥26,197	ISTR8150R
ST-R8170	フロント:2	左レバーのみ		-	¥26,197	ISTR8150L
	リア:12	右レバーのみ	ハイローリックディスクブレーキ、リモートスイッチ・E-TUBE ポート:1・リモートシフター用ポート:1	391g	¥46,604	ISTR8170RF
	フロント:2	左レバーのみ		391g	¥46,604	ISTR8170LF

**デュアルコントロールレバー (TT / トリアスロン用)**

モデル NO.	フロントXリア対応スピード	セット内容	機能・特長	平均重量 (ペア)	希望小売価格 (税込)	発注コード
ST-R8060	シンクロナイズドシフト X 11	左右セット、ブレーキケーブル付	SLR-EV 対応、E-TUBE ポート:1	-	¥49,524	ISTR8060PA
	右スイッチ:リア / トップ側シフト (初期設定)	右レバーのみ			¥25,247	ISTR8060R
	左スイッチ:リア / ロー側シフト (初期設定)	左レバーのみ			¥26,385	ISTR8060L

**フロントディレイラー**

モデル NO.	フロントXリア対応スピード	取付タイプ	チェーンライン (mm)	対応アウターギア	キャパシティ	チェーンステアアングル	平均重量	希望小売価格 (税込)	発注コード
FD-R8150	2 X 12	直付	44.5	50-52T	16T	61-66°	110g	¥32,219	IFDR8150F

**リアディレイラー**

モデル NO.	リア対応スピード	取付タイプ	最大フロントギア歯数差	トータルキャパシティ	対応トップスプロケット (最小/最大)	対応ロスプロケット (最小/最大)	平均重量	希望小売価格 (税込)	発注コード
RD-R8150	12	直付	16T	39T	11/11T	30 / 34T	262g	¥51,565	IRD8150F

\* TL-EW300 付属

**リモートスイッチ**

モデル NO.	仕様	平均重量	希望小売価格 (税込)	発注コード
SW-RS801	左右スイッチセット、ケーブル長さ 100mm	3.2g	¥17,403	ISWRS801S
	左右スイッチセット、ケーブル長さ 260mm	5.7g	¥17,403	ISWRS801T

**ディスクブレーキ**

モデル NO.	仕様	マウントタイプ	ホースジョイントタイプ	パッド材質	平均重量	希望小売価格 (税込)	発注コード
BR-R8170	ハイローリック、対向 2 ピストン、フロント用	フラットマウント	ストレート	レジン、フィン付き (L02A)	146g	¥10,207	IBRR8170F6RF
	136g				¥9,566	IBRR8170RDRF	

**ディスクブレーキローター**

モデル NO.	取付タイプ	仕様	外径寸法 (mm)	平均重量	希望小売価格 (税込)	発注コード
RT-CL800	センターロック	アイステクノロジー Freeza ローター	160	114g	¥8,847	IRTCL800SI
			140	97g	¥8,847	IRTCL800SSI
RT-MT800	センターロック	アイステクノロジー Freeza ローター	160	108g	¥8,777	IRMT800SI
			140	88g	¥8,777	IRMT800SSI

**クランクセット**

モデル NO.	リア対応スピード	歯数構成	クランク長 (mm)	ギア取付ピッチ径 (mm)	チェーンライン (mm)	平均重量 (170mm、BB パーツ除く)	希望小売価格 (税込)	発注コード
FC-R8100	12	46 x 36T	160	110	44.5	-	¥41,258	IFCR8100MX66
						-	¥41,258	IFCR8100AX66
						-	¥41,258	IFCR8100CX66
						-	¥41,258	IFCR8100DX66
						-	¥41,258	IFCR8100EX66
						-	¥39,745	IFCR8100MX04
						-	¥39,745	IFCR8100AX04
						700g	¥39,745	IFCR8100CX04
						-	¥39,745	IFCR8100DX04
						-	¥39,745	IFCR8100EX04
						-	¥39,745	IFCR8100MX26
						-	¥39,745	IFCR8100AX26
						711g	¥39,745	IFCR8100CX26
						-	¥39,745	IFCR8100DX26
						-	¥39,745	IFCR8100EX26

**ホイール**

モデル NO.	セット内容	リム材質	リアスピード	OLD (mm)	フロント	リア	重量	希望小売価格 (税込)	発注コード
WHR8170-C36	フロントのみ	カーボン	-	100	E スル・	-	657g	¥128,074	EWHR8170C36LFED
	リアのみ	カーボン	12	142	-	E スル・	831g	¥150,347	EWHR8170C36LRFD
WHR8170-C50	フロントのみ	カーボン	-	100	E スル・	-	698g	¥128,074	EWHR8170C50LFED
	リアのみ	カーボン	12	142	-	E スル・	872g	¥150,347	EWHR8170C50LRFD
WHR8170-C60	フロントのみ	カーボン	-	100	E スル・	-	738g	¥128,074	EWHR8170C60LFED
	リアのみ	カーボン	12	142	-	E スル・	911g	¥150,347	EWHR8170C60LRFD

**リムブレーキキャリパー**

モデル NO.	仕様	平均重量	希望小売価格 (税込)	発注コード
BR-R8100	前後セット	-	¥20,965	IBRR8100A82
	フロント用	182g	¥10,700	IBRR8100AF82X
	リア用	180g	¥10,621	IBRR8100AR82A
BR-R8110-F	フロント用 (ダイレクトマウント)	180g	¥12,766	IBRR8110F82
BR-R8110-RS	リア用 (シートステーダイレクトマウント)	178g	¥12,766	IBRR8110RS82

**ボトムブラケット**

モデル NO.	仕様	シェル幅	平均重量	希望小売価格 (税込)	発注コード
SM-BBR60	スレッドタイプ、BSA (BC1.37)	68mm	77g	¥2,949	ISMBBR60B
	スレッドタイプ、イタリアン (36X24)	70mm		¥2,949	ISMBBR60I
SM-BB72-41B	プレスフィットタイプ	86.5mm	69g	¥3,609	ISMBB7241B

**チェーン**

モデル NO.	タイプ、対応スピード	表面処理	リンク数	平均重量	希望小売価格 (税込)	発注コード
CN-M8100	HG 12 スピード	SIL-TEC (アウター / インナープレート) クロマイジングピン	116L	252g	¥5,554	ICNM8100116Q

**クイックリンク**

モデル NO.	セット内容	表面処理	希望小売価格 (税込)	発注コード
SM-CN910-12	2 個入り	SIL-TEC (アウター / インナープレート) クロマイジングピン	¥1,355	ISM-CN91012A

**ペダル**

モデル NO.	タイプ、対応クリート	ロードクリアランス	平均重量 (ペア)	希望小売価格 (税込)	発注コード
PD-R8000	SPD-SL ペダル (カーボン)、SM-SH10/11/12	33°	248g	¥24,828	IPDR8000
	SPD-SL ペダル (カーボン / +4mm 軸仕様)、SM-SH10/11/12		-	¥25,227	IPDR8000E1

**カセットスプロケット**

モデル NO.	リア対応スピード	歯数構成	平均重量	希望小売価格 (税込)	発注コード
CS-R8101	リア:12	11・12・13・14・15・16・17・19・21・24・27・30T	291g	¥14,176	ICSR810112130
		11・12・13・14・15・17・19・21・24・27・30・34T	345g	¥14,176	ICSR810112134

**クランクセット (パワーメーター一体型)**

モデル NO.	リア対応スピード	歯数構成	クランク長 (mm)	ギア取付ピッチ径 (mm)	チェーンライン (mm)	平均重量 (170mm、BB パーツ除く)	希望小売価格 (税込)	発注コード
FC-R8100-P	12	50 x 34T	170	110	44.5	-	¥156,743	IFCR8100PMXXF
						-	¥156,743	IFCR8100PAXXF
						-	¥156,743	IFCR8100PEXXF
						758g	¥170,453	IFCR8100PCX04F
						-	¥170,453	IFCR8100PDXX04F
						769g	¥170,453	IFCR8100PCX26F
						-	¥170,453	IFCR8100PDXX26F
						-	¥170,453	IFCR8100PDX26F

## ロードスポーツの世界を拓く、たゆみなき進化の系譜。

1975年に誕生した SHIMANO 600 をルーツに持つ ULTEGRA は、以来、ロードスポーツコンポーネントとして、先進の機能を取り入れながら時代のスタンダードを築き、世界のサイクルファンから親しまれてきた。

そして2017年、進化の系譜は R8000 シリーズへと継承される。プロツアーで実証された革新のテクノロジーと、多彩なライディングスタイルの融合。

ロードを愛するすべてのライダーのために ————— ULTEGRA



### デュアルコントロールレバー

モデル NO.	フロント/リア対応 スピード	セット内容	機能・特長	平均重量 (ペア)	希望小売価格 (税込)	発注コード
ST-R8000	リア: 11	右レバーのみ	SLR-EV、ポリマーコーティング・シフトインナー&ブレーキケーブル	438g	¥24,899	ISTR8000RI
	フロント: 2	左レバーのみ			¥24,899	ISTR8000LI
ST-R8020	リア: 11	右レバーのみ	ハイローロックディスク、ポリマーコーティング・シフトインナーケーブル	554g	¥34,634	ISTR8020RI
	フロント: 2	左レバーのみ			¥34,634	ISTR8020LI

### クランクセット

モデル NO.	リア対応 スピード	歯数構成	クランク長 (mm)	ギア取付 ピンチ径 (mm)	チェーン ライン (mm)	平均重量 (170mm、 BB パーツ除く)	希望小売価格 (税込)	発注コード
FC-R8000	11	46X36T	165	110	43.5	668g	¥38,634	IFCR8000AX66
			170				¥38,634	IFCR8000CX66
			172.5				¥38,634	IFCR8000DX66
		175	¥38,634				IFCR8000EX66	
		165	¥39,494				IFCR8000AX04	
		170	¥39,494				IFCR8000CX04	
	50X34T	172.5	¥39,494			IFCR8000DX04		
		175	¥39,494			IFCR8000EX04		
		165	¥39,494			IFCR8000AX26		
		170	¥39,494			IFCR8000CX26		
		172.5	¥39,494			IFCR8000DX26		
		175	¥39,494			IFCR8000EX26		
52X36T	11	53X39T	165	110	43.5	690g	¥39,494	IFCR8000AX39
			170				¥39,494	IFCR8000CX39
			172.5				¥39,494	IFCR8000DX39
	175	¥39,494	IFCR8000EX39					
	165	¥39,494	IFCR8000AX39					
	170	¥39,494	IFCR8000CX39					

### カセットスプロケット

モデル NO.	対応スピード	歯数構成 (ペア)	平均 重量	希望小売価格 (税込)	発注コード
CS-R8000	リア: 11	11・12・13・14・15・16・17・19・21・23・25T	—	¥11,419	ICSR800011125
		11・12・13・14・15・17・19・21・23・25・28T	—	¥11,419	ICSR800011128
		11・12・13・14・15・17・19・21・24・27・30T	—	¥12,297	ICSR800011130
		11・12・13・14・16・18・20・22・25・28・32T	—	¥12,297	ICSR800011132
		12・13・14・15・16・17・18・19・21・23・25T	—	¥11,419	ICSR800011225
		14・15・16・17・18・19・20・21・23・25・28T	—	¥12,297	ICSR800011428
CS-HG800-11		11・13・15・17・19・21・23・25・27・30・34T	—	¥12,980	ICSHG800111134

### ボトムブラケット

モデル NO.	仕様	シェル幅	平均重量	希望小売価格 (税込)	発注コード
SM-BBR60	スレッドタイプ、BSA (BC1.37)	68mm	77g	¥2,949	ISMBBR60B
	スレッドタイプ、イタリアン (36X24)	70mm		¥2,949	ISMBBR60I
SM-BB72-41B	プレスフィットタイプ	86.5mm	69g	¥3,609	ISMBB7241B

### チェーン

モデル NO.	タイプ、 対応スピード	表面処理	リンク数	平均重量	希望小売価格 (税込)	発注コード
CN-HG701-11	HG-X11、 11 スピード	SIL-TEC (アウター / インナープレート) クロマイジングピン	116L	257g (114L)	¥5,234	ICNHG70111116
	HG-X11、 11 スピード	SIL-TEC (アウター / インナープレート) クロマイジングピン	116L	257g (114L)	¥5,234	ICNHG70111116Q

★付属のクイックリンクは再利用不可です

### リアディレイラー

モデル NO.	フリー ケーシング	取付タイプ	リア対応 スピード	最大フロント ギア歯数差	トータル キャパシティ	対応トップスプロケット (最小/最大)	対応ロースプロケット (最小/最大)	平均重量	希望小売価格 (税込)	発注コード
RD-R8000	GS	直付	11	16T	39T	11 / 12T	28 / 34T	210g	¥13,616	IRD8000GS
	SS					11 / 14T	25 / 30T	200g	¥12,778	IRD8000SS

### フロントディレイラー

モデル NO.	フロント/リア 対応スピード	取付タイプ	チェーンライン (mm)	対応アウターギア	キャパシティ	チェーンステー アングル	平均重量	希望小売価格 (税込)	発注コード
FD-R8000	2 X 11	バンドタイプ 34.9mm	43.5	46-53T	16T	61-66°	106g (Lサイズ)	¥7,718	IFDR8000BL
		バンドタイプ 31.8mm (28.6mmアダプター付)						¥7,890	IFDR8000BSM
		直付						92g	¥7,047

### ケーブルアジャスター

モデル NO.	仕様	希望小売価格 (税込)	発注コード
SM-CB90	ダイレクトマウントリアキャリパー用	¥2,581	ISMCB90

★BR-R8010-R 搭載車に必要です

### ペダル

モデル NO.	タイプ、対応クリート	ロード クリアランス	平均重量 (ペア)	希望小売価格 (税込)	発注コード
PD-R8000	SPD-SL ペダル (カーボン)、SM-SH10/11/12	33'	248g	¥24,828	IPDR8000
	SPD-SL ペダル (カーボン / +4mm 靴仕様)、SM-SH10/11/12		—	¥25,227	IPDR8000E1



**デュアルコントロールレバー**

モデル NO.	フロントXリア対応スピード	セット内容	機能・特長	平均重量 (ペア)	希望小売価格 (税込)	発注コード
ST-R7170	2 X 12	右レバーのみ	ハイドロリックディスクブレーキ	423g	¥32,846	ISTR7170RE
		左レバーのみ	ハイドロリックディスクブレーキ	423g	¥32,846	ISTR7170LE

**フロントディレイラー**

モデル NO.	フロントXリア対応スピード	取付タイプ	チェーンライン (mm)	対応アウターギア	キャパシティ	チェーンステアアングル	平均重量	希望小売価格 (税込)	発注コード
FD-R7150	2 X 12	直付	44.5	50-52T	16T	61-66°	142g	¥19,424	IFDR7150F

**リアディレイラー**

モデル NO.	リア対応スピード	取付タイプ	最大フロントギア歯数差	トータルキャパシティ	対応トップスプロケット (最小/最大)	対応ロスプロケット (最小/最大)	平均重量	希望小売価格 (税込)	発注コード
RD-R7150	12	直付	16T	41T	11T	34T/36T	302g	¥35,363	IRD7150E

**ディスクブレーキローター**

モデル NO.	取付タイプ	仕様	外径寸法 (mm)	平均重量	希望小売価格 (税込)	発注コード
SM-RT70	センターロック	アイステクノロジーローター	140	121g	¥4,936	ISMRT70SS
			160	133g	¥4,343	ISMRT70S

**カセットスプロケット**

モデル NO.	対応スピード	歯数構成	平均重量	希望小売価格 (税込)	発注コード
CS-R7101	12	11・12・13・14・15・17・19・21・24・27・30・34T	361g	¥8,785	ICSR710112134
CS-HG7101	12	11・12・13・14・15・17・19・21・24・28・32・36T	-	¥11,495	ICSHG71012136

**クランクセット**

モデル NO.	フロントXリア対応スピード	歯数構成	クランク長 (mm)	ギア取付ピッチ径 (mm)	チェーンライン (mm)	平均重量 (170mm, BB パーツ除く)	希望小売価格 (税込)	発注コード
FC-R7100	2 X 12	50 x 34T	160	110	44.5	754g	¥23,493	IFCR7100MX04
			165				¥23,493	IFCR7100AX04
			170				¥23,493	IFCR7100CX04
			172.5				¥23,493	IFCR7100DX04
			175				¥23,493	IFCR7100EX04
			160				¥23,493	IFCR7100MX26
		52 x 36T	165				¥23,493	IFCR7100AX26
			170				¥23,493	IFCR7100CX26
			172.5				¥23,493	IFCR7100DX26
			175				¥23,493	IFCR7100EX26
							¥23,493	IFCR7100MX26
							¥23,493	IFCR7100EX26

**チェーン**

モデル NO.	タイプ、対応スピード	表面処理	リンク数	平均重量 (114リンク)	希望小売価格 (税込)	発注コード
CN-M7100	HG 12スピード	SIL-TEC (インナープレート) クロマイジングピン	116L	252g	¥4,005	ICNM7100116G

**ペダル**

モデル NO.	タイプ、対応クリート	平均重量 (ペア)	希望小売価格 (税込)	発注コード
PD-R7000	SPD-SL ペダル (カーボン)、SM-SH10/11/12	265g	¥23,928	EPDR7000

**ボトムブラケット**

モデル NO.	仕様	シェル幅	平均重量	希望小売価格 (税込)	発注コード
SM-BBR60	スレッドタイプ、BSA (BC1.37)	68mm	77g	¥2,949	ISMBBR60B
	スレッドタイプ、イタリアン (36X24)	70mm		¥2,949	ISMBBR60I
SM-BB72-41B	プレスフィットタイプ	86.5mm	69g	¥3,609	ISMBB7241B

**ディスクブレーキ**

モデル NO.	仕様	マウントタイプ	ホースジョイントタイプ	パッド材質	平均重量	希望小売価格 (税込)	発注コード
BR-R7170	ハイドロリック、対向2ピストン、フロント用	フラットマウント	ストレート	レジン、フィン付き (L05A)	123g	¥9,595	IBRR7170F6RF
	ハイドロリック、対向2ピストン、リア用			123g	¥8,961	IBRR7170RDRF	



## SHIMANO 105 R7100 Mechanical

軽量で新しい SHIMANO 105 メカニカル・グループセットは、スムーズなメカニカル変速を搭載。

ライダーはバッテリー残量を気にすることなく、自然なライディングフィールを得ることができます。

信頼性が高く、メンテナンスが容易かつコストパフォーマンスが高いコンポーネントを求めるライダー達に、新たな冒険の楽しさを――

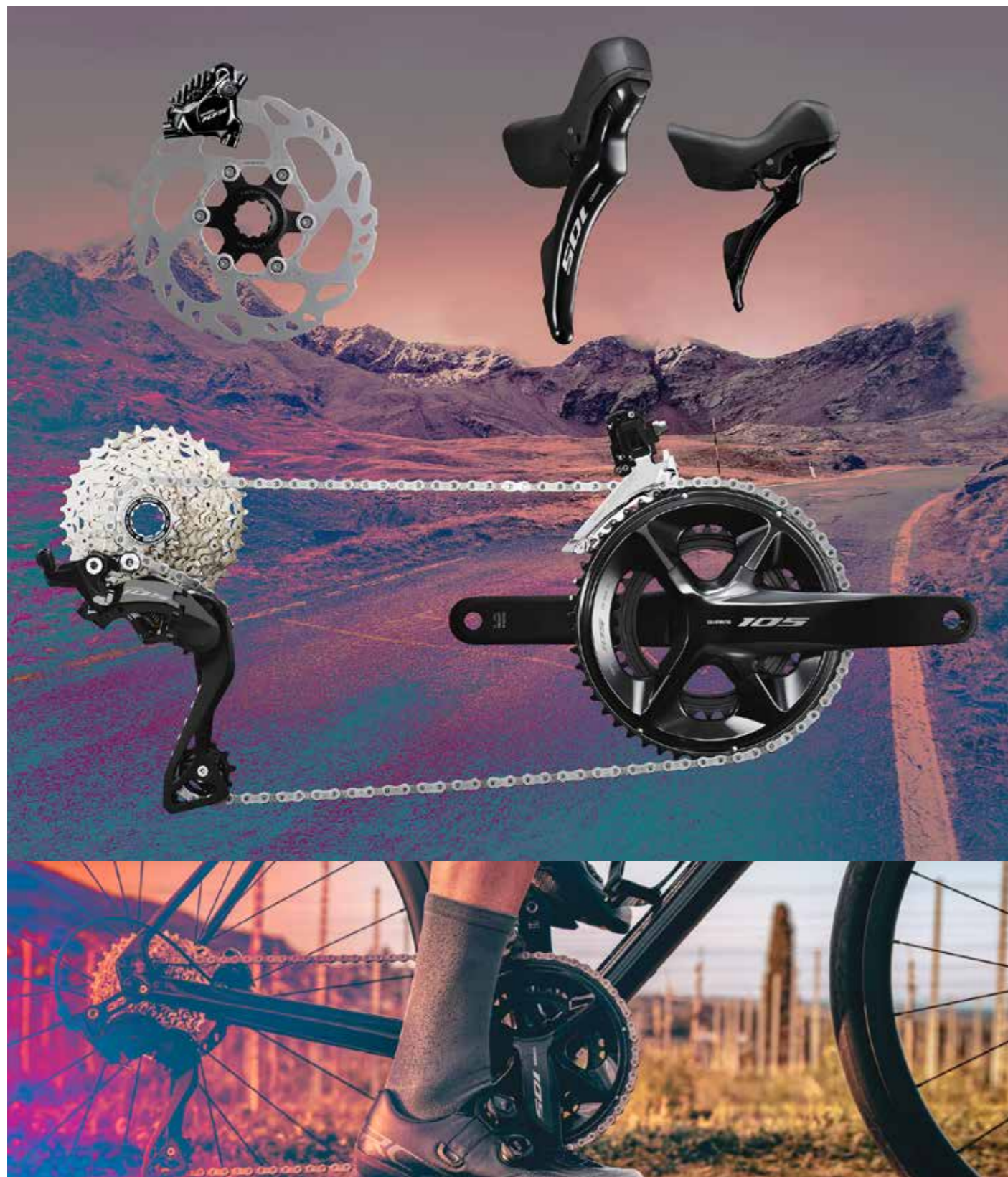

## デュアルコントロールレバー

モデル NO.	フロントXリア対応スピード	セット内容	機能・特長	平均重量 (ペア)	希望小売価格 (税込)	発注コード
ST-R7120	リア: 12	右レバーのみ	ハイドローリックディスクブレーキ	612g	¥24,969	ISTR7120LI
	フロント: 2	左レバーのみ		612g	¥24,969	ISTR7120RBI

## フロントディレイル

モデル NO.	フロントXリア対応スピード	取付タイプ	チェーンライン (mm)	対応アウターギア	キャパシティ	チェーンステアアングル	平均重量	希望小売価格 (税込)	発注コード	
FD-R7100	2 X 12	バンドタイプ	34.9mm	44.5	50-52T	16T	61-66°	111g (Lサイズ)	¥5,687	IFDR7100BL
			31.8mm (28.6mmアダプター付)					¥5,748	IFDR7100BS	
			直付					96g	¥5,445	IFDR7100F

## リアディレイル

モデル NO.	リア対応スピード	取付タイプ	最大フロントギア歯数差	トータルキャパシティ	対応トップスプロケット (最小/最大)	対応ロースプロケット (最小/最大)	平均重量	希望小売価格 (税込)	発注コード
RD-R7100	12	直付	16T	41T	11T/14T	34T/36T	249g	¥8,394	IRDR7100

## ディスクブレーキローター

モデル NO.	取付タイプ	仕様	外径寸法 (mm)	平均重量	希望小売価格 (税込)	発注コード
SM-RT70	センターロック	アイステクノロジーローター	140	121g	¥4,936	ISMRT70SS
			160	133g	¥4,343	ISMRT70S

## カセットスプロケット

モデル NO.	対応スピード	歯数構成	平均重量	希望小売価格 (税込)	発注コード
CS-R7101	12	11・12・13・14・15・17・19・21・24・27・30・34T	361g	¥8,785	ICSR710112134
CS-HG710	12	11・12・13・14・15・17・19・21・24・28・32・36T	-	¥11,495	ICSHG71012136

## クランクセット

モデル NO.	フロントXリア対応スピード	歯数構成	クランク長 (mm)	ギア取付ピッチ径 (mm)	チェーンライン (mm)	平均重量 (170mm, BBパーツ除く)	希望小売価格 (税込)	発注コード
FC-R7100	2 X 12	50x34T	160	110	44.5	754g	¥23,493	IFCR7100MX04
			165				¥23,493	IFCR7100AX04
			170				¥23,493	IFCR7100CX04
			172.5				¥23,493	IFCR7100DX04
			175				¥23,493	IFCR7100EX04
			160				¥23,493	IFCR7100MX26
	52x36T	165	¥23,493	IFCR7100AX26				
		170	¥23,493	IFCR7100CX26				
		172.5	¥23,493	IFCR7100DX26				
		175	¥23,493	IFCR7100EX26				
		160	¥23,493	IFCR7100MX26				
		175	¥23,493	IFCR7100EX26				

## チェーン

モデル NO.	タイプ、対応スピード	表面処理	リンク数	平均重量 (ペア)	希望小売価格 (税込)	発注コード
CN-M7100	HG 12スピード	SIL-TEC (インナープレート) クロマイジングピン	116L	252g (114リンク)	¥4,005	ICNM7100116Q

## ペダル

モデル NO.	タイプ、対応クリート	平均重量 (ペア)	希望小売価格 (税込)	発注コード
PD-R7000	SPD-SL ペダル (カーボン)、SM-SH10/11/12	265g	¥23,928	EPDR7000

## ボトムブラケット

モデル NO.	仕様	シェル幅	平均重量	希望小売価格 (税込)	発注コード
SM-BBR60	スレッドタイプ、BSA (BC1.37)	68mm	77g	¥2,949	ISMBBR60B
	スレッドタイプ、イタリアン (36X24)	70mm		¥2,949	ISMBBR60I
SM-BB72-41B	プレスフィットタイプ	86.5mm	69g	¥3,609	ISMBB7241B

## ディスクブレーキ

モデル NO.	仕様	マウントタイプ	ホースジョイントタイプ	パッド材質	平均重量	希望小売価格 (税込)	発注コード
BR-R7170	ハイドローリック、対向2ピストン、フロント用	フラットマウント	ストレート	レジン、フィン付き (L05A)	123g	¥9,595	IBRR7170F6RF
	ハイドローリック、対向2ピストン、リア用			123g	¥8,961	IBRR7170R6RF	



### より多くのライダー、より幅広いライディングスタイルに対応

快適な操作性を実現するエルゴノミックデザインのデュアルコントロールレバー、高い制動力とコントロール性を両立したハイドロリック・ディスクブレーキ、様々なライディングスタイルに対応するワイドなギアコンビネーション。

コンペティション、ライドイベントから日常のトレーニングやサイクリングまで。

DURA-ACE R9100、ULTEGRA R8000シリーズの最新テクノロジーを受け継ぎ進化した SHIMANO 105 R7000 シリーズは、多様化するサイクリングシーンを強力にサポートします。



シルキーブラック



スパークシルバー

#### デュアルコントロールレバー

モデル NO.	フロントXリア対応スピード	セット内容	機能・特長	平均重量 (ペア)	カラー	希望小売価格 (税込)	発注コード
ST-R7000	2 X 11	左右セット、シフト・ブレーキケーブル付	SLR-EV、オプティスリック・ソフトインナーケーブル	-	ブラック	¥32,843	ISTR7000DPAL
		シルバー			¥32,150	ISTR7000DPAS	
	リア:11	右レバーのみ			ブラック	¥16,117	ISTR7000LIL
ST-R7020	フロント:2	左レバーのみ	ハイドロリックディスク、オプティスリック・ソフトインナーケーブル	-	ブラック	¥25,725	ISTR7020RIL
	リア:11	右レバーのみ			ブラック	¥25,725	ISTR7020LIL
ST-R7025 ショートリーチタイプ	リア:11	右レバーのみ	-	-	ブラック	¥26,060	ISTR7025RIL
	フロント:2	左レバーのみ			ブラック	¥26,060	ISTR7025LIL

#### フロントディレイラー

モデル NO.	フロントXリア対応スピード	取付タイプ	チェーンライン (mm)	対応アウターギア	キャパシティ	チェーンステアアングル	平均重量	カラー	希望小売価格 (税込)	発注コード	
FD-R7000	2 X 11	バンドタイプ	43.5	46-53T	16T	61-66°	-	ブラック	¥6,114	IFDR7000BLL	
		バンドタイプ						34.9mm	シルバー	¥5,903	IFDR7000BLS
		バンドタイプ						31.8mm (28.6mmアダプター付)	ブラック	¥6,026	IFDR7000BSML
		直付						シルバー	¥5,982	IFDR7000BSMS	
								ブラック	¥5,848	IFDR7000FL	
								シルバー	¥5,682	IFDR7000FS	

#### クランクセット

モデル NO.	リア対応スピード	歯数構成	クランク長 (mm)	ギア取付ピッチ径 (mm)	チェーンライン (mm)	平均重量 (170mm, BBパーツ除く)	カラー	希望小売価格 (税込)	発注コード
FC-R7000	11	50X34T	160	110	43.5	713.4g	ブラック	IFCR7000MX04L	
							シルバー	IFCR7000MX04S	
							ブラック	IFCR7000AX04L	
							シルバー	IFCR7000AX04S	
							ブラック	IFCR7000CX04L	
							ブラック	IFCR7000DX04L	
		52X36T	160	110	43.5	742.6g	ブラック	IFCR7000MX26L	
							ブラック	IFCR7000AX26L	
							シルバー	IFCR7000AX26S	
							ブラック	IFCR7000CX26L	
							ブラック	IFCR7000DX26L	
							ブラック	IFCR7000EX26L	
		53X39T	160	110	43.5	757.8g	ブラック	IFCR7000MX39L	
							ブラック	IFCR7000AX39L	
							ブラック	IFCR7000CX39L	
							シルバー	IFCR7000CX39S	
							ブラック	IFCR7000DX39L	
							ブラック	IFCR7000EX39L	

#### ディスクブレーキローター

モデル NO.	取付タイプ	仕様	外径寸法 (mm)	平均重量	希望小売価格 (税込)	発注コード
SM-RT70	センターロック	アイステクノロジーローター	140	121g	¥4,936	ISMRT70SS
			160	133g	¥4,343	ISMRT70S

#### リアディレイラー

モデル NO.	フリーケーシング	取付タイプ	リア対応スピード	最大チェーンギア歯数	トータルキャパシティ	対応トップスプロケット (最小/最大)	対応ロースプロケット (最小/最大)	平均重量	カラー	希望小売価格 (税込)	発注コード
RD-R7000	GS	直付	11	16T	39T	11 / 12T	30 / 34T	-	ブラック	¥8,709	IRD-R7000GSSL
						11 / 14T	25 / 30T	-	シルバー	¥8,164	IRD-R7000GSSS
						11 / 14T	25 / 30T	-	ブラック	¥8,308	IRD-R7000SSSL
								シルバー	¥7,498	IRD-R7000SSS	

#### フロントハブ

モデル NO.	スポーク穴数	オーバーロックナット寸法 (mm)	ハブ軸長 (mm)	QR軸長 (mm) / タイプ	平均重量	カラー	希望小売価格 (税込)	発注コード
HB-R7000	36H	100	108	133	155g (QRなし)	ブラック	¥7,570	EHBR7000AL
	32H					ブラック	¥7,570	EHBR7000BL
HB-R7070	36H	100	100	12mm E-スルー / センターロックマウント	165g (軸、ロックリング除く)	ブラック	¥10,240	EHBR7070AL
	32H			ブラック		¥10,240	EHBR7070BL	

#### ボトムブラケット

モデル NO.	仕様	シェル幅	平均重量	希望小売価格 (税込)	発注コード
SM-BBR60	スレッドタイプ、BSA (BC1.37)	68mm	77g	¥2,949	ISMBBR60B
	スレッドタイプ、イタリアン (36X24)	70mm		¥2,949	ISMBBR60I
SM-BB72-41B	プレスフィットタイプ	86.5mm	69g	¥3,609	ISMBB7241B

#### ケーブルアジャスター

モデル NO.	仕様	希望小売価格 (税込)	発注コード
SM-CB90	ダイレクトマウントリアキャリア用	¥2,581	ISM-CB90

★BR-7010-R搭載車に必要です

#### フリーハブ

モデル NO.	対応スピード	スポーク穴数	オーバーロックナット寸法 (mm)	ハブ軸長 (mm)	QR軸長 (mm) / タイプ	QRなし平均重量	カラー	希望小売価格 (税込)	発注コード
FH-R7000	11 / 10*	36H	130	141	163	368g (QRなし)	ブラック	¥13,244	EFHR7000AYAL
		32H					ブラック	¥13,244	EFHR7000BYAL
FH-R7070	11 / 10*	36H	142	142	12mm E-スルー / センターロックマウント	361g (軸、ロックリング除く)	ブラック	¥15,986	EFHR7070A
		32H			ブラック		¥15,986	EFHR7070B	

\*10スピードで使用の場合は、スペーサーが必要です

#### カセットスプロケット

モデル NO.	対応スピード	歯数構成	平均重量	希望小売価格 (税込)	発注コード
CS-R7000	11	11・12・13・14・15・17・19・21・23・25・28T	-	¥7,182	ICSR700011128
		11・12・13・14・15・17・19・21・24・27・30T	-	¥7,517	ICSR700011130
		11・12・13・14・16・18・20・22・25・28・32T	-	¥8,019	ICSR700011132
CS-HG700-11	11	12・13・14・15・16・17・18・19・21・23・25T	-	¥7,182	ICSR700011225
		11・13・15・17・19・21・23・25・27・30・34T	-	¥8,256	ICSHG70011134

#### チェーン

モデル NO.	タイプ、対応スピード	表面処理	リンク数	平均重量	希望小売価格 (税込)	発注コード
CN-HG601-11	HG-X11、11スピード	SIL-TEC	116L	257g (114L)	¥4,090	ICNHG60111116
	HG-X11、11スピード、クイックリンクタイプ	(インナープレート) クロマイジングピン				ICNHG60111116Q

★付属のクイックリンクは、再利用不可です。

#### ブレーキキャリア

モデル NO.	仕様	タイプ・機能	ブレーキシュー	アーチサイズ (mm)	対応タイヤサイズ	平均重量	カラー	希望小売価格 (税込)	発注コード
BR-R7000	フロント用	SLR EVデュアルピボット、SLR EV対応	R55C4	51	28C	-	ブラック	¥7,974	IBRR7000AF82XL
							シルバー	¥6,908	IBRR7000AF82XS
							ブラック	¥7,666	IBRR7000AR82AL
	リア用						シルバー	¥6,173	IBRR7000AR82AS

#### ペダル

モデル NO.	タイプ、対応クリート	平均重量 (ペア)	希望小売価格 (税込)	発注コード
PD-R7000	SPD-SLペダル (カーボン)、SM-SH10/11/12	265g	¥23,928	EPDR7000

# SHIMANO *Tiagra* R4000 シリーズ (11 スピード)



### デュアルコントロールレバー

モデル NO.	フロント x リア対応スピード	セット内容	希望小売価格 (税込)	発注コード
ST-R4020	フロント: 2 リア: 11	左レバーのみ 右レバーのみ	¥25,809	ISTR4020LI ISTR4020RBI

### カセットスプロケット

モデル NO.	対応スピード	歯数構成	希望小売価格 (税込)	発注コード
CS-RS400-11	11 スピード	11・13・15・17・19・21・23・25・28・32・36T	¥11,420	ECSRS4001136

### リアディレイラー

モデル NO.	リア対応スピード	取付タイプ	対応トップスプロケット	対応ロスプロケット	希望小売価格 (税込)	発注コード
RD-R4000	11 スピード	直付	11T	36T	¥11,362	ERDR4000

### フロントディレイラー

モデル NO.	フロント x リア対応スピード	取付タイプ	チェーンライン (mm)	対応アウターギア	希望小売価格 (税込)	発注コード
FD-R4000	2 X 10	直付	43.5	50-52T	¥5,445	IFDR4000F
		バンドタイプ 34.9mm			¥5,687	IFDR4000BL
		バンドタイプ 31.8mm (28.6mmアダプター付)			¥5,748	IFDR4000BS

### クランクセット

モデル NO.	リア対応スピード	歯数構成	クランク長 (mm)	ギア取付ピッチ径 (mm)	チェーンライン (mm)	希望小売価格 (税込)	発注コード
FC-R4000	11 スピード	50-34T	165	110	43.5	¥25,544	EFCR4000AX04
			170				EFCR4000CX04
			172.5				EFCR4000DX04
			175				EFCR4000EX04
			165				EFCR4000AX26
			170				EFCR4000CX26
		52X36T	172.5	EFCR4000DX26			
			175	EFCR4000EX26			



# SHIMANO *Tiagra* 4700 シリーズ (10 スピード)



### デュアルコントロールレバー

モデル NO.	フロント x リア対応スピード	セット内容	機能・特長	希望小売価格 (税込)	発注コード
ST-4700	2 X 10	左右セット、シフトブレーキケーブル付	SLR-EV、オブティスリック・シフトインナーケーブル	¥28,729	IST4700PAC2
		リア: 10 フロント: 2	右レバーのみ 左レバーのみ	¥13,767	IST4700RI2 IST4700LI2
		左右セット、シフトブレーキケーブル付	SLR-EV、オブティスリック・シフトインナーケーブル	¥28,729	IST4703PAC2
ST-4700 / 4703	3 X 10	フロント: 3 リア: 10	左レバーのみ 右レバーのみ	¥13,767	IST4703LI2 IST4720RI
		フロント: 2 リア: 10	左レバーのみ 右レバーのみ	¥19,045	IST4720LI IST4725RI
ST-4720	フロント: 2 リア: 10	左レバーのみ 右レバーのみ	ハイドロリックディスク、ポリマーコーティング・シフトインナーケーブル	¥19,045	IST4720LI IST4725RI
ST-4725	フロント: 2 リア: 10	左レバーのみ 右レバーのみ	ハイドロリックディスク、ポリマーコーティング・シフトインナーケーブル	¥19,379	IST4725RI IST4725LI

### シフトレバー (ラビッドファイヤープラス)

モデル NO.	フロント x リア対応スピード	セット内容	機能・特長	希望小売価格 (税込)	発注コード
SL-4700	2 X 10	左右セット、シフトケーブル付	フラットハンドル用、ツウエイ / インスタントリリース (右のみ)、オブティカル・ギア・ディスプレイ、オブティスリック・インナーケーブル	¥13,113	ISL4700PA
		リア: 10 フロント: 2	右レバーのみ 左レバーのみ	¥6,743	ISL4700RA ISL4700LB
		左右セット、シフトケーブル付	フラットハンドル用、ツウエイ / インスタントリリース (右のみ)、オブティカル・ギア・ディスプレイ、オブティスリック・インナーケーブル	¥13,113	ISL4703PA
SL-4700 / 4703	3 X 10	左右セット、シフトケーブル付	フラットハンドル用、ツウエイ / インスタントリリース (右のみ)、オブティカル・ギア・ディスプレイ、オブティスリック・インナーケーブル	¥6,238	ISL4703LB

### ディスクブレーキ

モデル NO.	仕様	マウントタイプ	ホースジョイントタイプ	パッド材質	希望小売価格 (税込)	発注コード
BR-4770	ハイドロリック、対向 2ピストン、フロント用 ハイドロリック、対向 2ピストン、リア用	フラットマウント	ストレート	レジンパッド (L03A)	¥7,396	IBR4770F6RF
					¥6,724	IBR4770DRDF

### フリーハブ

モデル NO.	対応スピード	スポーク数	オーバーロックナット寸法 (mm)	ハブ軸長 (mm)	QR 軸長 (mm)	カラー	希望小売価格 (税込)	発注コード
FH-RS470	11 / 10*	32H	142 (12mm E-thru)	-	-	ブラック	¥8,825	EFHRS470BL
		28H					¥8,825	EFHRS470CL

\*10 スピードで使用の場合は、付属のスペーサーが必要です

### クランクセット

モデル NO.	リア対応スピード	歯数構成	クランク長 (mm)	ギア取付ピッチ径 (mm)	チェーンライン (mm)	希望小売価格 (税込)	発注コード
FC-4700	10	48-34T	165	110	43.5	¥23,178	EFC4700AX84
			170			¥23,178	EFC4700CX84
			172.5			¥23,178	EFC4700DX84
			175			¥23,178	EFC4700EX84
			165			¥23,178	EFC4700AX04
			170			¥23,178	EFC4700CX04
		50X34T	172.5	¥23,178	EFC4700DX04		
			175	¥23,178	EFC4700EX04		
			165	¥23,178	EFC4700AX26		
			170	¥23,178	EFC4700CX26		
			172.5	¥23,178	EFC4700DX26		
			175	¥23,178	EFC4700EX26		
FC-4703	50X39X30T	165	110 / 74	45	¥24,406	EFC4703AX090	
		170			¥24,406	EFC4703CX090	
		172.5			¥24,406	EFC4703DX090	
		175			¥24,406	EFC4703EX090	

### チェーン

モデル NO.	タイプ	対応スピード	仕様	リンク数	平均重量	希望小売価格 (税込)	発注コード
CN-HG54	HG-X、10 スピード		クロマイジングピン	116L	273g (114L)	¥2,809	ICNHG54116I

### リアディレイラー

モデル NO.	フリーケーシング	取付タイプ	リア対応スピード	最大フロントギア歯数差	トータルキャパシティ	対応トップスプロケット (最小/最大)	対応ロスプロケット (最小/最大)	希望小売価格 (税込)	発注コード
RD-4700	SS	直付	10	16T	33T	11 / 14T	25 / 28T	¥5,763	IRD4700SS
				16 (20) T	41T	11 / 12T	25 / 32 (28 / 34) T	¥5,965	IRD4700GS

( ) 内はフロントダブルの場合

### カセットスプロケット

モデル NO.	対応スピード	歯数構成	希望小売価格 (税込)	発注コード
CS-HG500-10	10	11・12・13・14・15・17・19・21・23・25T	¥3,966	ICSHG50010125
		11・12・14・16・18・20・22・25・28・32T	¥4,804	ICSHG50010132
		11・13・15・17・19・21・23・26・30・34T	¥4,804	ICSHG50010134
		12・13・14・15・17・19・21・23・25・28T	¥3,966	ICSHG50010228

### ブレーキレバー

モデル NO.	セット内容	機能・特長	希望小売価格 (税込)	発注コード
BL-4700	左右セット、ブレーキケーブル付	フラットバー用 2.5 フィンガー、New スーパー SLR-V、ブレーキロードメカニカルディスク・カンチ対応	¥5,977	EBL4700PA
		右レバーのみ	¥2,814	EBL4700VR
		左レバーのみ	¥2,814	EBL4700VL

### ブレーキキャリパー

モデル NO.	仕様	タイプ・機能	ブレーキシュー	アーチサイズ (mm)	対応タイヤサイズ	希望小売価格 (税込)	発注コード
BR-4700	フロント用 リア用	New スーパー SLR デュアルピストン、New スーパー SLR 対応	R50T5	51	28C	¥6,724	EBR4700AF87X
						¥5,735	EBR4700AR87A

### フロントハブ

モデル NO.	スポーク穴数	オーバーロックナット寸法 (mm)	ハブ軸長 (mm)	QR 軸長 (mm)	カラー	希望小売価格 (税込)	発注コード
HB-RS470	32H 28H	100 (12mm E-thru)	-	-	ブラック	¥4,672	EHBRS470BL
						¥4,672	EHBRS470CL

### フロントディレイラー

モデル NO.	フロント x リア対応スピード	取付タイプ	チェーンライン (mm)	対応アウターギア	キャパシティ	トップ・モデル間対応歯数差	チェーンステアアングル	希望小売価格 (税込)	発注コード
FD-4700	2 X 10	バンドタイプ 34.9mm	43.5	46-52T	16T	-	61-66°	¥4,437	IFD4700BL
		バンドタイプ 31.8mm (28.6mm アダプター付)						¥4,517	IFD4700BSM
		直付						¥4,437	IFD4700F
		バンドタイプ 34.9mm						¥4,638	IFD4703BL
FD-4703	3 X 10	バンドタイプ 34.9mm	45	50T	20T	11T	63-66°	¥4,716	IFD4703BSM
		バンドタイプ 31.8mm (28.6mm アダプター付)						¥4,638	IFD4703F

新たななる挑戦を受け入れる

新しい SORA はこれまでで最も魅力的かつ頑丈な 9 スピードコンポーネントです。SORA はスタイリッシュでありながらすっきりとした設計を実現したスポーツ / フィットネスサイクリスト向けのコンポーネント。上位機種から継承されたテクノロジーによって、ビギナーから本格的なサイクリストまで 9 スピード SORA R3000 によって快適なスポーツ走行を体感できることでしょう。

デュアルコントロールレバー

モデル NO.	フロントXリア 対応スピード	セット内容	機能・特長	希望小売価格 (税込)	発注コード
ST-R3000	2 X 9	左右セット、シフト・ブレーキケーブル付	New スーパー SLR、オフディスリック・シフトインナーケーブル	¥37,997	ESTR3000DPA
	リア:9	右レバーのみ		¥18,114	ESTR3000RIA
	フロント:2	左レバーのみ		¥18,114	ESTR3000LIA

シフトレバー (ラピッドファイヤープラス)

モデル NO.	フロントXリア 対応スピード	セット内容	機能・特長	希望小売価格 (税込)	発注コード
SL-R3000	2 X 9	左右セット、シフトケーブル付	フラットハンドル用、ツーウェイリリース、オフディカルギア・ディスプレイ、オフディスリック・インナーケーブル	¥17,961	ESLR3000DPA
	リア:9	右レバーのみ		¥8,918	ESLR3000RA
	フロント:2	左レバーのみ		¥8,918	ESLR3000LB

ボトムブラケット

モデル NO.	仕様	シェル幅	希望小売価格 (税込)	発注コード
BB-RS501	スレッドタイプ、BSA (BC1.37)	68mm	¥3,032	EBBRS501B
	スレッドタイプ、イタリアン (36X24)	70mm	¥3,032	EBBRS501I
BB-RS500	プルスフィットタイプ	86.5mm	¥3,038	EBBRS500PB

カセットスプロケット

モデル NO.	対応スピード	歯数構成	希望小売価格 (税込)	発注コード
CS-HG400-9	9	11・12・13・15・17・19・21・23・25T	¥3,037	ICSHG4009125
		11・12・13・14・16・18・21・24・28T	¥3,037	ICSHG4009128
		11・12・14・16・18・21・24・28・32T	¥3,037	ICSHG4009132
		11・13・15・17・20・23・26・30・34T	¥3,037	ICSHG4009134

ブレーキレバー

モデル NO.	セット内容	機能・特長	希望小売価格 (税込)	発注コード
BL-R3000	左右セット、ブレーキケーブル付	フラットバー用 2.5フィンガー、New スーパー SLR・V・ブレーキ・ロードメカニカルディスク・カンチ対応	¥5,000	EBLR3000PA
	右レバーのみ		¥2,325	EBLR3000CR
	左レバーのみ		¥2,325	EBLR3000CL

リアディレイラー

モデル NO.	ブリーケー タイプ	取付 タイプ	リア部 スズド	最大 フロントギア 歯数差	トータル キャパシティ	対応 スプロケット 最小/最大	対応 スプロケット 最小/最大	希望小売価格 (税込)	発注コード
RD-R3000	SS GS	直付	9	16T	37T	11 / 14T	25 / 32T	¥5,644	ERDR3000SS
				20T	43T	28 / 34T	¥6,281	ERDR3000GS	

クランクセット

モデル NO.	リア対応 スピード	歯数構成	クランク 長 (mm)	チェーンガード	ギア取付ピッチ 径 (mm)	チェーンライン (mm)	希望小売価格 (税込)	発注コード
FC-R3000	9	50X34T	165	付き (5 アームデザイン)	110	43.5	¥18,697	EFCR3000AX04C
				なし (4 アームデザイン)	110		¥18,080	EFCR3000AX04X
				付き (5 アームデザイン)	110		¥18,697	EFCR3000CX04C
				なし (4 アームデザイン)	110		¥18,080	EFCR3000CX04X
				付き (5 アームデザイン)	110		¥18,697	EFCR3000EX04C
なし (4 アームデザイン)	110	¥18,080	EFCR3000EX04X					

ブレーキキャリパー

モデル NO.	仕様	タイプ・機能	ブレーキシュー	アークサイズ (mm)	希望小売価格 (税込)	発注コード
BR-R3000	フロント用	New スーパー SLR デュアルピストン、New スーパー SLR 対応	R50T5	51	¥5,678	EBRR3000AFB7X
	リア用				¥4,709	EBRR3000AR87A

フロントハブ

モデル NO.	スポーク穴数	オーバードラフト径 (mm)	ハブ軸長 (mm)	QR 軸長 (mm)	カラー	希望小売価格 (税込)	発注コード
HB-RS300	36H	100	108	133	ブラック	¥3,127	EHBRS300AAL
					シルバー	¥3,127	EHBRS300AAS
	32H				ブラック	¥3,127	EHBRS300BAL
					シルバー	¥3,127	EHBRS300BAS
	28H				ブラック	¥3,127	EHBRS300CAL
					シルバー	¥3,127	EHBRS300CAS

フロントディレイラー

モデル NO.	フロントXリア 対応スピード	調整タイプ	チェーンライン (mm)	対応 アウターギア	キャパシティ	トップ・ミッド 対応歯数差	チェーンステー・アングル	希望小売価格 (税込)	発注コード
FD-R3000	2 X 9	直付	43.5	46-52T	16T	-	61-66°	¥5,139	EFDR3000F
								バンドタイプ 34.9mm (31.8 / 28.6 mm アダプター付)	¥5,261

フリーハブ

モデル NO.	対応スピード	スポーク穴数	オーバードラフト径 (mm)	ハブ軸長 (mm)	QR 軸長 (mm)	カラー	希望小売価格 (税込)	発注コード
FH-RS300	8-10	36H	130	141	163	ブラック	¥5,084	EFHRS300AYAL
						シルバー	¥5,084	EFHRS300AYAS
		32H				ブラック	¥5,084	EFHRS300BYAL
						シルバー	¥5,084	EFHRS300BYAS
		28H				ブラック	¥5,084	EFHRS300CYAL
						シルバー	¥5,084	EFHRS300CYAS





デュアルコントロールレバー

モデル NO.	フロントXリア対応スピード	セット内容	機能・特長	希望小売価格 (税込)	発注コード
ST-R2000	2 X 8	左右セット、シフト・ブレーキケーブル付	New スーパー SLR、オフイスリック・シフトインナーケーブル	¥27,668	ESTR2000DPA
	リア: 8	右レバーのみ		¥12,948	ESTR2000RIA
	フロント: 2	左レバーのみ		¥12,948	ESTR2000LIA

シフトレバー (ラビッドファイヤープラス)

モデル NO.	フロントXリア対応スピード	セット内容	機能・特長	希望小売価格 (税込)	発注コード
SL-R2000	2 X 8	左右セット、シフトケーブル付	フラットハンドルバー用、オフイカル・ギア・ディスプレイ、ツウエリリソース、オフイスリック・インナーケーブル	¥12,034	ESLR2000DPA
	リア: 8	右レバーのみ		¥5,954	ESLR2000RIA
	フロント: 2	左レバーのみ		¥5,954	ESLR2000LIA

シフトレバー (ラビッドファイヤープラス) / ブレーキレバーセット

モデル NO.	フロントXリア対応スピード	セット内容	機能・特長	希望小売価格 (税込)	発注コード
ST-RS200	2 X 8	左右セット、シフト・ブレーキケーブル付	フラットハンドルバー用、スーパー SLR、Vブレーキ・ロードディスク・カンチ対応、オフイスリック・シフトインナーケーブル	¥10,964	ESTRS200DPA
	リア: 8	右レバーのみ		¥5,000	ESTRS200RIA
	フロント: 2	左レバーのみ		¥5,000	ESTRS200LIA

ブレーキレバー

モデル NO.	セット内容	機能・特長	希望小売価格 (税込)	発注コード
BL-R2000	左右セット、ブレーキケーブル付	フラットハンドルバー用 2.5フィンガー、New スーパー SLR、Vブレーキ・ロードディスク・カンチ対応	¥4,587	EBLR2000DPA
	右レバーのみ		¥2,118	EBLR2000RIA
	左レバーのみ		¥2,118	EBLR2000LIA

フロントディレイラー

モデル NO.	フロントXリア対応スピード	取付タイプ	チェーンライン (mm)	対応アクターギア	キャパシティ	トップ・ミドル間対応歯数差	チェーンステアアングル	希望小売価格 (税込)	発注コード
FD-R2000	2 X 8	バンドタイプ 34.9mm (31.8 / 28.6mmアダプター付)	43.5	46-52T	16T	-	61-66°	¥4,082	EFDOR2000X
FD-R2030	3 X 8	直付	45	50T	20T	11T	63-66°	¥3,959	EFDOR2000F
		バンドタイプ 34.9mm (31.8 / 28.6mmアダプター付)						¥4,139	EFDOR2030X

クランクセット

モデル NO.	リア対応スピード	歯数構成	クランク長 (mm)	チェーンガード	ギア取付ピンチ後 (mm)	チェーンライン (mm)	希望小売価格 (税込)	発注コード
FC-R2000	8	50X34T	165	付き	110	43.5	¥15,239	EFCR2000AXD4C
							¥14,629	EFCR2000AXD4X
							¥15,239	EFCR2000CXD4C
							¥14,629	EFCR2000CXD4X
							¥15,239	EFCR2000EXD4C
							¥14,629	EFCR2000EXD4X

リアディレイラー

モデル NO.	フリーケーシング	取付タイプ	リア対応スピード	最大フロントギア歯数差	トータルキャパシティ	対応トップスプロケット (最小/最大)	対応ロースプロケット (最小/最大)	希望小売価格 (税込)	発注コード
RD-R2000	GS	直付	8	20T	43T	11 / 13T	28 / 34T	¥4,969	ERDR2000GS
								SS	16T

ブレーキキャリパー

モデル NO.	仕様	機能・特長	ブレーキシュー	アーチサイズ (mm)	希望小売価格 (税込)	発注コード
BR-R2000	フロント用 リア用	New スーパー SLRデュアルピストン、New スーパー SLR対応	RS0T5	51	¥5,565	EBRR2000AF87X
					¥4,597	EBRR2000AR87A

ボトムブラケット

モデル NO.	仕様	シェル幅	希望小売価格 (税込)	発注コード
BB-RS501	スレッドタイプ、BSA (BC1.37)	68mm	¥3,032	EBBRS501B
	スレッドタイプ、イタリアン (36X24)	70mm	¥3,032	EBBRS501I
BB-RS500	プレスフィットタイプ	86.5mm	¥3,038	EBBRS500PB

カセットスプロケット

モデル NO.	対応スピード	歯数構成	希望小売価格 (税込)	発注コード
CS-HG50-B	リア: 8	12・13・15・17・19・21・23・25T	¥3,606	ICSHG50B225
		13・14・15・17・19・21・23・26T	¥3,578	ICSHG50B326
		11・13・15・17・19・21・24・28T	¥3,686	ECSHG518128
		11・13・15・17・20・23・26・30T	¥3,686	ECSHG518130
		11・13・15・18・21・24・28・32T	¥3,686	ECSHG518132
		11・13・15・18・21・24・28・34T	¥3,438	ECSHG50B134P

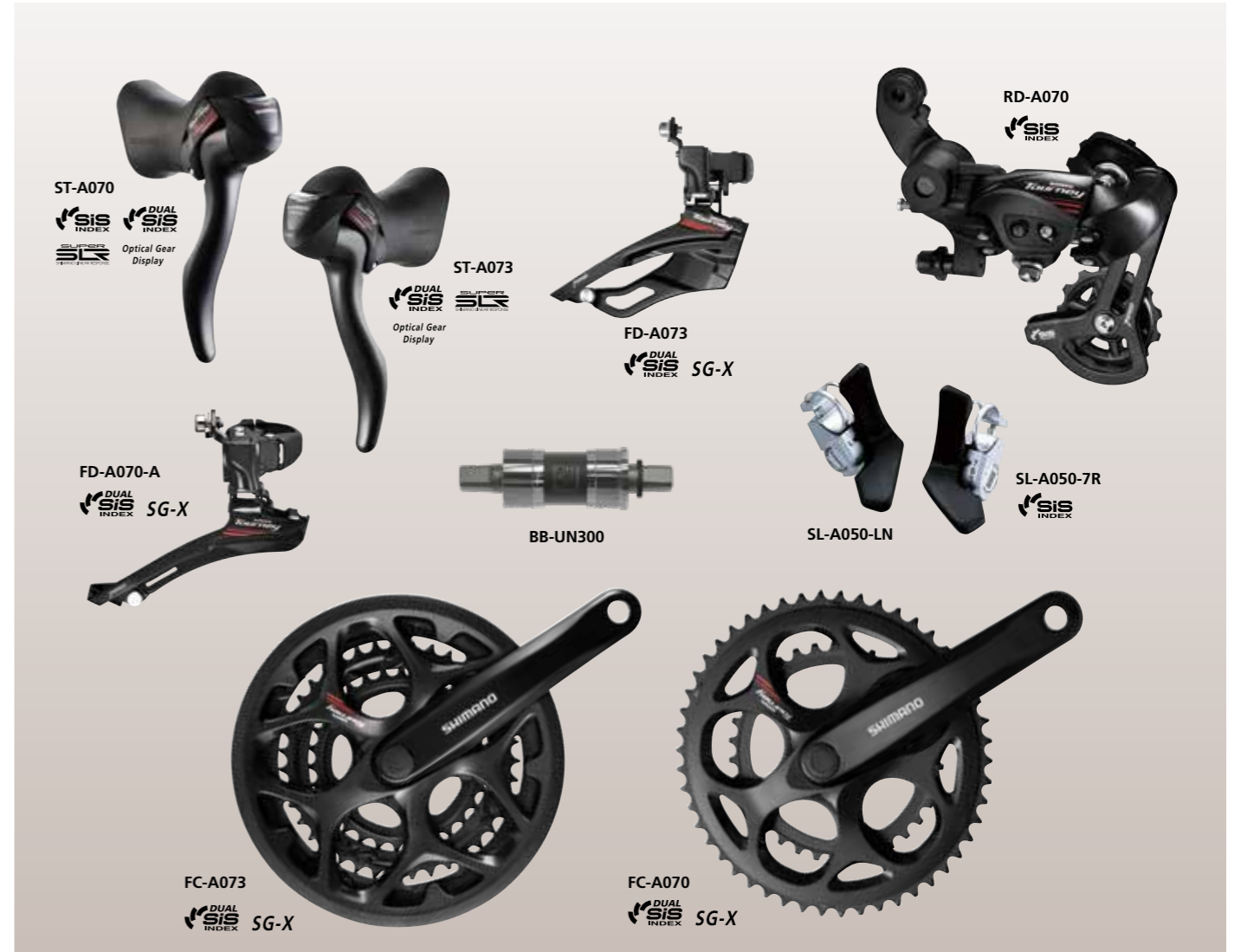

デュアルコントロールレバー

モデル NO.	フロントXリア対応スピード	セット内容	機能・特長	希望小売価格 (税込)	発注コード
ST-A070	2 X 7	左右セット、シフト・ブレーキケーブル付	スーパー SLR、オフイカル・ギア・ディスプレイ	¥18,501	ESTA070PACX1
	リア: 7	右レバーのみ		¥8,526	ESTA070RIX
	フロント: 2	左レバーのみ		¥8,526	ESTA070LIX
ST-A070 / A073	3 X 7	左右セット、シフト・ブレーキケーブル付		¥18,501	ESTA073PACX1
				¥8,532	ESTA073LIX

リアディレイラー

モデル NO.	フリーケーシング	取付タイプ	リア対応スピード	最大フロントギア歯数差	トータルキャパシティ	対応トップスプロケット (最小/最大)	対応ロースプロケット (最小/最大)	希望小売価格 (税込)	発注コード
RD-A070	スマートケーシング	直付 ブラケット	7	20T	37T	11 / 14T	28 / 28T	¥3,211	ERDA070B
								¥3,211	ERDA070D

クランクセット

モデル NO.	リア対応スピード	歯数構成	クランク長 (mm)	チェーンガード	チェーンライン (mm)	希望小売価格 (税込)	発注コード
FC-A070	7 / 8	50X34T	170	付き	43.5	¥8,271	EFCOA070C04C
						¥8,124	EFCOA070C04X
FC-A073	7 / 8	50X39X30T	170	付き	45	¥10,522	EFCOA073C090C
						¥10,369	EFCOA073C090X

ボトムブラケット

モデル NO.	対応クランク	仕様	軸長	希望小売価格 (税込)	発注コード
BB-UN300	FC-A070 FC-A073	BSA	110mm (MM110)	¥2,715	EBBUN300B10X
				¥2,715	EBBUN300B13X

フロントディレイラー

モデル NO.	フロントXリア対応スピード	取付タイプ	チェーンライン (mm)	対応アウターギア	キャパシティ	トップ・ミドル間最小キャパシティ	チェーンステアアングル	希望小売価格 (税込)	発注コード
FD-A070A	2 X 7	バンドタイプ 34.9mm (31.8/28.6mmアダプター付)	43.5	50T	16T	-	61-66°	¥2,660	EFDAA070AX1
FD-A073	3 X 7		45	50T	20T	11T	63-66°	¥3,018	EFDA073X3

シフトレバー

モデル NO.	フロントXリア対応スピード	取付タイプ	希望小売価格 (税込)	発注コード
SL-A050	フロント: 2 (フリクション) リア: 7 (SIS)	ハンドルバーマウント	¥1,412	ASLA050LB
			¥1,412	ASLA050RA

# On-road Hydraulic Disc Brake / Cyclocross

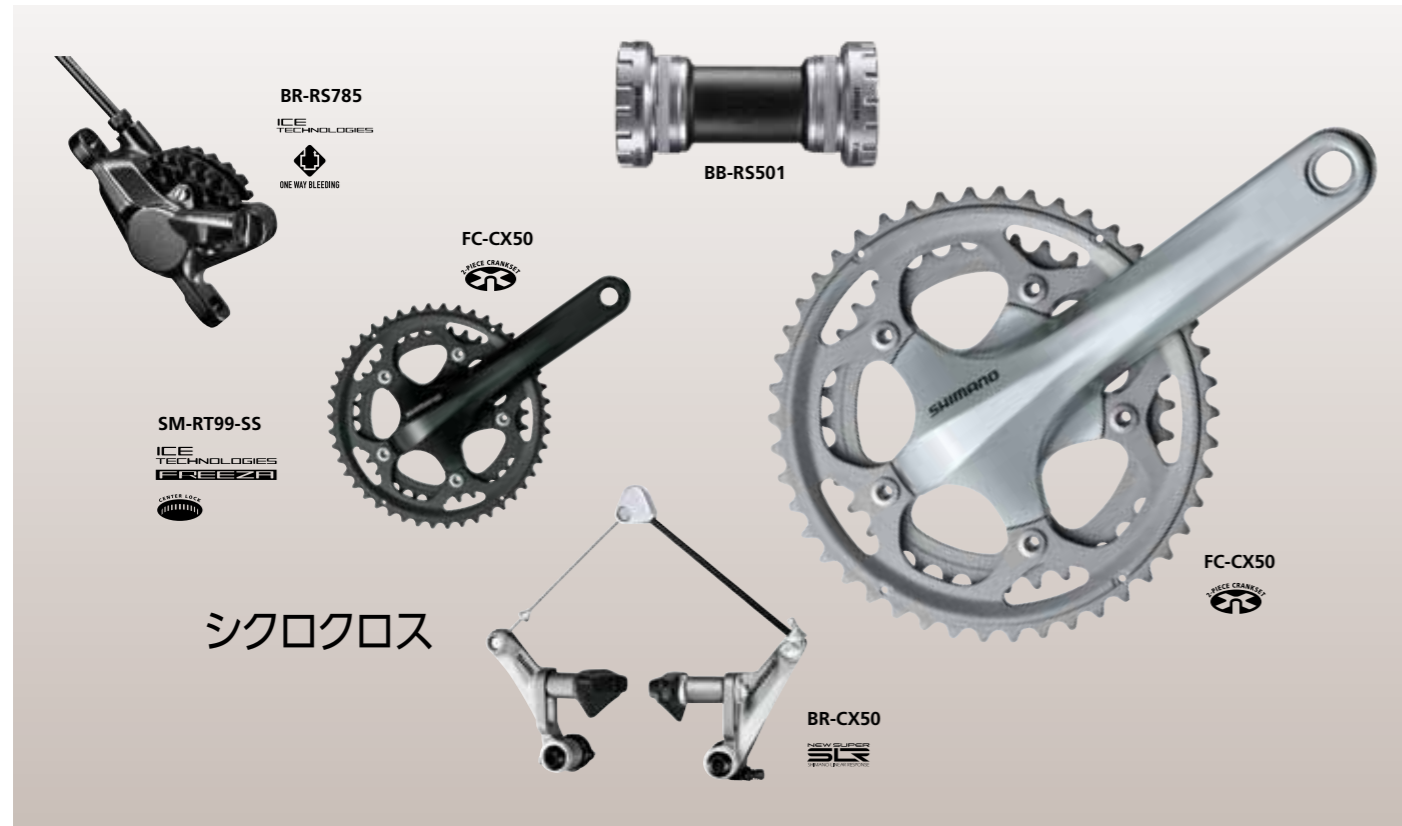

シクロクロス

### ディスクブレーキ

モデル NO.	仕様	マウントタイプ	ホースジョイントタイプ	パッド材質	平均重量	希望小売価格 (税込)	発注コード
BR-RS785	ハイローリック、対向2ピストン、フロント・リア兼用	ポストマウント	ストレート	レジン、フィン付 (J02A)	271g (前後セット)	¥9,314	IBRRS785MPRF

### カンチブレーキ

モデル NO.	仕様	機能・特長	ルーキッシュ	平均重量 (個体)	希望小売価格 (税込)	発注コード
BR-CX50	フロント・リア兼用、リンクワイヤー同梱	New スーパー SLR 対応	R50T2	175g	¥6,449	EBRCX50MV76XP1

### クランクセット

モデル NO.	リア対応スピード	歯数構成	クランク長 (mm)	ギア取付ピッチ径 (mm)	チェーンライン (mm)	平均重量 (170mm、BB パーツ除く)	カラー	希望小売価格 (税込)	発注コード
FC-CX50	10	46X36T	170	110	43.5	798g	ブラック	¥24,562	EFCCX50CX66L
			シルバー				¥21,779	EFCCX50CX66S	
			シルバー				¥21,779	EFCCX50EX66S	

### ボトムブラケット

モデル NO.	仕様	シェル径	希望小売価格 (税込)	発注コード
BB-RS501	スレッドタイプ、BSA (BC1.37)	68mm	¥3,032	EBBRS501B
BB-RS500	スレッドタイプ、イタリアン (36X24)	70mm	¥3,032	EBBRS501I
	プレスフィットタイプ	86.5mm	¥3,038	EBBRS500PB

### ケーブルインラインアジャスター

モデル NO.	仕様	希望小売価格 (税込)	発注コード
SM-CB70	カンチブレーキ用、2個入	¥3,397	ESMCB70P

# Road Component 1

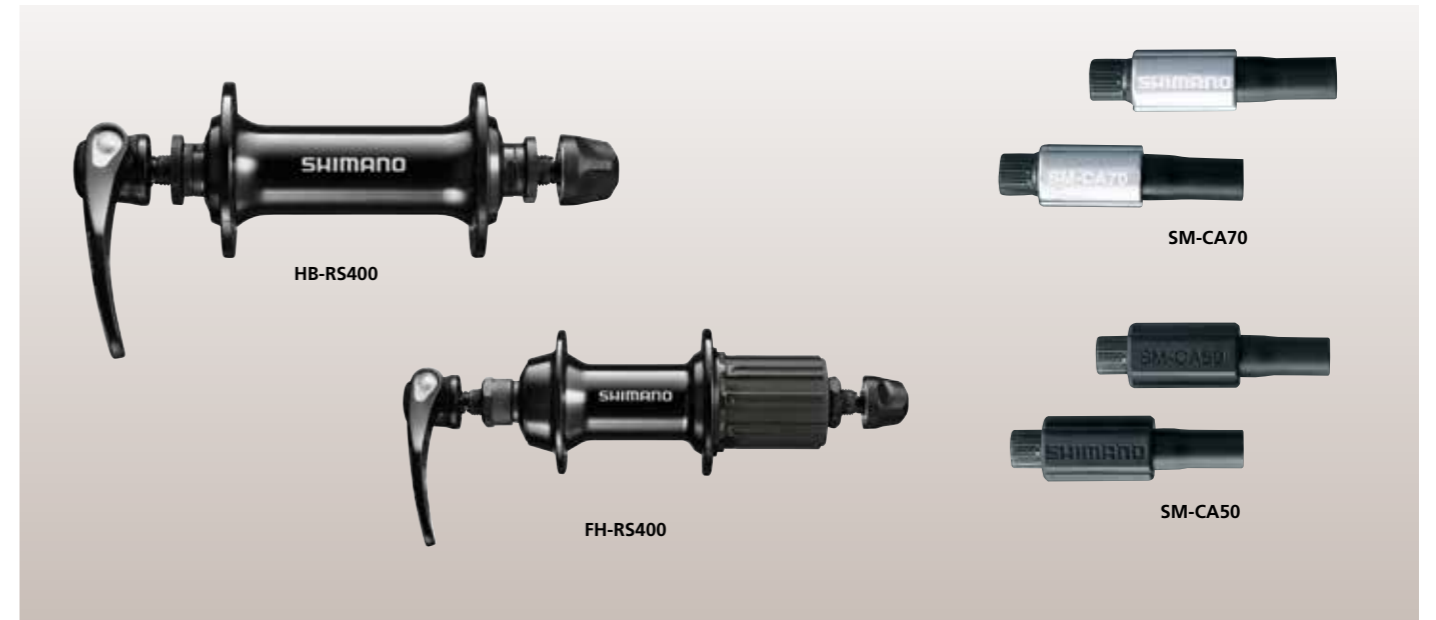

### シフトレバー

モデル NO.	フロントXリア対応スピード	仕様	希望小売価格 (税込)	発注コード
SL-R400	2 / 3 X 8	ダブル・トリプル兼用、標準アウターストップバー	¥5,348	ISLR400F

### ケーブルインラインアジャスター

モデル NO.	仕様	希望小売価格 (税込)	発注コード
SM-CA70	シフトケーブル用 (アルミ製、ペア)	¥1,794	ISMCA70P
SM-CA50	シフトケーブル用 (樹脂製、ペア)	¥1,447	ISMCA50P

### フロントハブ

モデル NO.	スポーク穴数	オーバーロックナット寸法 (mm)	ハブ軸長 (mm)	QR 軸長 (mm)	カラー	希望小売価格 (税込)	発注コード
HB-RS400	36H	100	108	133	ブラック	¥4,399	EHBRS400AL
					シルバー	¥4,399	EHBRS400AS
	ブラック				¥4,399	EHBRS400BL	
	シルバー				¥4,399	EHBRS400BS	
	ブラック				¥4,399	EHBRS400CL	
	シルバー				¥4,399	EHBRS400CS	

### フリーハブ

モデル NO.	対応スピード	スポーク穴数	オーバーロックナット寸法 (mm)	ハブ軸長 (mm)	QR 軸長 (mm)	カラー	希望小売価格 (税込)	発注コード
FH-RS400	11/10*	36H	130	141	163	ブラック	¥6,810	EFHRS400AYAL
						シルバー	¥6,810	EFHRS400AYAS
		ブラック				¥6,810	EFHRS400BYAL	
		シルバー				¥6,810	EFHRS400BYAS	
		ブラック				¥6,810	EFHRS400CYAL	
		シルバー				¥6,810	EFHRS400CYAS	

# Road Component 2 / 3

## ロードコンポーネント

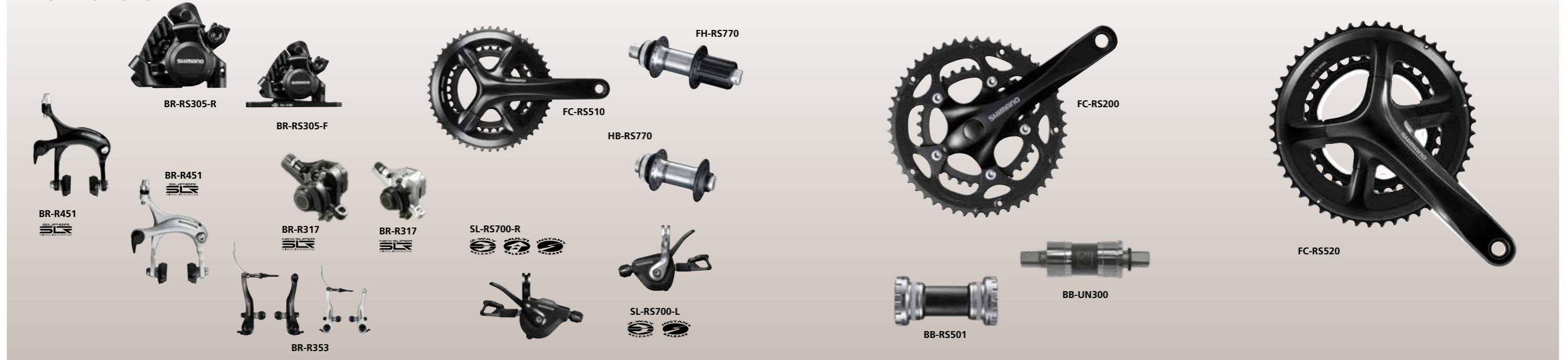

### ブレーキキャリア

モデル NO.	仕様	機能・特長	カラー	アーチサイズ	カラー	希望小売価格 (税込)	発注コード
BR-R451	フロント用	デュアルピボット、スーパー SLR 対応	R50T2	57	ブラック	¥6,210	EBRR451AF73XL
					シルバー	¥6,210	EBRR451AF73XS
	ブラック				¥5,558	EBRR451AR73L	
	シルバー				¥5,558	EBRR451AR73S	
リア用							

### ディスクブレーキ キャリパー

モデル NO.	仕様	機能・特長	マウントタイプ	レジン	カラー	希望小売価格 (税込)	発注コード
BR-R317	メカニカルディスク、フロント用	NEW スーパー SLR 対応	ポストマウント	レジン (G01S)	ブラック	¥7,921	EBRR317FURL
	ブラック				¥7,921	EBRR317RURL	
	シルバー				¥7,921	EBRR317RURS	
BR-RS305	メカニカルディスク、フロント用	フラットマウント	レジン (L02A)	ブラック	¥10,240	EBRRS305F4RF	
	メカニカルディスク、リア用				¥9,439	EBRRS305RDRF	

### フロントハブ

モデル NO.	仕様	スポーク穴数	オーバーロックナット寸法 (mm)	ハブ軸長 / タイプ	平均重量 (軸、ロックリング除く)	希望小売価格 (税込)	発注コード
HB-RS770	センターロック ローターマウント	36H	100	100mm / 12mm E-スルー	125g	¥19,427	EHBRS770A
		32H				¥19,427	EHBRS770B
		28H				¥19,427	EHBRS770C

### フリーハブ

モデル NO.	仕様	対応スピード	スポーク穴数	オーバーロックナット寸法 (mm)	ハブ軸長 / タイプ	平均重量 (軸、ロックリング除く)	希望小売価格 (税込)	発注コード
FH-RS770	センターロック ローターマウント	11 / 10*	36H	142	142mm / 12mm E-スルー	302g	¥35,116	EFHRS770A
			32H				¥35,116	EFHRS770B
			28H				¥35,116	EFHRS770C

\*10 スピードで使用する場合は、スベークが必要です

### シフトレバー

モデル NO.	フロント/リア対応 スピード	セット内容	機能・特長	平均重量 (ペア)	カラー	希望小売価格 (税込)	発注コード
SL-RS700	2 X 11 (ロード)	左右セット、シフトケーブル付	フラットハンドルバー用、ツウウェイ / インスタント / マルチリリース (右レバーのみ) *	210g	ブラック	¥20,044	ISLRS700PAL
					ブラック	¥10,373	ISLRS700RAL
	リア:11 (ロード)	右レバーのみ	ブラック		¥10,373	ISLRS700LBL	
			シルバー		¥9,815	ISLRS700LBS	
フロント:2	左レバーのみ						

\*プッシュ:2 段、プル:1 段変速

### ブレーキレバー

モデル NO.	セット内容	機能・特長	平均重量 (ペア)	カラー	希望小売価格 (税込)	発注コード
BL-R780	左右セット、ブレーキケーブル付	フラットバー用 2.5 フィンガー、New スーパー SLR・V-ブレーキ・ロードメカニカルディスク・カンチ対応	170g	シルバー	¥7,554	EBLR780PA

### ブレーキレバー

モデル NO.	仕様	セット内容	機能・特長	希望小売価格 (税込)	発注コード
BL-RS600	ハイローリック、3 フィンガー	右レバーのみ 左レバーのみ	I-SPEC II 対応	¥5,992	EBLRS600RL
				¥5,992	EBLRS600LL

### クランクセット

モデル NO.	リア対応 スピード	歯数構成	クランク長 (mm)	ギア取付ピッチ径 (mm)	チェーンライン (mm)	平均重量	希望小売価格 (税込)	発注コード
FC-RS520	12	50 x 34T	165	110	44.5	-	¥27,195	EFCRS520AX04
			170				¥27,195	EFCRS520CX04
			172.5				¥27,195	EFCRS520DX04

### クランクセット

モデル NO.	リア対応 スピード	歯数構成	クランク長 (mm)	ギア取付ピッチ径 (mm)	チェーンライン (mm)	平均重量 (170mm、BB パーツ除く)	希望小売価格 (税込)	発注コード
FC-RS510	11	50X34T	165	110	43.5	-	¥26,626	EFCRS510AX04X
			170				¥26,626	EFCRS510CX04X
			172.5				¥26,626	EFCRS510DX04X
			175				¥26,626	EFCRS510EX04X
			165				¥26,626	EFCRS510AX26X
			170				¥26,626	EFCRS510CX26X
	46X36T	172.5	¥26,626	EFCRS510DX26X				
		175	¥26,626	EFCRS510EX26X				
		165	¥26,626	EFCRS510AX66X				
		170	¥26,626	EFCRS510CX66X				
		172.5	¥26,626	EFCRS510DX66X				
		175	¥26,626	EFCRS510EX66X				

### クランクセット

モデル NO.	リア対応 スピード	歯数構成	クランク長 (mm)	ギア取付ピッチ径 (mm)	チェーンガード	チェーンライン (mm)	希望小売価格 (税込)	発注コード
FC-RS200	8	50 x 34T	165	110	付き なし 付き なし 付き なし	43.5	¥9,920	EFCRS200A04C
							¥8,947	EFCRS200A04X
			170				¥9,920	EFCRS200C04C
							¥8,947	EFCRS200C04X
			175				¥9,920	EFCRS200E04C
							¥8,947	EFCRS200E04X

### ボトムブラケット

モデル NO.	仕様	シェル幅	希望小売価格 (税込)	発注コード
BB-RS501	スレッドタイプ、BSA (BC1.37)	68mm	¥3,032	EBBRS501B
	スレッドタイプ、イタリアン (36X24)	70mm	¥3,032	EBBRS501I
BB-RS500	プレスフィットタイプ	86.5mm	¥3,038	EBBRS500PB

### ボトムブラケット

モデル NO.	対応クランク	仕様	軸長	希望小売価格 (税込)	発注コード
BB-UN300	FC-RS200	BSA	110mm (MM110)	¥2,715	EBBUN300B10X

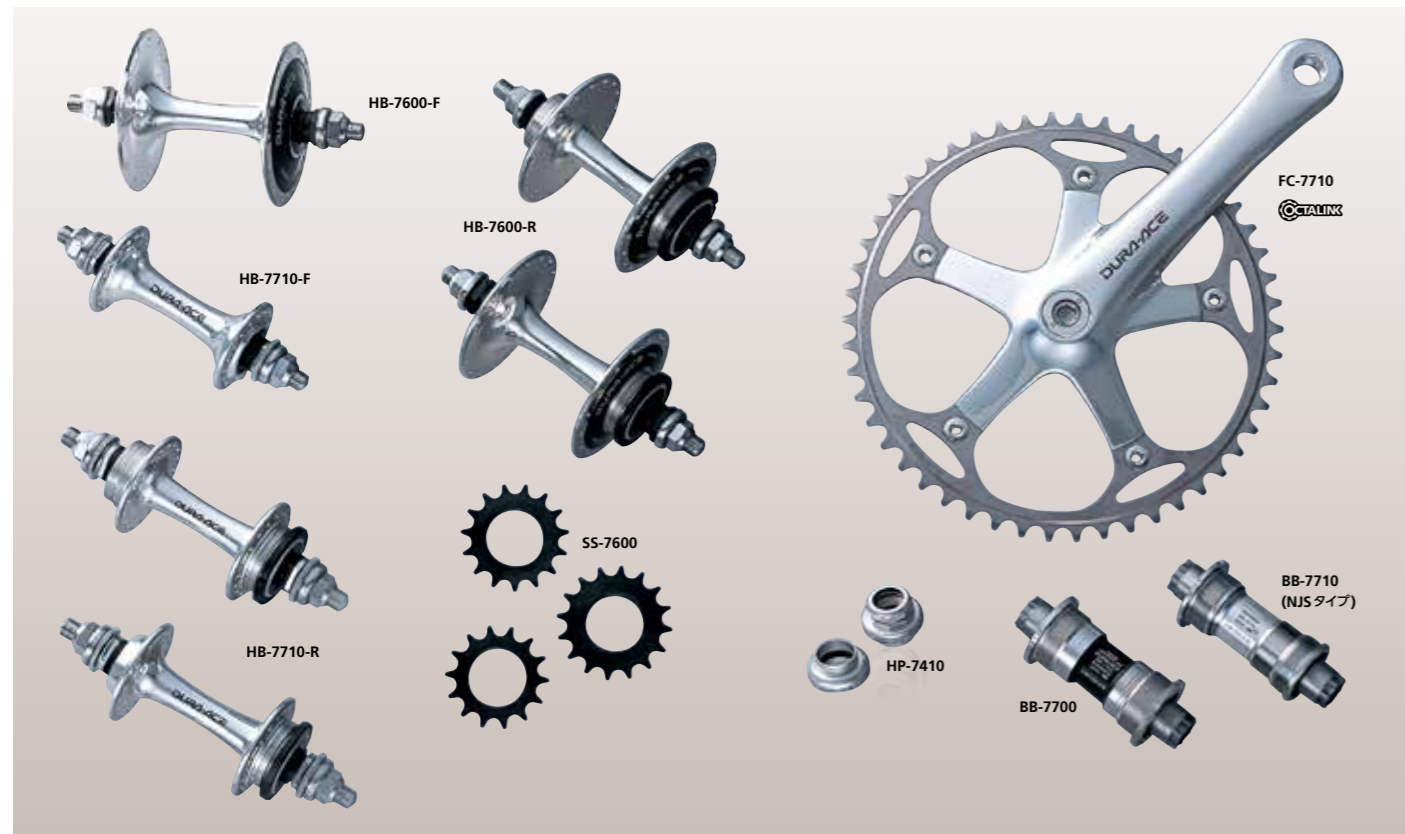

**クランクセット**

モデル NO.	クランク長 (mm)	ギア取付ピッチ径 (mm)	チェーンライン (mm)	希望小売価格 (税込)	注コード
FC-7710	165	144	42.5	¥82,183	IFC7710A
	167.5				IFC7710B
	170				IFC7710C
	172.5				IFC7710D
	175				IFC7710E

**ボトムブラケット**

モデル NO.	仕様	シェル幅	平均重量	希望小売価格 (税込)	注文コード
BB-7700	BSA	68mm (BC1.37)	173g	¥17,427	IBB7700B09N
	BSA (NJS 対応)			¥17,427	IBB7700B09NJ
	イタリアン	70mm (M36)		¥17,427	IBB7700I09N
BB-7710	BSA (NJS 対応)	68mm (BC1.37)	244g	¥16,300	EBB7710B09N
	BSA (NJS 対応、 シールなし)			¥16,300	EBB7710B09NS

**ハブ**

モデル NO.	仕様 1	スポーク穴数	仕様 2	オーバーロックワット 注 (mm)	ハブ幅 (mm)	エンドロッド (mm)	希望小売価格 (税込)	発注コード
HB-7710	フロント	36H	NJS	100	142	9	¥20,226	IHB7710AF
		32H	中空軸				¥20,226	IHB7710BF0
		28H	中空軸				¥20,226	IHB7710CF0
	リア (シングル スレッド)	36H	NJS	120	164	10	¥22,634	IHB7710ARS
		32H	中空軸				¥22,634	IHB7710BRSO
		28H	中空軸				¥22,634	IHB7710CRSO
リア (ダブル スレッド)	36H	NJS	120	164	10	¥23,199	IHB7710ARW	
	32H	中空軸				¥23,199	IHB7710BRWO	
	28H	中空軸				¥23,199	IHB7710CRWO	
HB-7600-A	フロント	36H	NJS	100	142	9	¥27,833	IHB7600AAF9NJS
		36H	NJS				¥27,833	IHB7600AF8NJS
		中空軸	36H			NJS	¥27,833	IHB7600AF9NJS
			32H			中空軸	¥27,833	IHB7600AF90
		28H	中空軸			¥27,833	IHB7600BF90	
			中空軸			¥27,833	IHB7600CF90	
HB-7600	リア (シングル スレッド)	36H	NJS	110	156	8	¥26,157	IHB7600AR1SNJS
		36H	NJS				¥26,157	IHB7600AR2SNJS
		中空軸	32H			中空軸	¥26,157	IHB7600BR2S0
			28H			中空軸	¥26,157	IHB7600CR2S0
	リア (ダブル スレッド)	36H	NJS	110	156	8	¥26,157	IHB7600AR1WNJS
		36H	NJS				¥26,157	IHB7600AR2WNJS
中空軸	32H	中空軸	¥26,157	IHB7600AR2W0				
	28H	中空軸	¥26,157	IHB7600BR2W0				
							¥26,157	IHB7600CR2W0

**チェーンリング**

モデル NO.	対応チェーンサイズ	歯数	希望小売価格 (税込)	発注コード
FC-7710	1/2"X1/8"	45T (NJS 対応)	¥13,070	Y16S45001
		46T (NJS 対応)	¥13,166	Y16S46001
		47T (NJS 対応)	¥17,076	Y16S47001
		48T (NJS 対応)	¥17,340	Y16S48001
		49T (NJS 対応)	¥18,767	Y16S49001
		50T (NJS 対応)	¥19,105	Y16S50001
		51T (NJS 対応)	¥19,328	Y16S51001
		52T (NJS 対応)	¥19,555	Y16S52001
		53T (NJS 対応)	¥20,266	Y16S53001
		54T (NJS 対応)	¥20,493	Y16S54001
FC-7710	1/2"X3/32"	45T	¥13,070	Y16S45000
		46T	¥13,166	Y16S46000
		47T	¥13,357	Y16S47000
		48T	¥13,581	Y16S48000
		49T	¥14,665	Y16S49000
		50T	¥14,952	Y16S50000
		51T	¥15,144	Y16S51000
		52T	¥15,335	Y16S52000
		53T	¥15,877	Y16S53000
		54T	¥16,069	Y16S54000
		55T	¥16,260	Y16S55000

**スプロケット**

モデル NO.	対応チェーンサイズ	歯数	希望小売価格 (税込)	発注コード
SS-7600	1/2"X1/8" (NJS)	13	¥3,465	Y27913100
		14	¥3,465	Y27914100
		15	¥3,465	Y27915100
	1/2"X3/32"	16	¥3,465	Y27916100
		13	¥3,465	Y27913000
		14	¥3,465	Y27914000
		15	¥3,465	Y27915000
		16	¥3,465	Y27916000

**ヘッドパーツ**

モデル NO.	仕様	特徴	希望小売価格 (税込)	発注コード
HP-7410	BSA	カートリッジベアリング	¥14,057	IHP7410B
	JIS (NJS)		¥14,057	IHP7410J

